

Aide à la planification

Collection International
Appareils de cuisine
2021/2022

A propos du contenu

Note

La présente aide à la conception s'applique uniquement aux numéros de modèles mentionnés. Les anciennes aides pour les générations de modèles antérieures peuvent être demandées sous forme électronique auprès du service clientèle.

Cette aide à la conception ne doit pas être utilisée comme notice d'installation! Les consignes et conseils obligatoires pour la pose des appareils sont indiqués dans les notices d'installation jointes aux appareils. Les notices d'installation sont également consultables sur le site internet www.vzug.com/b2b.

Modifications

Le texte, les illustrations et les données correspondent au niveau technique des appareils au moment de la mise sous presse de cette aide à la conception. Sous réserve de modifications dans le cadre du progrès technique. Les versions en allemand, anglais, français et italien font foi. V-ZUG décline toute responsabilité pour les traductions dans d'autres langues que celles précédemment citées.

Symboles utilisés



Ce symbole est utilisé pour toutes les consignes importantes concernant la sécurité.

Le non-respect de ces consignes peut causer des blessures et endommager l'appareil ou l'installation!

- ▶ Indique une instruction
- Indique une énumération



Informations et consignes dont il faut tenir compte.



Evacuation d'air



Recyclage d'air

Documents complémentaires

Cette aide à la planification renvoie à différents documents complémentaires. Ces documents peuvent être demandés au siège social à Zoug, par e-mail à service-support@vzug.com.

Liens utiles

- www.vzug.com
- www.vzug.com/b2b
- www.lifestyle.vzug.com

Légende des groupes de pays

Groupe de pays	Codes pays (d'après ISO 3166)
A	EU Union européenne, TR Turquie, IL Israël, LB Liban
B	GB Grande-Bretagne
C	HK Hong Kong, MO Macao, SG Singapour
D	AU Australie, NZ Nouvelle-Zélande
E	RU Russie, UA Ukraine
F	CN Chine



Table des matières

1	Récapitulatif des raccordements, zones et dimensions	5
1.1	Conditions de fonctionnement générales	5
1.2	Utilisation d'interrupteurs FI dans les installations domestiques/courants de court-circuit	5
1.3	Domaine de validité	6
1.4	Positions des raccordements électriques	10
1.5	Encastrement EURO	11
1.6	Dimensions de la façade des appareils Excellence	12
2	Cuiseur à vapeur	14
2.1	Indications générales	14
2.2	Données de raccordement électriques	14
2.3	Excellence Line	15
2.4	Classic Line	20
3	Fours	22
3.1	Indications générales	22
3.2	Données de raccordement électriques	22
3.3	Excellence Line	23
4	Tiroirs sous-vide, tiroirs chauffants et tiroirs de l'appareil	24
4.1	Indications générales	24
4.2	Données de raccordement électriques	24
4.3	Tiroirs sous-vide	25
4.4	Tiroirs chauffants	28
4.5	Tiroirs de l'appareil	30
5	Coffee Centers	31
5.1	Indications générales	31
5.2	Caractéristiques de raccordement électrique	31
5.3	CoffeeCenter V6000 45 (25005)	31
6	Combinaisons possibles	32
6.1	Four et cuiseur à vapeur	32
6.2	Four et Coffee-Center	33
7	Plans de cuisson en vitrocéramique CookTop (induction auparavant)	34
7.1	Indications générales	34
7.2	Revêtement OptiGlass	34
7.3	Caractéristiques de raccordement électrique	34
7.4	Aération	35
7.5	Plan de cuisson à induction avec hotte d'aspiration intégrée	36
7.6	Encastrement superposé avec «DualDesign»	44
7.7	Encastrement à fleur avec «DualDesign»	50
7.8	Encastrement sans tôle de protection d'aération	57
7.9	Encastrement avec une tôle de protection d'aération	59
8	Plans de cuisson à gaz	62
8.1	Caractéristiques de raccordement électrique	62
8.2	Raccordement du gaz	63
8.3	Ventilation	64
8.4	Réglage sur le type de gaz local	65
8.5	Encastrement superposé avec «DualDesign»	66
8.6	Encastrement à fleur avec «DoubleDesign»	69
9	Encastrement combiné de plans de cuisson	72
9.1	Combinaison avec encastrement superposé	72
9.2	Exemples de combinaisons avec encastrement superposé	73
9.3	Combinaison avec encastrement à fleur	74
9.4	Exemples de combinaisons avec encastrement à fleur	75
10	Hottes d'aspiration	76
10.1	Indications générales	76
10.2	Hottes d'aspiration spéciales	77
10.3	Hottes îlots	90
10.4	Hottes murales	93



10.5 Hottes d'aspiration à encastrer	100
11 Lave-vaisselle	108
11.1 Indications générales	108
11.2 Caractéristiques de raccordement électrique / Caractéristiques des raccordements sanitaires.....	109
11.3 Vue d'ensemble de l'encastrement	111
11.4 Plans de perçage de décor 60 cm.....	112
11.5 Lave-vaisselle avec une largeur de niche de 60 cm	113
12 Lave-vaisselle avec pompe à chaleur	117
12.1 Indications générales	117
12.2 Caractéristiques de raccordement électrique / Caractéristiques des raccordements sanitaires.....	118
12.3 Vue d'ensemble de l'encastrement	119
12.4 Plans de perçage de décor 60 cm.....	120
12.5 Lave-vaisselle avec une largeur de niche de 60 cm	121
13 Réfrigérateurs	123
13.1 Indications générales	123
13.2 Caractéristiques de raccordement électrique.....	123
13.3 Conditions ambiantes.....	124
13.4 Ventilation de niche	125
13.5 Réfrigérateurs.....	126
13.6 Armoire à vin	130
13.7 Congélateur.....	134
13.8 FoodCenter	136
14 Accessoires	137
14.1 Fours/fours à vapeur/micro-ondes/machines à café/tiroirs sous-vide/chauffants/de l'appareil	137
14.2 Plans de cuisson et plans de cuisson au gaz.....	139
14.3 Hottes d'aspiration	141
14.4 Lave-vaisselle	153
14.5 Réfrigérateurs.....	154
15 V-ZUG-Home	155
15.1 Accès à Internet	155
15.2 Fournitures	155
15.3 Connexion au réseau domestique	155
16 Notes	158

1 Récapitulatif des raccordements, zones et dimensions



Les raccordements électriques doivent être réalisés par des personnes qualifiées, selon les directives et les normes relatives aux installations basse tension et conformément aux prescriptions des fournisseurs locaux d'électricité.

Un appareil prêt à brancher doit exclusivement être raccordé à une prise de courant de sécurité installée conformément aux prescriptions. Dans l'installation domestique, un dispositif de coupure sur tous les pôles avec une distance de coupure de 3 mm est à prévoir. Les interrupteurs, les dispositifs enfichables, les automates LS et les fusibles librement accessibles après l'installation de l'appareil et qui déclenchent tous les conducteurs polaires doivent être des disjoncteurs autorisés. Une mise à la terre correcte et des conducteurs neutres et de protection posés séparément garantissent un fonctionnement sûr et sans panne. Après le montage, tout contact avec des pièces conductrices de tension et des lignes isolées doit être impossible. Contrôler les installations anciennes.

1.1 Conditions de fonctionnement générales



Des indications détaillées sur les données de raccordement électrique sont fournies au début de chaque chapitre.

Valeur	Valeur nominale	Minimale	Maximale
Tension	230 V	207 V	253 V
Tension	400 V	360 V	440 V
Fréquence	50 Hz sinusoïdale	49 Hz sinusoïdale	51 Hz sinusoïdale

- Ecart de fréquence momentanée sur le réseau: $\pm 5\%$
- Stabilité en fréquence à long terme sur le réseau (pour horloges synchronisées avec le réseau): ± 10 ppm
- A partir d'une altitude d'utilisation supérieure à 2 000 m au-dessus du niveau de la mer, il faut s'attendre à une réduction de puissance.

1.2 Utilisation d'interrupteurs FI dans les installations domestiques/courants de court-circuit

Les fours et plans de cuisson présentent des courants de court-circuit élevés de façon inhérente au système. Les grandeurs sont influencées par différents facteurs et peuvent fortement osciller. Des courants de court-circuit atteignant 10 mA env. par appareil sont admissibles conformément à la norme. Les valeurs sont mesurées à chaud.

Si des interrupteurs de protection contre le courant de court-circuit (interrupteurs FI) sont prévus dans l'installation domestique, nous conseillons de raccorder les appareils susmentionnés par l'intermédiaire de leur propre interrupteur FI distinct du reste de l'alimentation électrique de l'habitation. Un courant de déclenchement de 30 mA ou plus doit être choisi pour l'interrupteur FI.



1.3 Domaine de validité

Le numéro de modèle correspond aux premiers chiffres du numéro de série SN (numéro de fabrication FN) sur la plaque signalétique.

Désignation du modèle	Numéro de modèle	Type
Fours à vapeur		
CombiSteamer MSLQ	23015	CSTMSLQ60g
Steamer V4000 38	23025	S4T-23025
Steamer V4000 45	23026	S4T-23026
CombiSteamer V4000 45	23031	CS4T-23031
CombiSteamer V6000 45	23032	CS6T-23032
CombiSteamer V6000 45F	23033	CS6T-23033
CombairSteamer V2000 60	23036	CS2T-23036
CombairSteamer V6000 60	23038	CS6T-23038
CombiSteamer V6000 45	23043	CS6T-23043
CombiSteamer V6000 45F	23045	CS6T-23045
CombairSteamer V6000 60	23049	CS6T-23049
CombiSteamer MSLQ	23073	CSTMSLQ60
Fours		
Combair V2000 60	21043	C2T-21043
Combair V4000 60	21045	C4T-21045
Combair V6000 60	21047	C6T-21047
Combair V2000 45	21048	C2T-21048
Combair V4000 45	21049	C4T-21049
Combair V6000 45	21050	C6T-21050
Combair V4000 60P	21055	C4T-21055
Combair V6000 60P	21057	C6T-21057
Combair V4000 45P	21058	C4T-21058
Combair V6000 45P	21059	C6T-21059
Combair V6000 45	21067	C6T-21067
Combair V6000 60	21068	C6T-21068
Combair V6000 45P	21070	C6T-21070
Combair V6000 60P	21073	C6T-21073
Tiroirs sous-vide		
VacuDrawer V6000 14	36004	DV6T-36004
VacuDrawer V6000 14	36005	DV6T-36005



Désignation du modèle	Numéro de modèle	Type
Tiroirs chauffants		
WarmingDrawer V4000 14	34026	DW4T-34026
WarmingDrawer V4000 14	34027	DW4T-34027
WarmingDrawer V4000 22	34029	DW4T-34029
WarmingDrawer V4000 28	34030	DW4T-34030
WarmingDrawer V4000 31	34031	DW4T-34031
Tiroirs de l'appareil		
Drawer V2000 14	35005	DS2T-35005
Coffee-Center		
CoffeeCenter V6000 45	25005	COC6T-25005
Plans de cuisson		
GKD46TIMASZO	31094	GKD46TIMASZO
CookTop V6000 I905	31114	CTI6T95MMSOLD
CookTop V4000 I604	31115	CTI4T64MMSOLD
CookTop V4000 I704	31116	CTI4T74MMSOLD
CookTop V6000 I705 FullFlex	31132	CTI6T-31132
CookTop V6000 I906 FullFlex	31134	CTI6T-31134
CookTop Teppan Yaki I40	31140	CTI2T-31140
CookTop V2000 I604	31141	CTI2T-31141
CookTop V4000 I904	31142	CTI4T-31142
CookTop V4000 I302	31143	CTI4T-31143
CookTop V4000 I402	31144	CTI4T-31144
CookTop Wok I40	31145	CTI6T-31145
CookTop V2000 I804	31146	CTI2T-31146
Plans de cuisson à gaz		
GAS411 sliders multiples	31063	GAS411GSAZ/GSBZ
GAS421 sliders multiples	31064	GAS421GSAZ/GSBZ
GAS641 sliders multiples	31071	GAS641GSAZ/GSBZ
GAS951 sliders multiples	31072	GAS951GSAZ/GSBZ
GAS311 commutateur rotatif	31073	GAS311GKBZ
GAS321 commutateur rotatif	31074	GAS321GKBZ
GAS731 commutateur rotatif	31075	GAS731GKBZ
Hottes spéciales		
DSTS9 hotte de plan de travail	64004	DSTS9g
DSMS hotte de plan de travail	64005	DSMS



Désignation du modèle	Numéro de modèle	Type
Hottes îlots		
DIAS	63009	DIAS10g
DIQS10	63014	DIQS10c/Lc
DI Premira	63016	DIPQ12g/Lg
AiroClearÎlot V6000	63020	AI6T12QTLG/TPLG
Hottes murales		
DWQS	62019	DWQS6c/Lc
DWQS	62021	DWQS9c/Lc
DWVMR	62009	DWVMR9g
DW Premira	62022	DWPQ9g/Lg
DW Premira	62023	DWPQ12g/Lg
AiroClearMural V6000	62028	AW6T9QTLG/TPLG
AiroClearMural V6000	62029	AW6T12LQTLG/TPLG
AiroClearMural V4000	62026	AW4T-62026
AiroClearMural V4000 Q120	62031	AW4T-62031
Hottes d'aspiration à encastrer		
DFSG	61031	DFSG6c
DFSG	61033	DFSG9c
DF Premira SL	61037	DFPQSL6g
DF Premira SL	61038	DFPQSL9g
AiroClearEncastrable V6000	61058	AE6T6FTLG/TPLG
AiroClearEncastrable V6000	61060	AE6T9FTLG/TPLG
AiroClearEncastrable V4000	64009	AE4T-64009
AiroClearEncastrable V4000	64010	AE4T-64010
AiroClearEncastrable V4000	64011	AE4T-64011
Lave-vaisselle		
AdoraVaisselle V2000	41108, 41109	AS2T6HVI/GHVI
AdoraVaisselle V4000	41110, 41112, 41114	AS4T6HIN/HVI/GBHVI
AdoraVaisselle V6000	41115, 41118-41121, 41125	AS6T6HDIG AS6T6HVI/GHVI/GBHVI/WHVI AS6T6GHKBHVI



Désignation du modèle	Numéro de modèle	Type
Réfrigérateurs		
Magnum 2 60i	51076	KM2ieco
Jumbo 60i	51078	KJ60i
Prestige T	51081	EK1422BFT-EA
CombiCooler V4000	51086	CCO4T-51086
CombiCooler V4000	51087	CCO4T-51087
Jumbo 60i T	51092	KJTir
CombiCooler V6000 Supreme	51096	CCO6T-51096
Cooler V6000 Supreme	51098	CO6T-51098
CombiCooler V4000 178 NI	51108	CCO4T-51108
Armoires à vin		
Winecooler UCSL 60i	51093	KWUCSL60
Winecooler 90 SL 60	51094	WEK7
WineCooler V6000	51095	WC6T-51095
WineCooler V6000 Supreme	51097	WC6T-51097
WineCooler V4000 90	51102	WC4T-51102
Congélateurs		
Iglu 60i	51077	KIG60i / FR6T-51077
Iglu 60i T	51091	KIGTil
Freezer V6000 Supreme	51099	FR6T-51099
FoodCenter		
FoodCenter V2000	52004	FC2T-52004

1.4 Positions des raccordements électriques

Les hauteurs à partir du sol peuvent varier pour les cuisines EURO. Dans ce cas, utiliser les cotes mesurées à partir du bord inférieur de l'appareil pour calculer la hauteur du raccordement électrique.

Four sur four

Avec cette combinaison, chaque appareil doit avoir son propre raccordement électrique. Les hauteurs des raccordements peuvent varier selon la hauteur d'encastrement et le type de combinaison.

Hottes murales avec habillage télescopique

Le raccordement électrique doit passer entre le canal d'évacuation d'air et la tôle de renfort. Les cotes indiquées dans le tableau en tiennent compte.

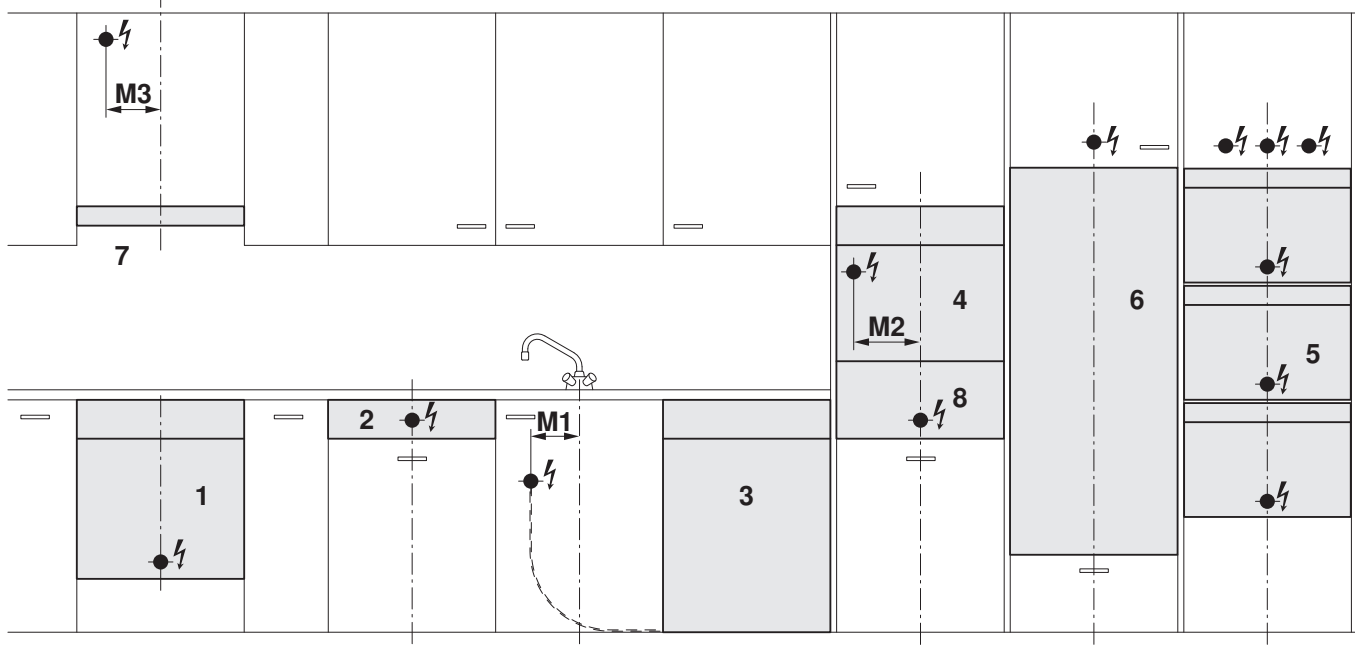

- 1 Four/four à vapeur dans élément inférieur
- 2 Plan de cuisson autonome
- 3 Lave-vaisselle/réfrigérateur dans élément inférieur
- 4 Four/four à vapeur/Coffee-Center/micro-ondes
- 5 Combinaisons (four/four à vapeur) et micro-ondes (voir **M2**)
- 6 Réfrigérateur, Winecooler dans armoire haute
- 7 Hotte d'aspiration
- 8 Tiroirs (tiroir chauffant/tiroir sous-vide/tiroir de l'appareil)

- M1** Distance du milieu au raccordement du lave-vaisselle/réfrigérateur dans élément inférieur
- M2** Distance du milieu au raccordement du Coffee-Center/micro-ondes
- M3** Distance du milieu au raccordement de la hotte d'aspiration



Si la niche d'encastrement dispose uniquement de la profondeur minimale, prendre en compte un espace supplémentaire pour les raccordements électriques.



1.5 Encastrement EURO

No	Désignation	Raccordement à partir de l'appui de l'appareil	Raccordement dans une niche	Type de raccordement
1	Four, four à vapeur (hauteur 600 mm)	30 mm max. (pour hauteur de socle 100 mm)	Central	I
2	Plan de cuisson autonome	–	Central	I
3	Lave-vaisselle	–	M1 = 160 mm	U
	Réfrigérateur dans élément inférieur	–	M1 = 160 mm	U
4	Four, four à vapeur (hauteur 600 mm)	30 mm max.	Central	I
	Four, four à vapeur (hauteur 380 mm/450 mm)	30 mm max.	Central	I
	Micro-ondes (hauteur 380 mm)	300 mm max.	M2 = 225 mm	I, U
	Micro-ondes (hauteur 450 mm)	400 mm max.	M2 = 225 mm	I
	Coffee-Center	300 mm max.	M2 = 225 mm	I, U
5	Combinaison de 2 appareils (hauteur 600 mm) Combinaison de 3 appareils variante	30 mm max.	Central	I, U
6	Réfrigérateur, Winecooler dans armoire haute jusqu'à 12/6 compris, EURO 1530 mm	–	Central	U
	Réfrigérateur dans armoire haute à partir de 13/6, EURO 1540 mm			
8	Tiroir chauffant, tiroir sous-vide	–	Central	U

I Voir la notice d'installation respective

M1 Distance du milieu au raccordement du lave-vaisselle/réfrigérateur dans élément inférieur

M2 Distance du milieu au raccordement du Coffee-Center/micro-ondes

U Prise sous crêpi 220 à 240 V

1.6 Dimensions de la façade des appareils Excellence



Les tolérances de fabrication sont de ± 1 mm

Four/four à vapeur dans armoire haute

Appareil sans tiroir

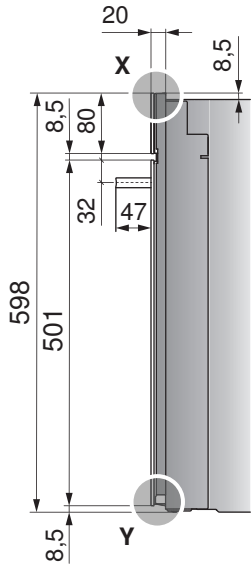

Four compact/four à vapeur

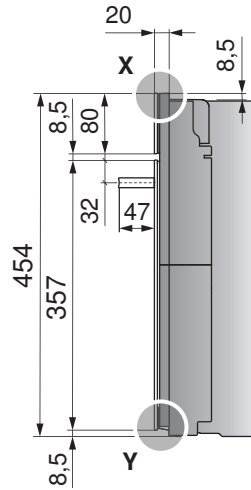

Petit four à vapeur

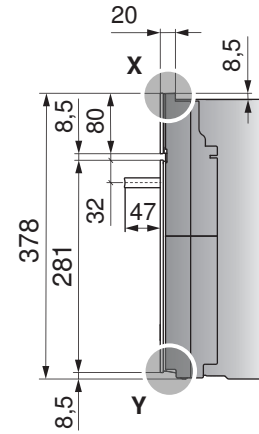

Détail X

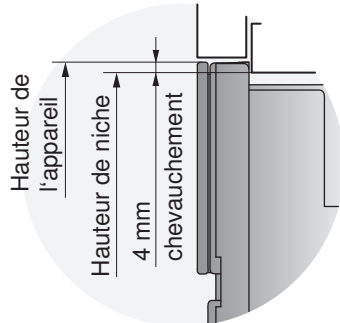

Détail Y

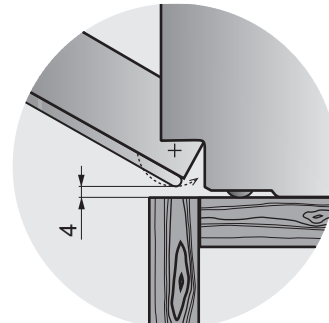

Tiroir sous-vide, tiroir chauffant et tiroir de l'appareil

Hauteur de l'appareil H	Hauteur de la porte vitrée H2
310	301,5
281	272,5
218	209,5
160	151,5
142	133,5
74	65,5

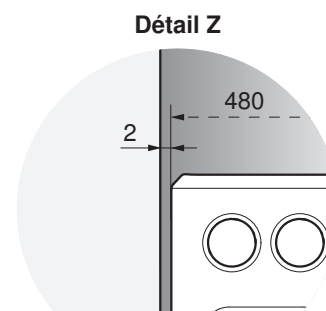
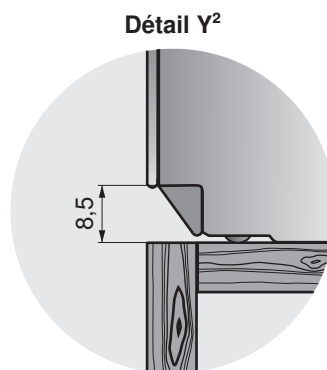
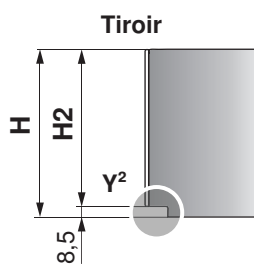

2 Cuiseur à vapeur

Utilisation possible uniquement avec une dureté de l'eau > 3° pour la dureté française (> 1,7° pour la dureté allemande)

2.1 Indications générales



Une réparation parfaite ne peut être garantie que si la désinstallation sans destruction de l'ensemble de l'appareil est toujours possible.

Afin de garantir une bonne aération, la niche de l'appareil doit être munie d'une ouverture d'amenée d'air d'au moins 25 cm².

2.2 Données de raccordement électriques



Des informations générales concernant les raccordements électriques et un aperçu de leurs positions sont disponibles au chapitre Récapitulatif des raccordements, zones et dimensions (voir page 5).

Appareil	Groupe de pays ****	Raccordement secteur	Protection par fusible	Puissance connectée	Câble d'alimentation
CombiSteamer MSLQ**	A, B, E	400 V 2N~ 50 Hz	16 A	5700 W	1,8 m min. sans fiche
		230 V~ 50 Hz	25 A ***		
Combairsteamer V2000/V6000 60	A, E, F	230 V~ 50 Hz	16 A	3700 W	1,8 m min. avec fiche
	B, C, D				1,8 m min. sans fiche
CombiSteamer V4000/V6000 38	A, E, F	230 V~ 50 Hz	16 A	3400 W	1,8 m min. avec fiche
	B, C, D				1,8 m min. sans fiche
CombiSteamer V4000/V6000 45, Steamer V4000 45	A, E, F	230 V~ 50 Hz	16 A	3700 W	1,8 m min. avec fiche
	B, C, D				1,8 m min. sans fiche
Steamer V4000 38	A, E, F	230 V~ 50 Hz	16 A	3300 W	1,8 m min. avec fiche
	B, C, D				1,8 m min. sans fiche

** Le CombiSteamer MSLQ peut aussi fonctionner en monophasé (230 V~ / max. 16 A). Si possible toutefois, le raccorder sur deux phases pour des raisons de performances (moins de puissance et temps de cuisson plus longs).

*** Cet appareil est conforme à la norme CEI 61000-3-12 sous réserve que la puissance de court-circuit S_{sc} au point de raccordement de l'installation client avec le réseau public soit supérieure ou égale à 1140 kW. Il est de la responsabilité de l'installateur ou de l'exploitant de l'appareil de garantir, si nécessaire après consultation de l'opérateur de réseau, que cet appareil est raccordé uniquement à un point de raccordement avec une valeur S_{sc} supérieure ou égale à 1140 W.

**** Groupe de pays (voir page 2)

2.3 Excellence Line

ComhairSteamer avec une largeur de niche de 60 cm

ComhairSteamer V2000/V6000 60, hauteur de niche de 600

S'applique aux modèles suivants: 23036, 23038, 23049

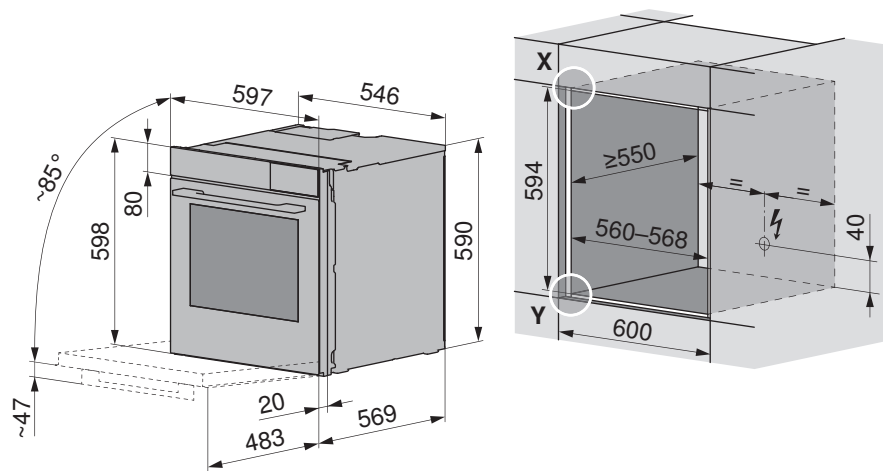

Dimensions de la façade des appareils: Détail X/Y (voir page 12)

CombiSteamer/Steamer avec une largeur de niche de 60 cm

Steamer V4000 38, hauteur de niche de 381

S'applique aux modèles suivants: 23025

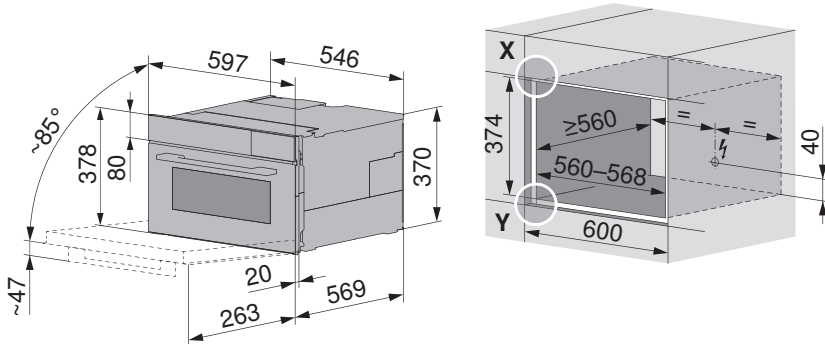

Dimensions de la façade des appareils: Détail X/Y (voir page 12)

CombiSteamer V4000/V6000 45 et Steamer V4000 45, hauteur de niche de 450

S'applique aux modèles suivants: 23026, 23031, 23032, 23043

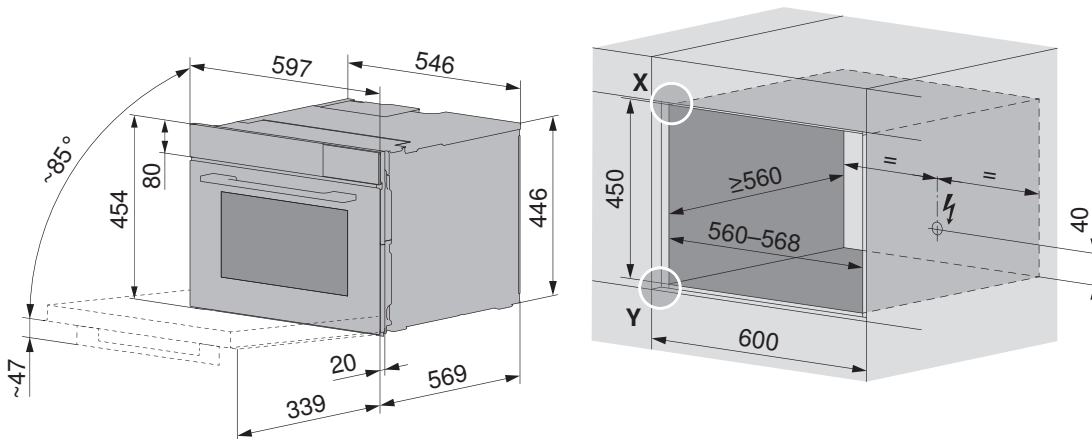

Dimensions de la façade des appareils: Détail X/Y (voir page 12)

CombiSteamer avec raccordement à l'eau fixe, largeur de niche de 60 cm

CombiSteamer V6000 45F, hauteur de niche de 450

S'applique aux modèles suivants: 23033, 23045

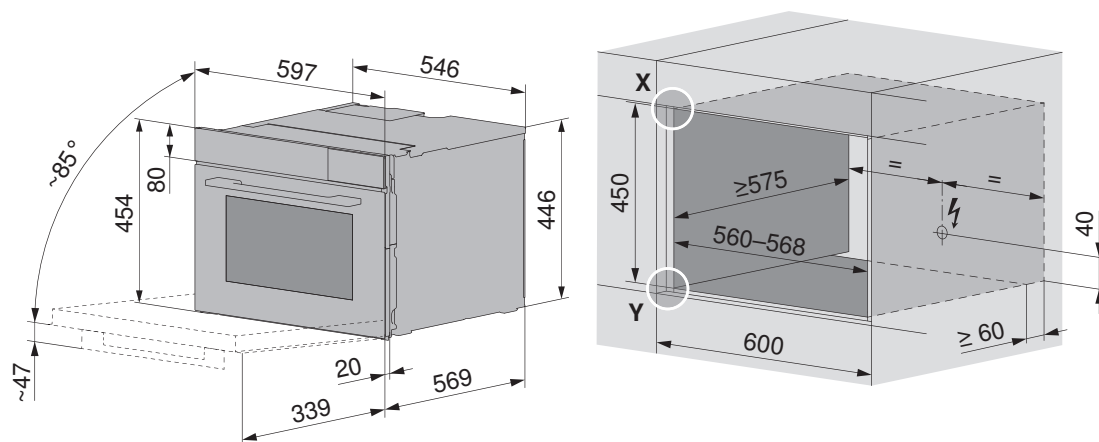

Dimensions de la façade des appareils: Détail X/Y (voir page 12)

Au-dessous du second appareil

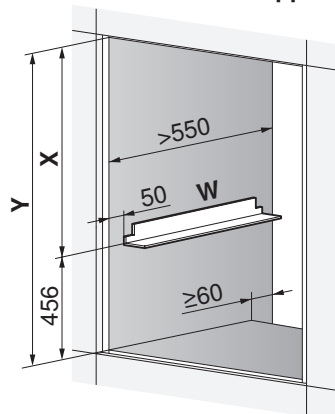

Au-dessus du second appareil

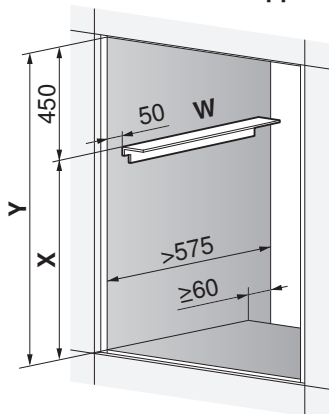

Au-dessus du tiroir chauffant

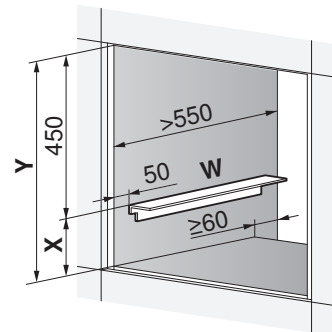

X = hauteur du second appareil

Y = hauteur de niche

W = set d'équerres K50572



Si la profondeur d'encastrement est inférieure à 575 mm, il est conseillé d'encastrer l'appareil sous un autre appareil pour des raisons de place.

Utiliser le set d'équerres W (K50572) pour l'encastrement d'un second appareil dans une niche commune.

Encastrement

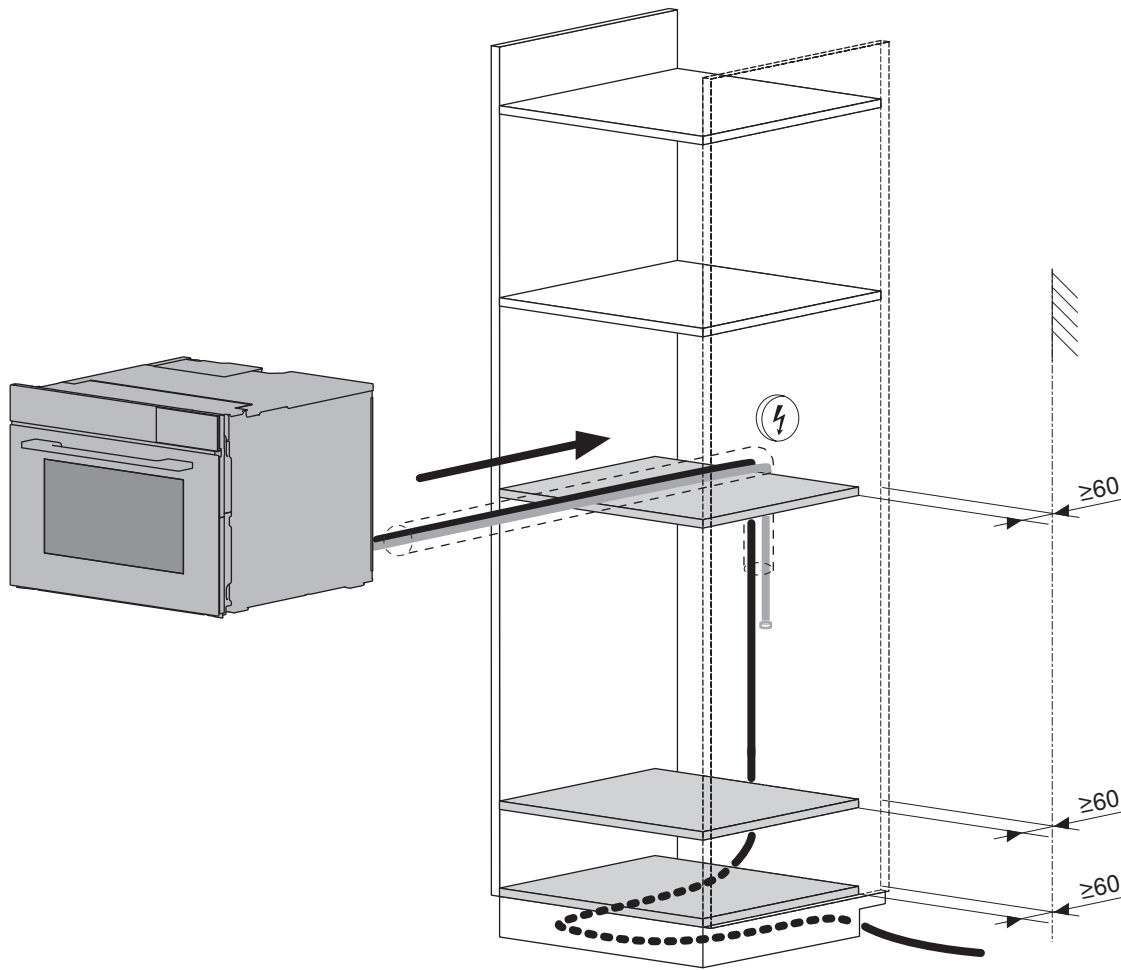

Raccordements sanitaires

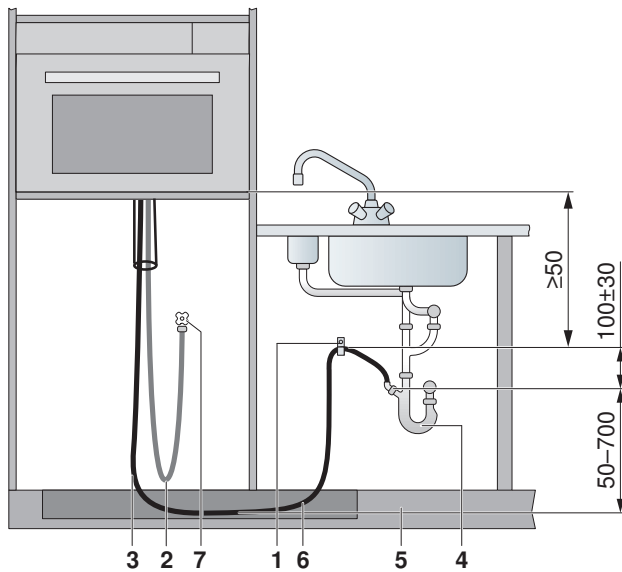

- 1 Collier de serrage
- 2 Tuyau métallique flexible d'arrivée 2 m, filetage 3/4"
- 3 Tuyau d'écoulement 3 m, diamètre intérieur du raccordement 22 mm

Installations à fournir par le client

- 4 Siphon
- 5 Cache de socle
- 6 Pose du tuyau dans le socle
- 7 Raccord d'eau froide avec robinet d'arrêt

Écoulement

Longueur du tuyau d'écoulement: 3 m

- Si nécessaire, il est possible de commander en option un tuyau d'écoulement (no d'art. 1012933) de 5 m de long.



Le tuyau d'écoulement ne doit être ni rallongé, ni raccourci.
La pente entre le fond de l'appareil et le siphon doit être d'au moins 50 mm.
Le tuyau d'écoulement doit être posé à plat, sans pli.

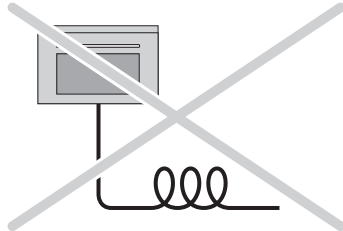

Raccord de l'arrivée d'eau froide

Pression de service: 0,1-1,0 MPa (1-10 bar)

Utilisation possible uniquement avec une dureté de l'eau >3° pour la dureté française (>1,7° pour la dureté allemande).

Longueur du tuyau métallique flexible: 2 m



Respecter les prescriptions du service des eaux local.
Les tuyaux endommagés doivent être remplacés.
Le tuyau métallique flexible ne doit pas être rallongé.
Le robinet d'arrêt doit toujours rester accessible.

2.4 Classic Line

Schéma de circulation d'air Combi-Steam MSLQ



Afin de garantir une bonne aération, la niche de l'appareil doit être munie d'une amenée d'air, positions A et B, mesurant ≥ 80 et ≤ 850 cm².

Encastrement sous un plan de cuisson à induction possible uniquement avec un appareil EURO.

Schéma de circulation d'air CSTMSLQ60



Afin de garantir une bonne aération, la niche de l'appareil doit être munie d'une amenée d'air, positions A et B, d'une surface totale comprise entre ≥ 80 et ≤ 850 cm², où B doit être ≥ 60 cm².

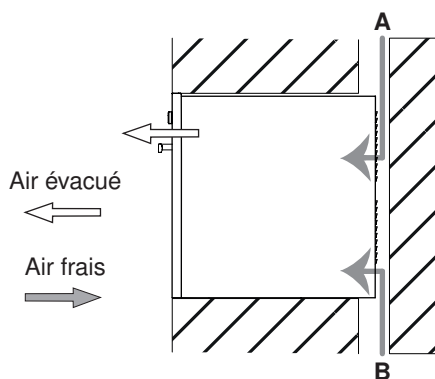
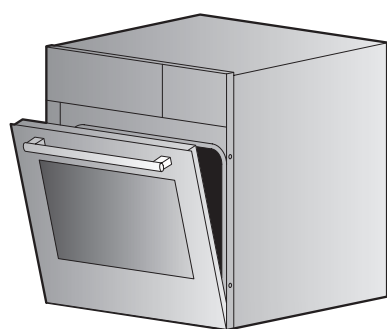

Combi-Steam avec largeur de niche de 60 cm

CombiSteamer MSLQ 60 dans élément supérieur, hauteur de niche de 600

S'applique au modèle suivant: 23015, 23073

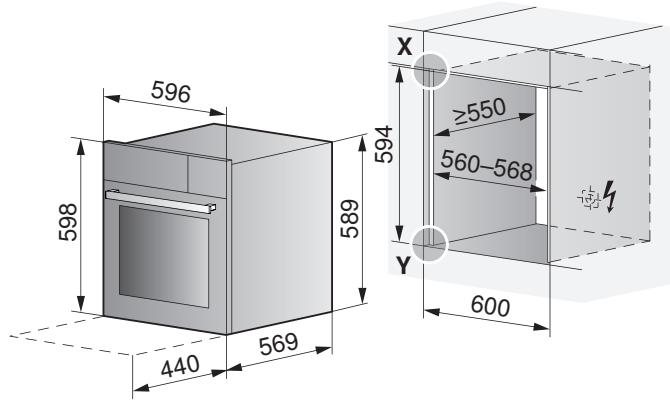

Dimensions de la façade



Les tolérances de fabrication sont de ± 1 mm

Hauteur de l'appareil H	Hauteur du cache H1	Hauteur de la porte vitrée H2	Poignée design G1*	Longueur de la poignée/ distance entre les trous
598	124	457,5	43	445/383

* Ne s'applique pas aux appareils avec poignée escamotable

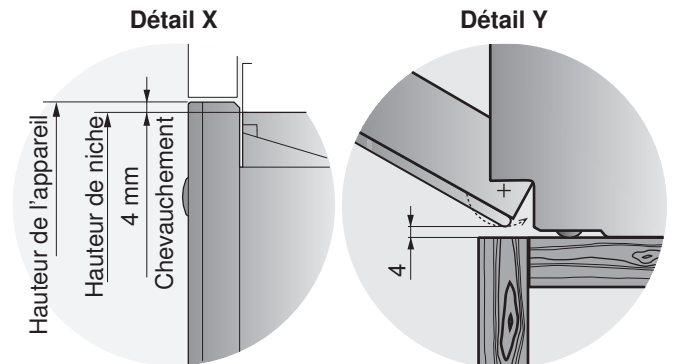
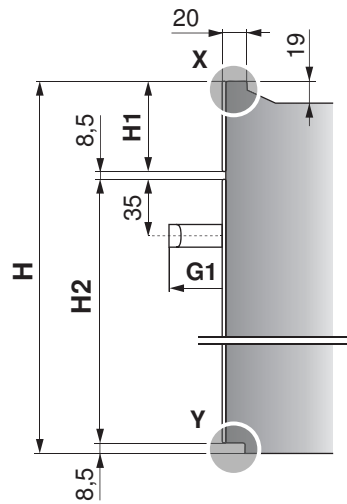

3 Fours

3.1 Indications générales



Une réparation parfaite ne peut être garantie que si la désinstallation sans destruction de l'ensemble de l'appareil est toujours possible.

Afin de garantir une bonne aération, la niche de l'appareil doit être munie d'une ouverture d'amenée d'air d'au moins 25 cm².

3.2 Données de raccordement électriques



Des informations générales concernant les raccordements électriques et un aperçu de leurs positions sont disponibles au chapitre Récapitulatif des raccordements, zones et dimensions (voir page 5).

Appareil	Groupe de pays*	Raccordement secteur	Protection par fusible	Puissance connectée	Câble d'alimentation
Combair V2000 45, Combair V4000 45/45P, Combair V6000 45/45P, Combair V2000 60, Combair V4000 60/60P, Combair V6000 60/60P	A, E, F	230 V~ 50 Hz	16 A	3400 W	1,8 m min. avec fiche
	B, C, D				1,8 m min. sans fiche

* Groupe de pays (voir page 2)

3.3 Excellence Line

Four avec largeur de niche de 60 cm

Comhair V2000 60, Comhair V4000/V6000 60/60P, hauteur de niche de 600

S'applique aux modèles suivants: 21043, 21045, 21047, 21055, 21057, 21068, 21073

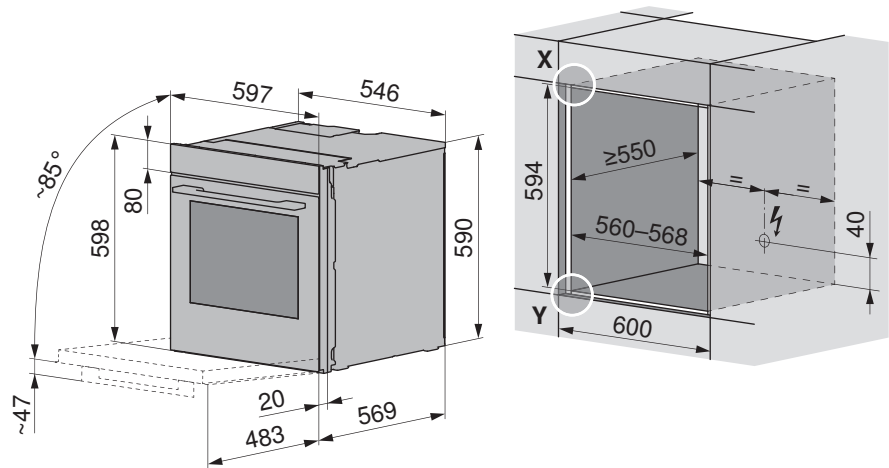

Dimensions de la façade des appareils: Détail X/Y (voir page 12)

Four compact avec largeur de niche de 60 cm

Comhair V2000 45, Comhair V4000/V6000 45/45P, hauteur de niche de 450

S'applique aux modèles suivants: 21048–21050, 21058, 21059, 21067, 21070

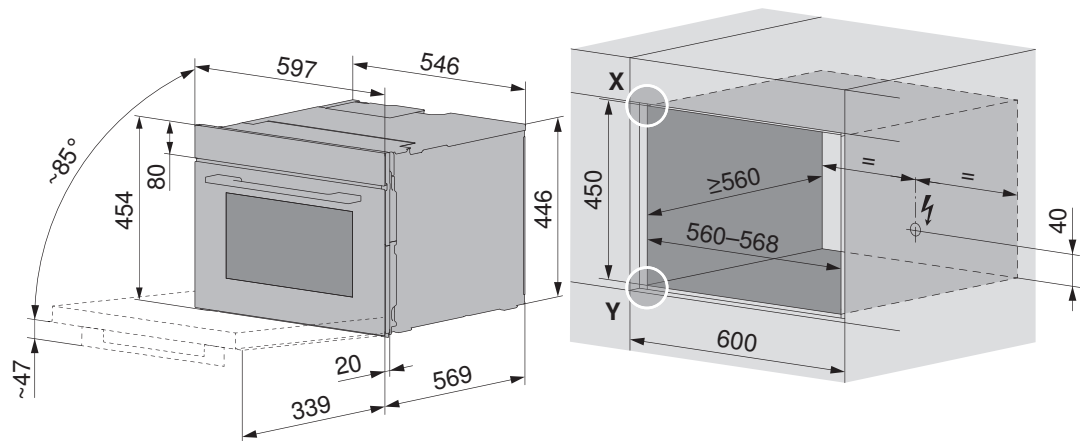

Dimensions de la façade des appareils: Détail X/Y (voir page 12)

4 Tiroirs sous-vide, tiroirs chauffants et tiroirs de l'appareil

4.1 Indications générales



Une réparation parfaite ne peut être garantie que si la désinstallation sans destruction de l'ensemble de l'appareil est toujours possible.

4.2 Données de raccordement électriques



Prévoir un raccordement électrique séparé pour chaque appareil.



Des informations générales concernant les raccordements électriques et un aperçu de leurs positions sont disponibles dans le chapitre Récapitulatif des raccordements, zones et dimensions (voir page 5).

Appareil	Raccordement secteur	Protection par fusible	Puissance connectée	Câble d'alimentation
Tiroirs sous-vide	220 à 240 V~ 50 Hz	10 A	320 W	1,7 m avec fiche
Tiroirs chauffants			810 W	

4.3 Tiroirs sous-vide



Le Set d'équerres pour combinaisons et le Set anti-basculement du VacuDrawer V6000 (voir page 138) ne sont pas fournis avec l'appareil. Le Set anti-basculement du VacuDrawer V6000 (voir page 138) doit être commandé si un **CoffeeCenter** ou **aucun** appareil n'est encastré au-dessus du tiroir sous-vide.



Commander le Kit protège-arête (voir page 138) en cas d'encastrement à côté d'un tiroir chauffant.

DV6T-36004

Encastrement solo

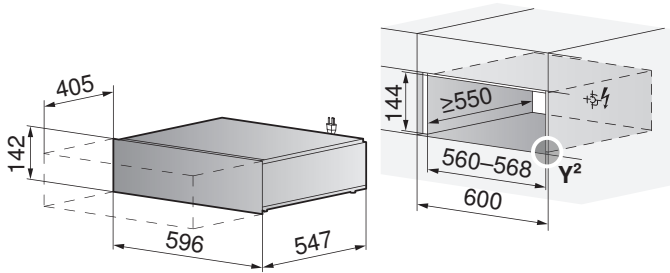

DV6T-36005

Encastrement solo entièrement intégré

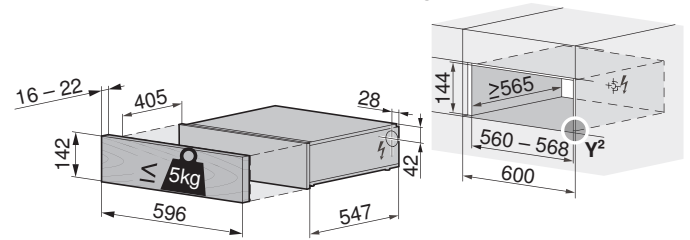

Encastrement avec four compact ou four à vapeur

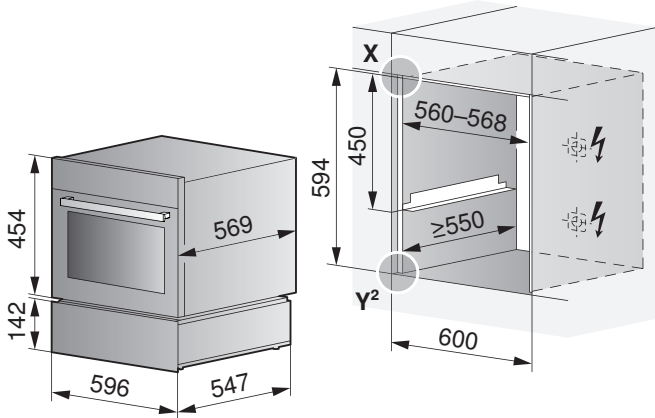

Encastrement avec four et four compact ou four à vapeur

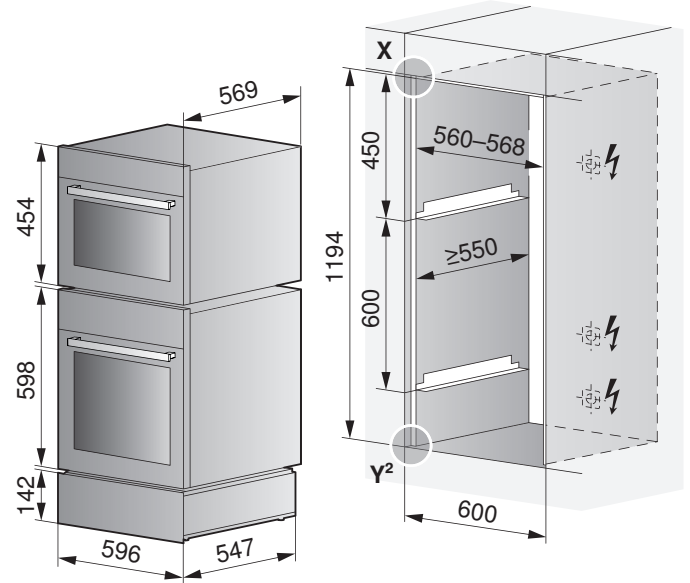

Dimensions de la façade des appareils: Détail X/Y² (voir page 12)



Encastrement correct du tiroir sous-vide sous le plan de travail de la cuisine



Ne pas encastrer l'appareil derrière une porte de meuble.

Un trop grand dépassement du plan de travail de la cuisine en direction du corps du meuble peut entraîner des collisions avec le **couvre-ferme en verre** du tiroir sous-vide. Tenir compte du tableau de mesure.

Design intégré

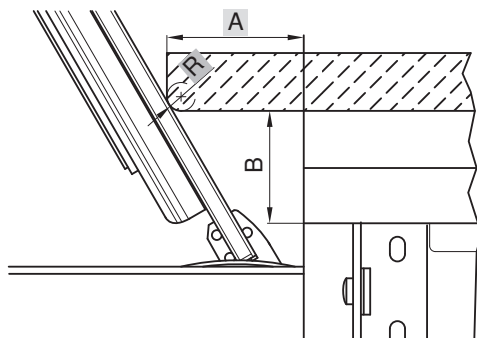

		R [mm]					
		0	2	4	6	8	10
A [mm]	24	7.850	6.386				
	26	11.314	9.850	8.386	6.922	5.458	
	28	14.778	13.314	11.850	10.386	8.922	7.458
	30	18.243	16.778	15.314	13.850	12.386	10.922
	32	21.707	20.243	18.778	17.314	15.850	14.386
	34	25.171	23.707	22.243	20.778	19.314	17.850
	36	28.635	27.171	25.707	24.243	22.778	21.314
	38	32.099	30.635	29.171	27.707	26.243	24.778
	40	35.563	34.099	32.635	31.171	29.707	28.243
	42	39.027	37.563	36.099	34.635	33.171	31.707
	44	42.491	41.027	39.563	38.099	36.635	35.171
	46	45.955	44.491	43.027	41.563	40.099	38.635
48	49.419	47.955	46.491	45.027	43.563	42.099	

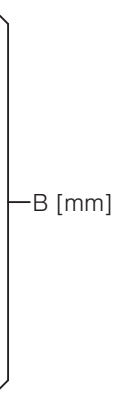



Entièrement intégré

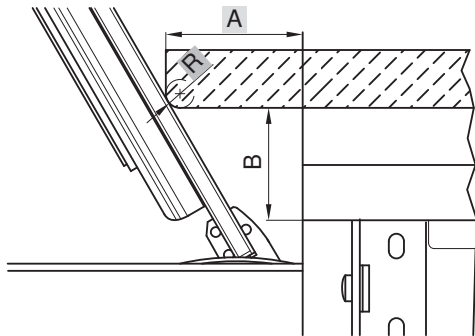

		R [mm]					
		0	2	4	6	8	10
A [mm]	24	7.850	6.386				
	26	11.314	9.850	8.386	6.922	5.458	
	28	14.778	13.314	11.850	10.386	8.922	7.458
	30	18.243	16.778	15.314	13.850	12.386	10.922
	32	21.707	20.243	18.778	17.314	15.850	14.386
	34	25.171	23.707	22.243	20.778	19.314	17.850
	36	28.635	27.171	25.707	24.243	22.778	21.314
	38	32.099	30.635	29.171	27.707	26.243	24.778
	40	35.563	34.099	32.635	31.171	29.707	28.243
	42	39.027	37.563	36.099	34.635	33.171	31.707
	44	42.491	41.027	39.563	38.099	36.635	35.171
	46	45.955	44.491	43.027	41.563	40.099	38.635
48	49.419	47.955	46.491	45.027	43.563	42.099	

B [mm]

Il est possible de consulter ici des informations sur des conditions spéciales d'encastrement.



4.4 Tiroirs chauffants

 Les Set d'équerres pour combinaisons (voir page 138) ne sont pas fournis avec l'appareil. Commander le set d'équerres K50572.

DW4T-34026
Encastrement solo

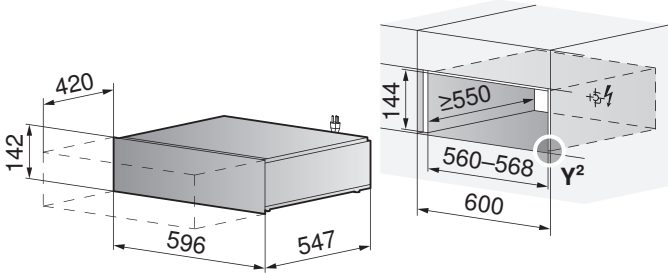

DW4T-34027
Encastrement solo entièrement intégré

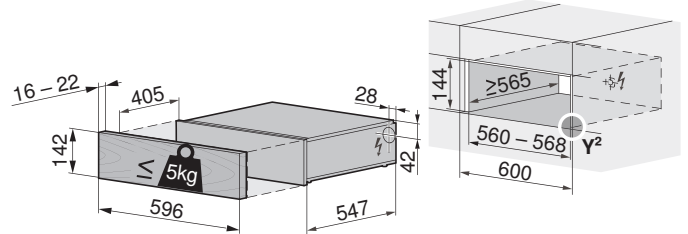

Encastrement avec four compact ou four à vapeur

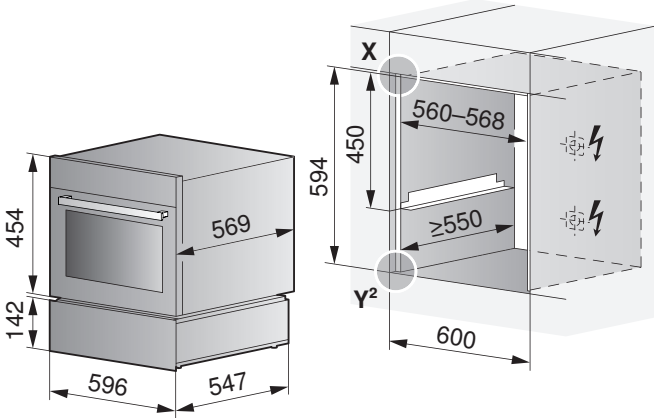

Encastrement avec four et four compact ou four à vapeur

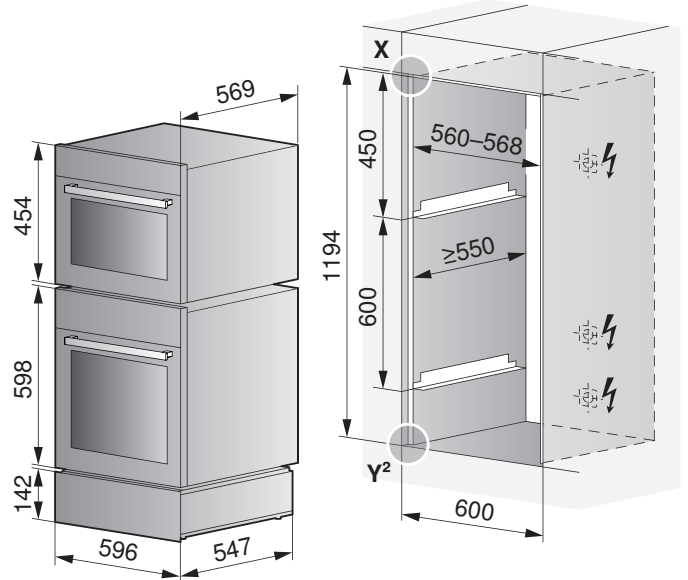

Dimensions de la façade des appareils: Détail X/Y² (voir page 12)

DW4T-34029

Encastrement solo

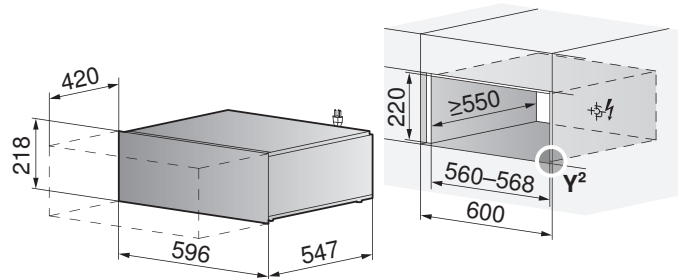

Encastrement avec micro-ondes ou four à vapeur

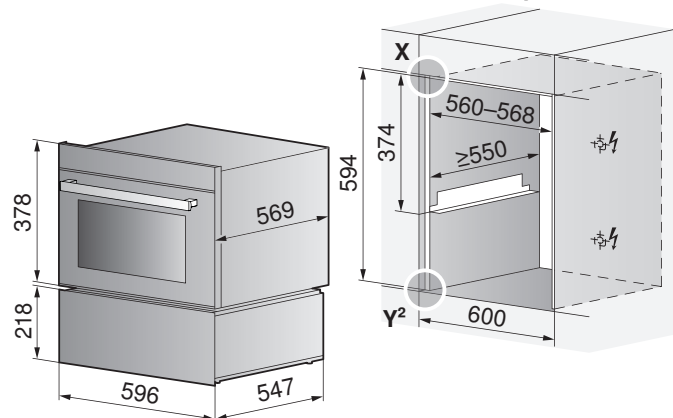

DW4T-34030

Encastrement solo

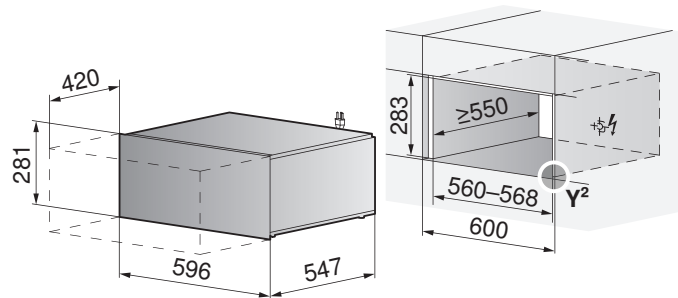

Encastrement avec four

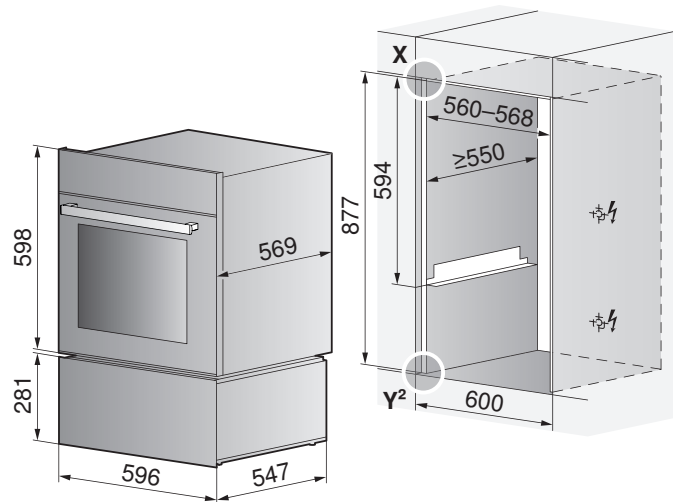

Dimensions de la façade des appareils: Détail X/Y² (voir page 12)

DW4T-34031

Encastrement solo

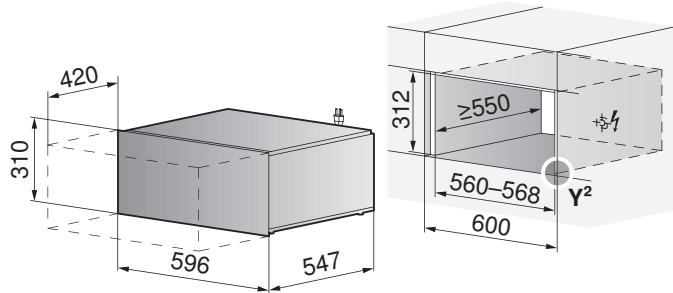

Encastrement avec four

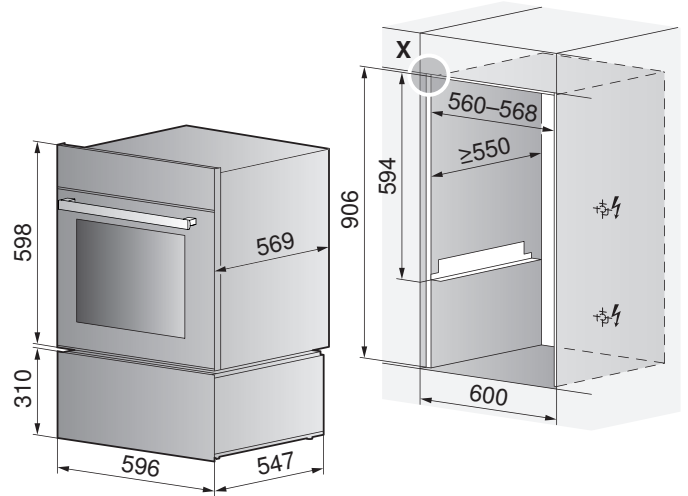

Dimensions de la façade des appareils: Détail X/Y² (voir page 12)

4.5 Tiroirs de l'appareil

DS2T-35005

Encastrement avec Coffee-Center

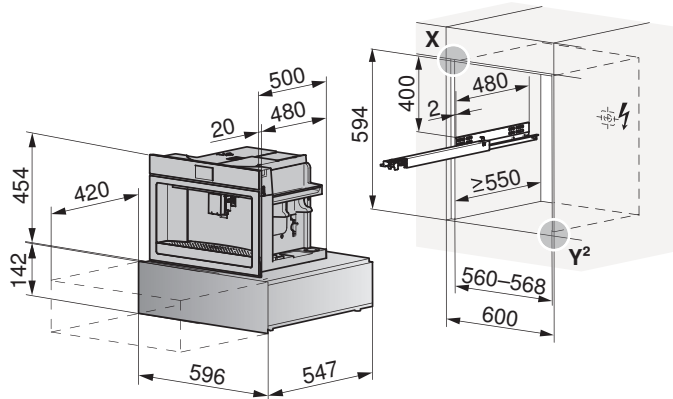

Dimensions de la façade des appareils: Détail X/Y² (voir page 12)



Le support de plaques coulissant nécessaire au montage et à la commande du Coffee-Center est fourni avec le Coffee-Center.



5 Coffee Centers



La profondeur de l'armoire murale doit être de 530 mm minimum.

5.1 Indications générales



Une réparation parfaite ne peut être garantie que si la désinstallation sans destruction de l'ensemble de l'appareil est toujours possible.

5.2 Caractéristiques de raccordement électrique



Des informations générales concernant les raccordements électriques et un aperçu de leurs positions sont disponibles au chapitre Récapitulatif des raccordements, zones et dimensions (voir page 5).

Raccordement secteur	Protection par fusible	Puissance connectée	Câble d'alimentation
220 à 240 V~ 50 à 60 Hz	10 A	1350 W	1,8 m avec fiche

5.3 CoffeeCenter V6000 45 (25005)

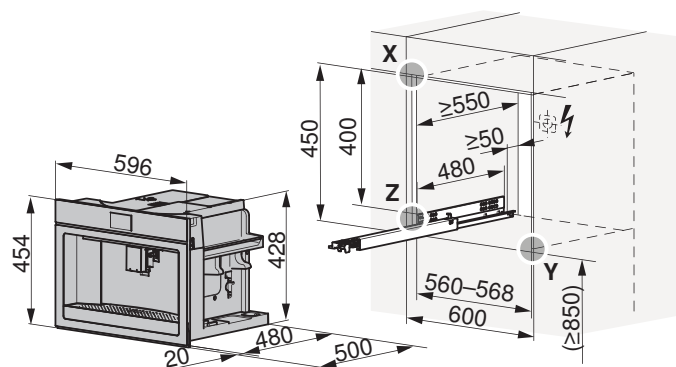

Dimensions de la façade des appareils: détail X/Y/Z (voir page 12)

6 Combinaisons possibles



Des informations générales concernant les raccordements électriques et un aperçu de leurs positions sont disponibles au chapitre Récapitulatif des raccordements, zones et dimensions (voir page 5).

6.1 Four et cuiseur à vapeur



Pour la pose d'un deuxième appareil dans une même niche, employer le set d'équerres **W** (K50572).

Four et four à vapeur

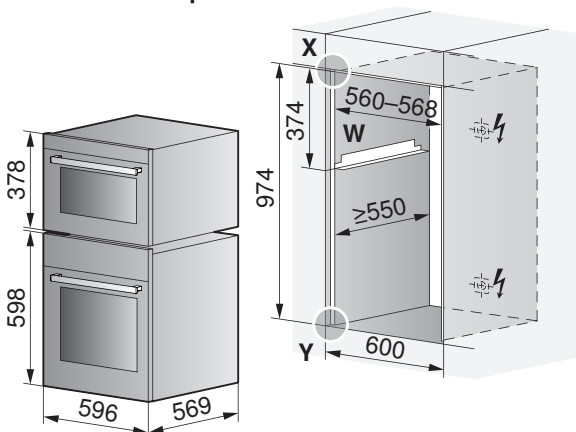

Dimensions de la façade des appareils: Détail X/Y (voir page 12)

Four et four compact/four à vapeur

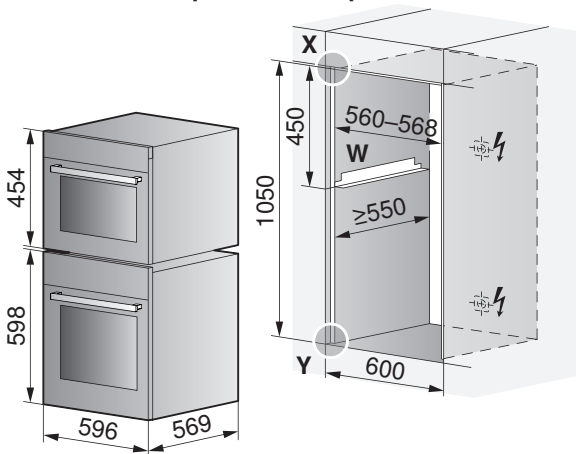

Dimensions de la façade des appareils: Détail X/Y (voir page 12)

Four et four compact et four à vapeur

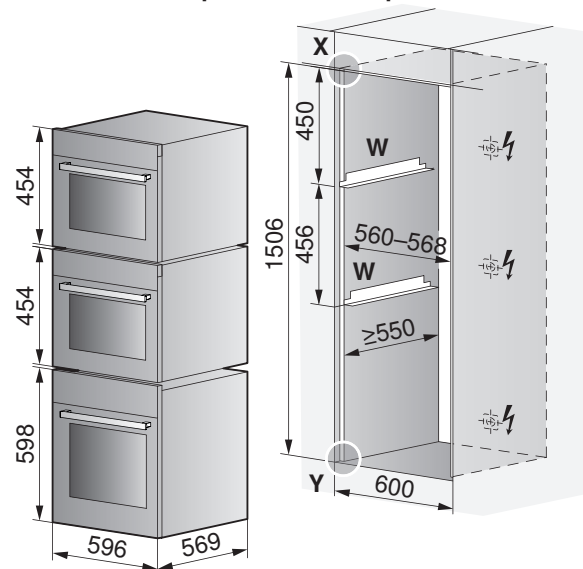



Pour la pose d'un deuxième appareil dans une même niche, employer le set d'équerres **W** (K50572).

Four compact et four à vapeur

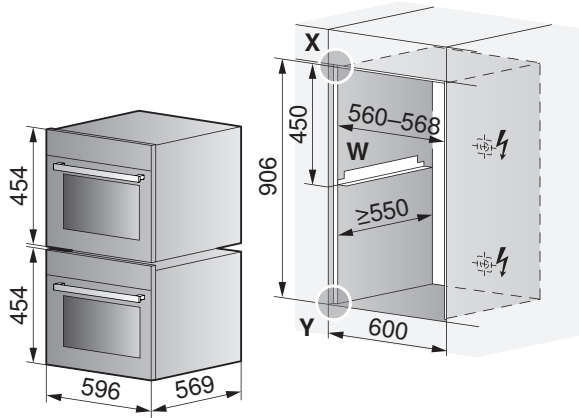

Dimensions de la façade des appareils: Détail X/Y (voir page 12)

6.2 Four et Coffee-Center



Le support de plaques coulissant pour le montage et l'utilisation est fourni avec l'appareil.

CoffeeCenter V6000 45 et four

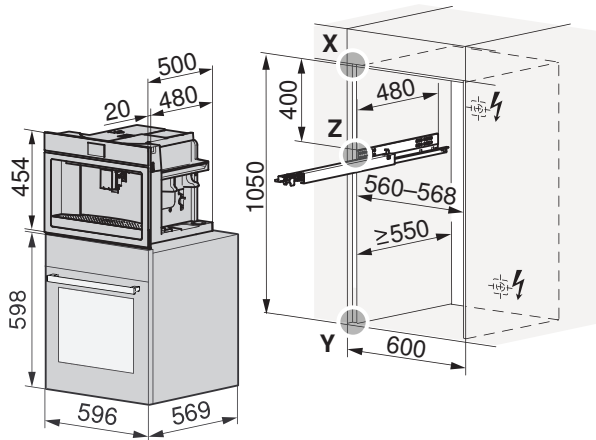

CoffeeCenter V6000 45 et four à vapeur

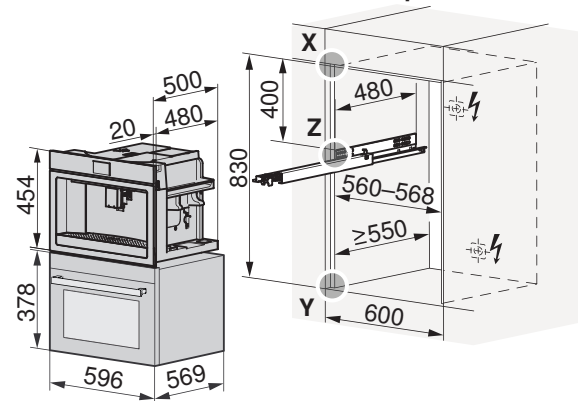

CoffeeCenter V6000 45 et Miwell HSL

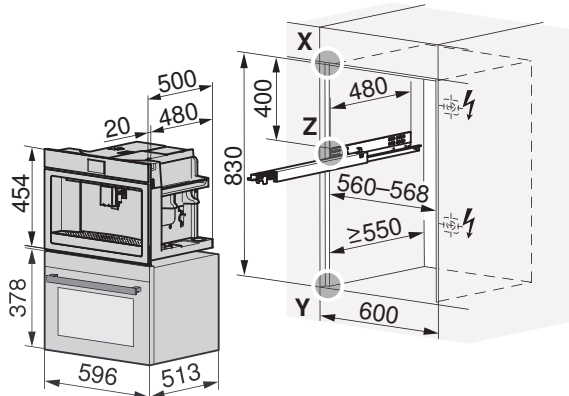

CoffeeCenter V6000 45 et four compact/four à vapeur

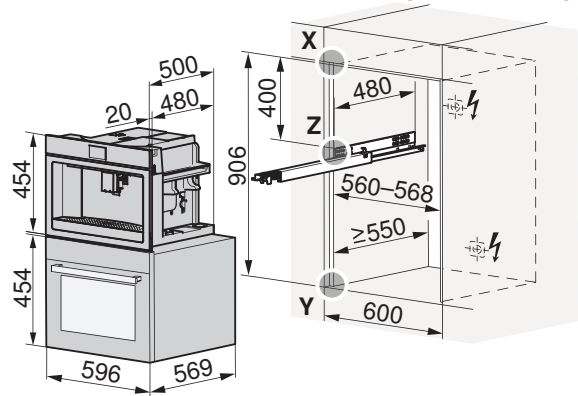

Dimensions de la façade des appareils: détail X/Y/Z (voir page 12)

7 Plans de cuisson en vitrocéramique CookTop (induction auparavant)

7.1 Indications générales



Les plans de cuisson à induction exigent obligatoirement une aération suffisante. Voir les chapitres Encastrement sans tôle de protection d'aération (voir page 57) et Encastrement avec une tôle de protection d'aération (voir page 59).

Elle est assurée pour une épaisseur de plan de travail de 20 mm à 40 mm.

En cas d'installation d'un tiroir directement dessous, une protection contre le contact est recommandée pour protéger les ouvertures du ventilateur et dans la zone du câble d'alimentation. Le jeu de tôles de protection d'aération peut être employé à cet effet. Accessoires (voir page 137).

En présence d'une fente d'aération de 3 mm sur la façade, une tôle de protection d'aération avec joint est absolument obligatoire. Encastrement avec une tôle de protection d'aération (voir page 59).



Une réparation parfaite ne peut être garantie que s'il est possible de déposer l'ensemble de l'appareil sans destruction à tout moment.

Les schémas de plans de travail des plans de cuisson à encastrer peuvent diverger des plans de cuisson représentés dans ce document!

7.2 Revêtement OptiGlass

Pour l'éclairage des plans de cuisson avec revêtement OptiGlass, il est recommandé d'utiliser des lampes halogènes ou DEL. Si les plans de cuisson avec revêtement OptiGlass sont éclairés par des tubes fluorescents, la surface en verre semble présenter des couleurs changeantes.

7.3 Caractéristiques de raccordement électrique



Des informations générales concernant les raccordements électriques et un aperçu de leurs positions sont disponibles au chapitre Récapitulatif des raccordements, zones et dimensions (voir page 5).

Appareil	Groupe de pays*	Raccordement secteur	Protection par fusible	Puissance connectée	Câble d'alimentation
CookTop Wok I40	A, B, C, D, E, F	220 à 240 V~ 50 à 60 Hz	16 A	3000 W	1,7 m sans fiche
CookTop Teppan Yaki I40				2800 W	
CookTop V4000 I302/I402				3700 W	
CookTop V2000 I604/I804, CookTop V4000 I604/I704, GKD46TIMASZO	A, E	380 à 415 V 2N~ 50 à 60 Hz	16 A	7400 W	
	B, C, D, F	220 à 240 V~ 50 à 60 Hz	32 A		
CookTop V4000 I904, CookTop V6000 I905	A, D, E	380 à 415 V 3N~ 50 à 60 Hz	16 A	11100 W	
	B, C, D, F	220 à 240 V~ 50 à 60 Hz	48 A		
CookTop V6000 I906 FullFlex	A, D, E	380 à 415 V 3N~ 50 à 60 Hz	16 A	11100 W	
	B, C, D, F	220 à 240 V~ 50 à 60 Hz	32 A	7400 W	
			48 A	11100 W	
CookTop V6000 I705 FullFlex	A, E	380 à 415 V 2N~ 50 à 60 Hz	16 A	7400 W	
	B, C, D, F	230 V~ 50 Hz	32 A		

* Groupe de pays (voir page 2)

7.4 Aération

Afin de garantir une bonne aération, il doit y avoir un espace d'une hauteur ≥ 10 mm sous l'appareil.

1. La paroi arrière du meuble inférieur doit être ouverte au niveau de la découpe du plan de travail afin de garantir une circulation d'air continue par les fentes d'aération. L'air doit être aspiré depuis l'extérieur du meuble et pouvoir circuler librement jusqu'au plan de cuisson.
2. Une autre solution consiste à assurer la circulation d'air à l'intérieur du meuble par une arrivée d'air frais dissimulée. Pour que suffisamment d'air froid puisse être aspiré, la circulation continue de l'air frais doit être garantie jusqu'à l'extérieur du meuble.
3. L'évacuation de l'air chaud doit être assurée par une fente d'aération en façade.

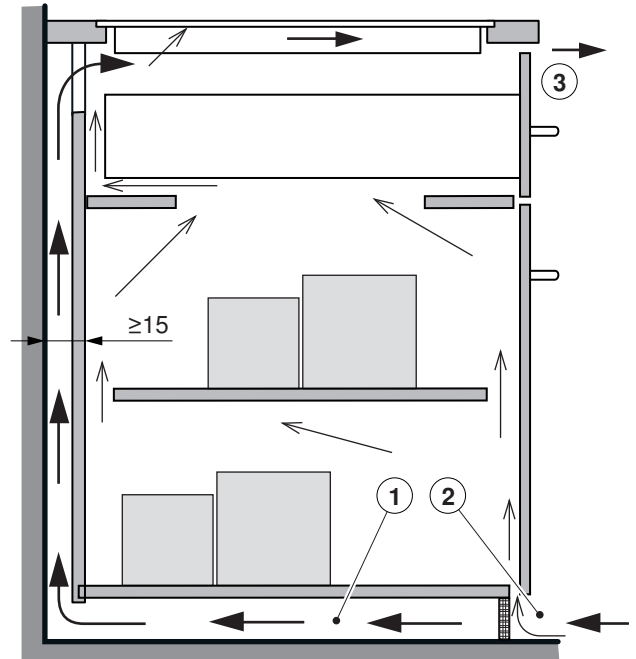

7.5 Plan de cuisson à induction avec hotte d'aspiration intégrée

GKD46TIMASZO - Fusion (31094)

Dimensions



Réaliser les travaux de crépi, plâtre, tapisserie ou peinture avant l'installation de l'appareil.

Veiller à ce que le matériau possède une stabilité suffisante.

Une plaque de fond ou une trappe de service amovible pour le moteur du ventilateur (et le boîtier de recyclage d'air en mode de recyclage d'air) est à prévoir.

En mode de recyclage d'air, veiller à une aération suffisante afin que l'humidité puisse s'échapper. Un matériau approprié ou du bois est à prévoir à cet effet.

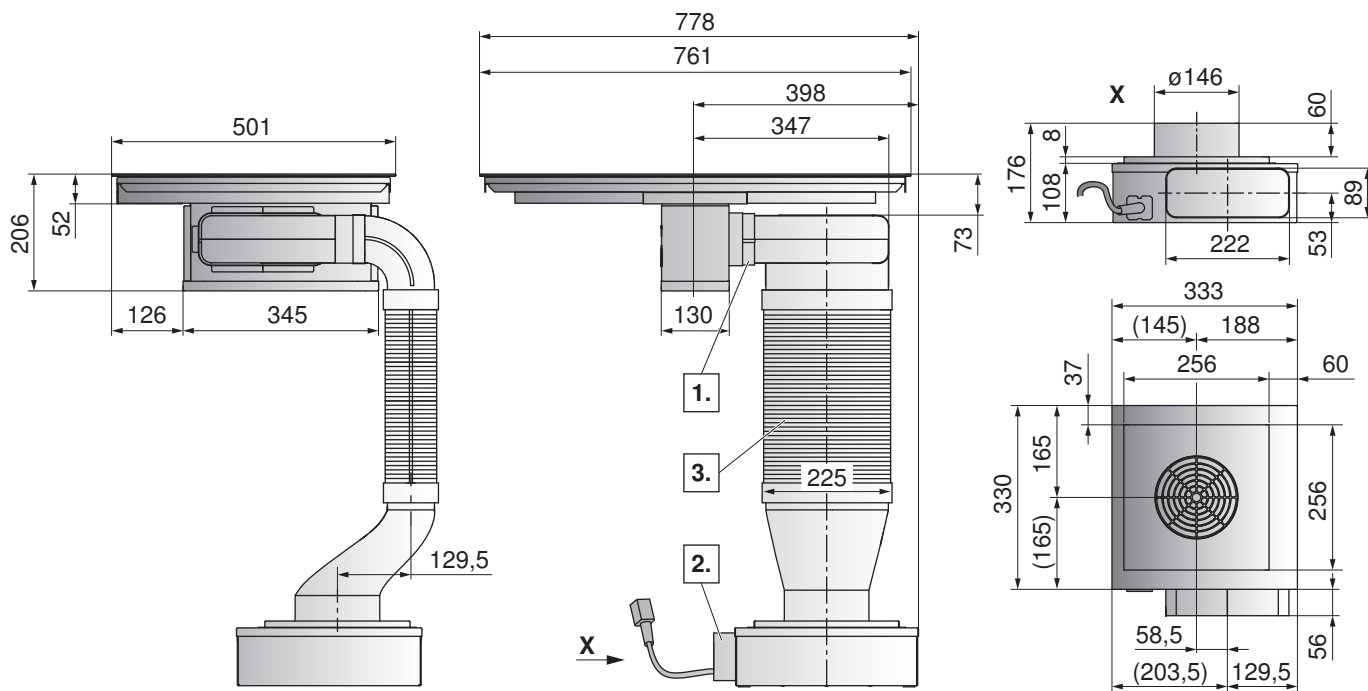

1. Le guidage de l'air évacué est possible à gauche ou à droite.
2. Le moteur du ventilateur peut être tourné, modifiant ainsi l'emplacement prévu pour l'encastrement.
3. La position du moteur du ventilateur peut être adaptée selon l'encombrement en raccourcissant la gaine rigide flexible.

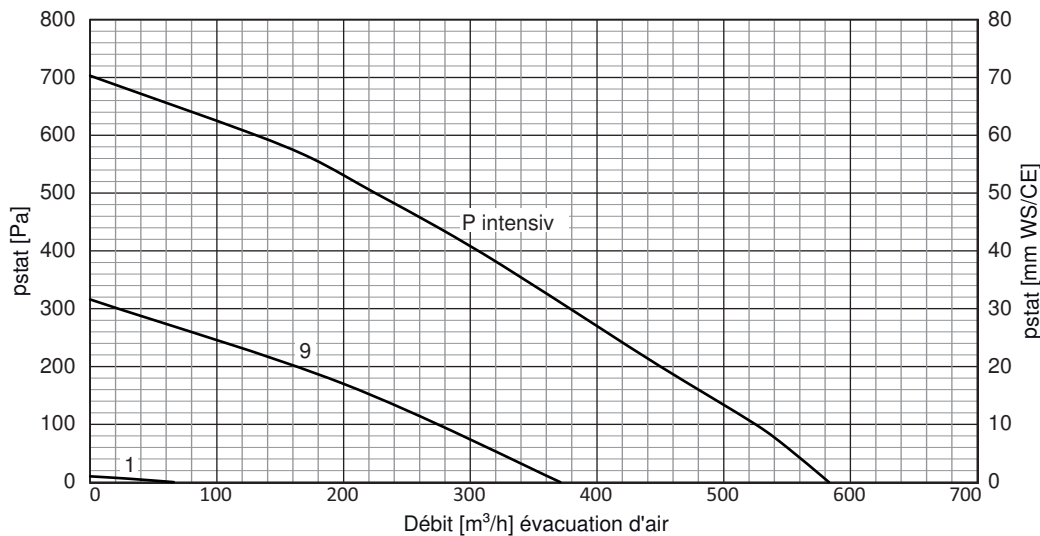

Fouritures



Le matériel fourni à la livraison (gaine rigide et coude p. ex.) est en métal.

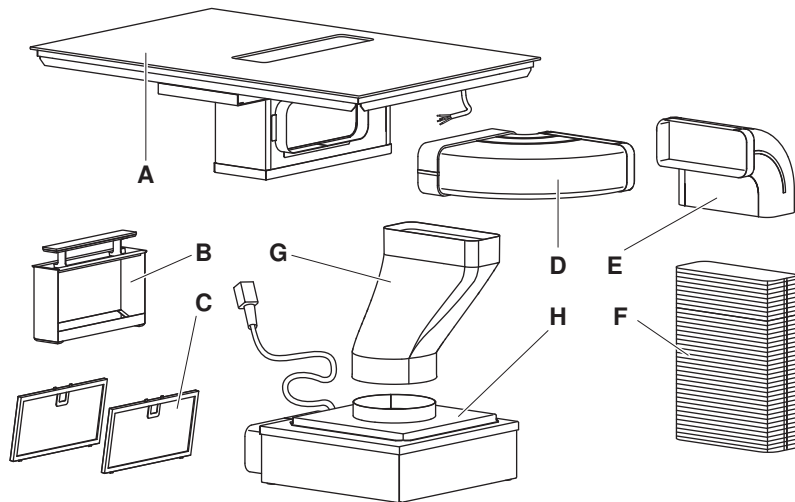

- A Plan de cuisson
- B Cassette filtrante
- C 2 filtres métalliques à graisse
- D Coude à 90° horizontal
- E Coude à 90° vertical
- F Gaine rigide flexible
- G Pièce terminale de décalage
- H Moteur du ventilateur

Encastrement superposé

L'agencement des plaques du plan de cuisson à encastrer peut être différent du plan de cuisson représenté!

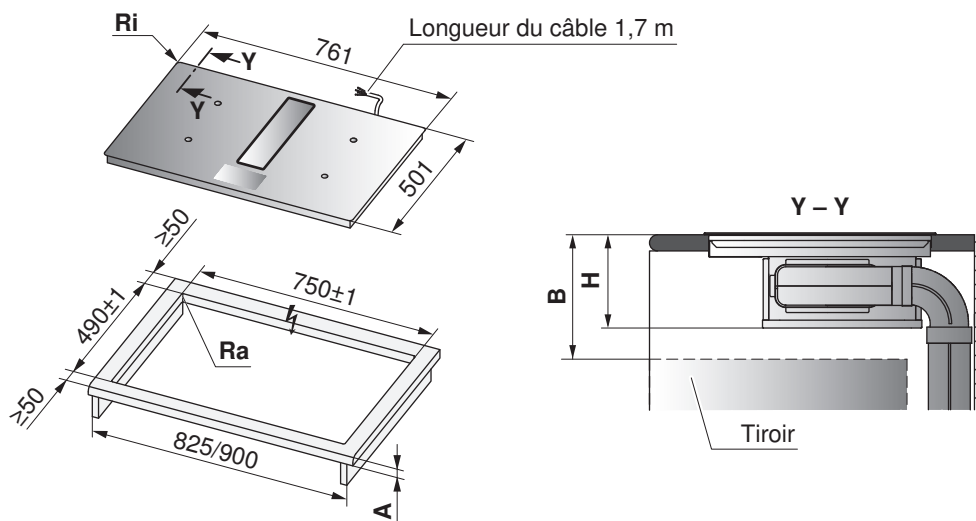

Type	A au gré du fabricant	B	H	Rayon d'angle Ra/Ri
GKD46TIMASZO	20-70 mm	≥212 mm	202 mm	5/1,5 mm

- A Epaisseur du plan de travail
- B Dégagement nécessaire pour l'échange en SAV sur toute la surface de la découpe
- H Dimension mesurée du bord supérieur du plan de travail au bord inférieur du plan de cuisson
- Ri Rayons d'angle de l'appareil
- Ra Rayons d'angle extérieurs de la découpe



Le fond intermédiaire doit pouvoir être démonté par le dessous.

Encastrement à fleur

L'agencement des plaques du plan de cuisson à encastrer peut être différent du plan de cuisson représenté!

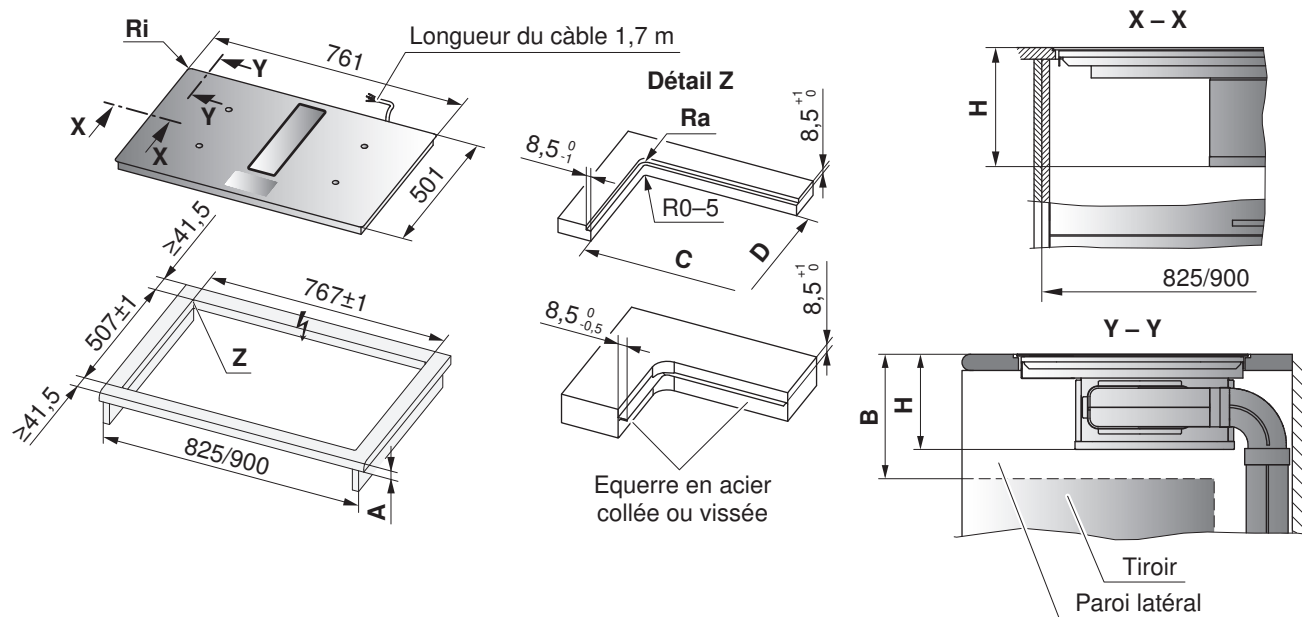

Type	A au gré du fabricant	B	C/D	H	Rayon d'angle Ra/Ri
GKD46TIMASZO	20–70 mm	≥400 mm	750/490	206 mm	5/1,5 mm

- A** Epaisseur du plan de travail
- B** Dégagement nécessaire pour l'échange en SAV sur toute la surface de la découpe
- H** Dimension mesurée du bord supérieur du plan de travail au bord inférieur du plan de cuisson
- Ri** Rayons d'angle de l'appareil
- Ra** Rayons d'angle extérieurs de la découpe



Le fond intermédiaire doit pouvoir être démonté par le dessous.

Aperçu de montage dans un élément inférieur

Montage mural avec profondeur ≥ 600

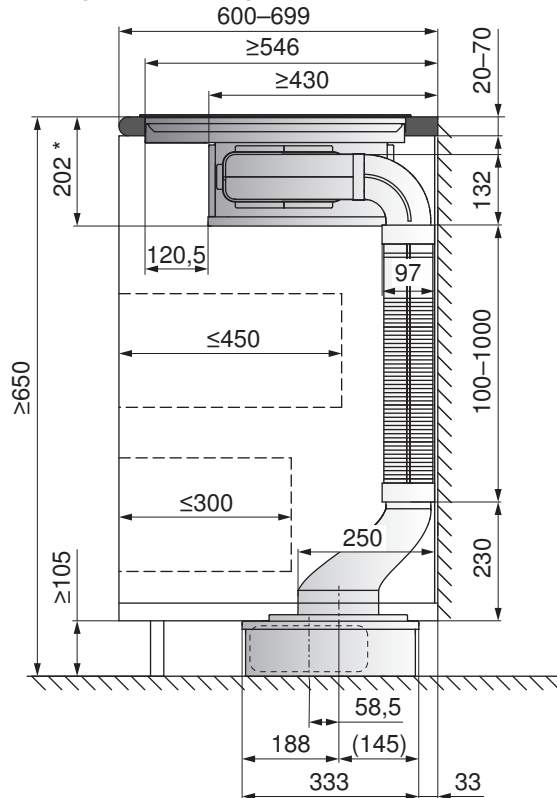

Montage mural/îlot avec profondeur ≥ 700

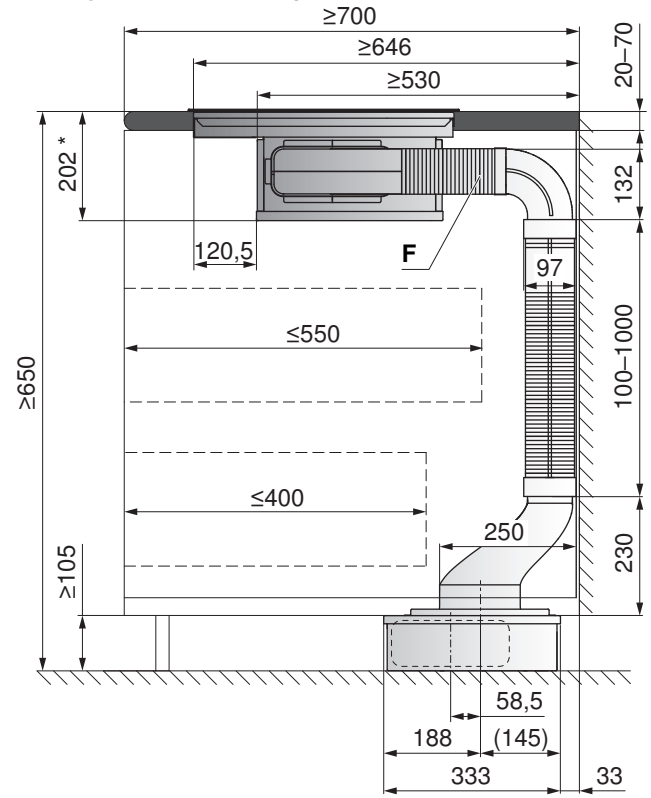

Montage îlot avec profondeur ≥ 1000

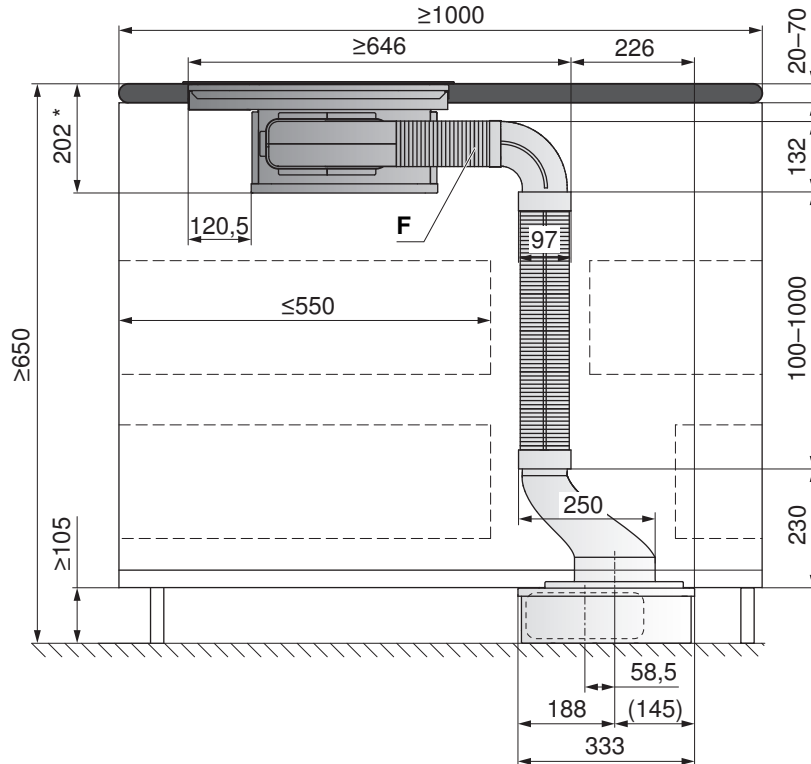

Variante avec moteur du ventilateur tourné

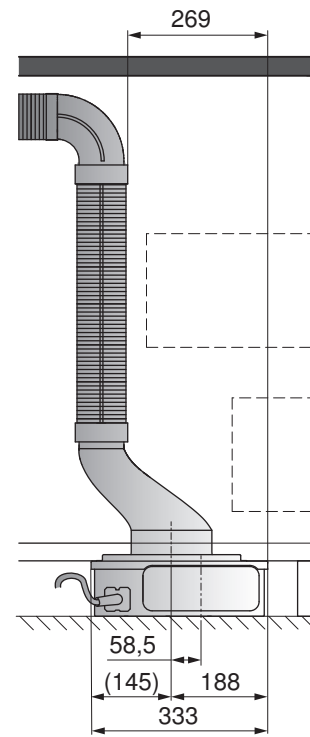

* Encastrement superposé (encastrement à fleur: 206 mm)



La gaine rigide F n'est pas comprise dans la livraison. Commander également la gaine rigide 1046629.



Installation

► Préparer l'élément inférieur selon la variante d'encastrement prévue.

- Prévoir une ouverture de révision pour l'échange en SAV conformément aux illustrations, prendre en compte le guidage de l'air évacué à gauche ou à droite.

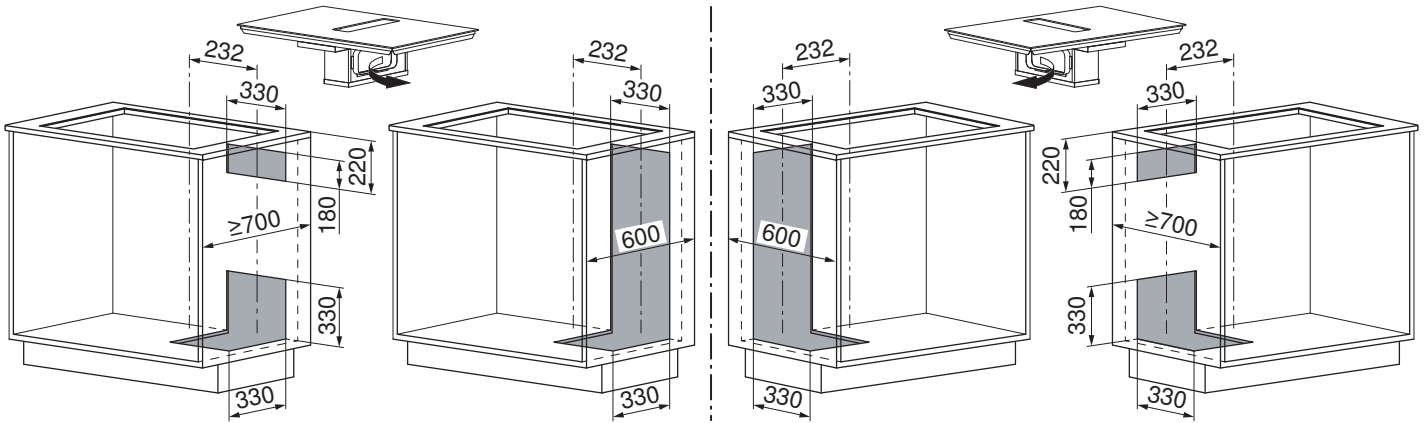

Accessoires en plastique

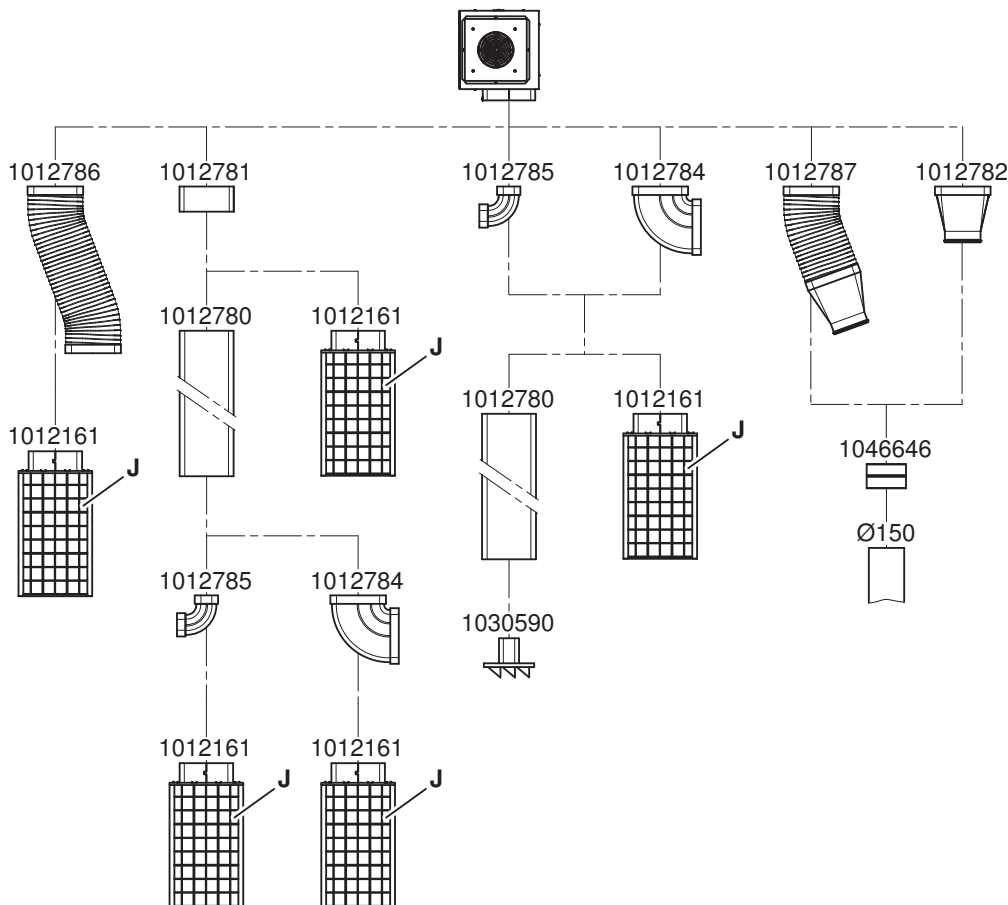



Accessoires en métal

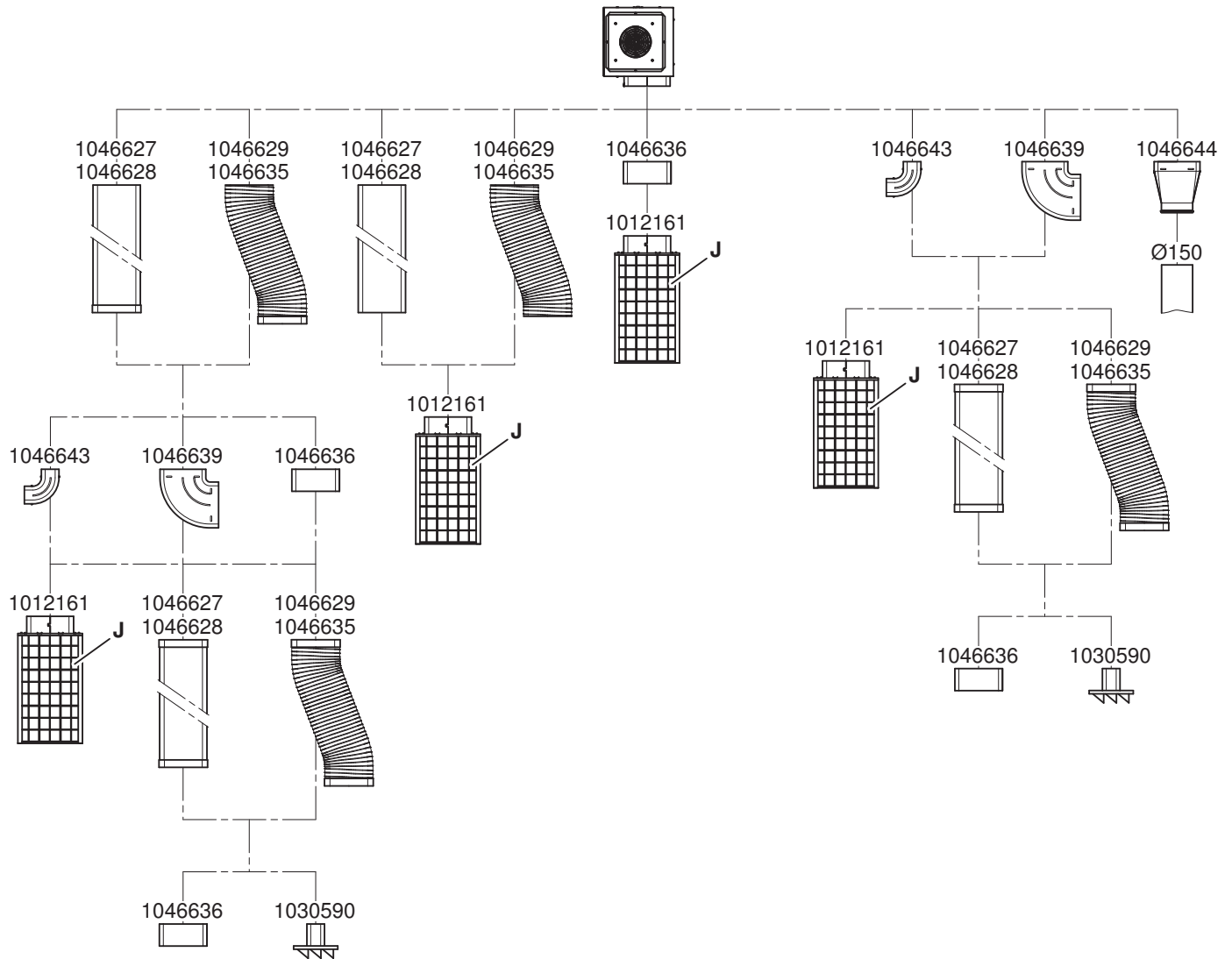

Les barrettes de support 1077495 empêchent la réduction et l'écrasement du canal d'air. Il est donc nécessaire d'utiliser la barrette de support si l'accessoire 1046627/1046628 est posé dans le béton.

Mode d'évacuation d'air



En cas de fonctionnement simultané de la hotte d'aspiration et d'un foyer dépendant de l'air ambiant, il existe dans certaines conditions un risque d'intoxication!



Les kits de transformation et les systèmes à gaine rigide/tuyau appropriés sont disponibles en tant qu'accessoires à commander.

- Pour le guidage de l'air évacué, utiliser uniquement des tuyaux avec une surface intérieure lisse ou des tuyaux d'évacuation d'air flexibles constitués d'un matériau ignifuge.
- Pour garantir un débit d'air maximal et des bruits d'écoulement réduits, tenir compte des points suivants:
 - La sortie d'aération standard se fait au moyen d'une gaine rigide ou d'un tuyau.
 - Le diamètre du tuyau du guidage de l'air évacué ne doit pas être inférieur à $\varnothing 150$.
 - Le guidage de l'air évacué doit être le plus court et le plus droit possible.
 - Utiliser uniquement des coudes de raccordement à grands rayons.
 - Le guidage de l'air évacué ne doit pas être plié ou comprimé.
 - S'assurer que tous les raccordements sont solides et étanches.

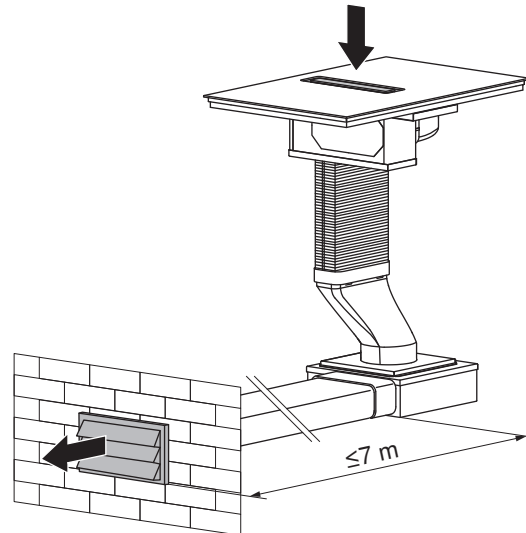

Toute restriction du flux d'air réduit le débit d'air et augmente en outre les bruits de fonctionnement.

Si l'air évacué est guidé vers l'extérieur, nous recommandons d'installer un tube télescopique H42066.

Si l'air évacué est guidé dans une cheminée d'évacuation, la tubulure d'arrivée doit être dirigée dans le sens du flux d'air.

- Si le guidage de l'air évacué traverse des pièces froides, des combles, etc., il peut y avoir un important écart de température entre les différentes zones. La formation de vapeur et d'eau de condensation est probable. Il est alors nécessaire d'isoler le guidage de l'air évacué/la conduite d'évacuation d'air.

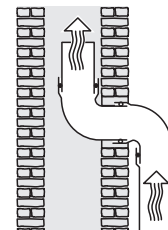
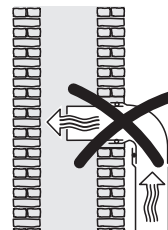

Mode de recyclage d'air





Les kits de transformation et les systèmes à gaine rigide appropriés sont disponibles en tant qu'accessoires à commander.

Prévoir les modalités pour la maintenance en mode de recyclage d'air et veiller à la présence d'une ouverture d'évacuation d'au moins 500 cm² (par ex. retrait de socle ou socle à rainures).

Lorsque les conditions sur site ne permettent pas de raccordement d'évacuation d'air, la hotte d'aspiration doit être préparée pour le mode de recyclage d'air.

Mode de recyclage d'air avec boîtier de recyclage d'air

- ▶ Fixer le raccord de gaine K au boîtier de recyclage d'air J.
- ▶ Maintenir pressée la touche  pendant 1 seconde.
 - Un signal acoustique retentit et un message s'affiche à l'écran.
- ▶ Confirmer avec OK.
- ▶ Effleurer .
- ▶ Sélectionner le réglage utilisateur «Ventilation».
- ▶ Effleurer  pour passer en mode de recyclage d'air.
- ▶ Confirmer le réglage avec OK.
 - Le réglage est enregistré.

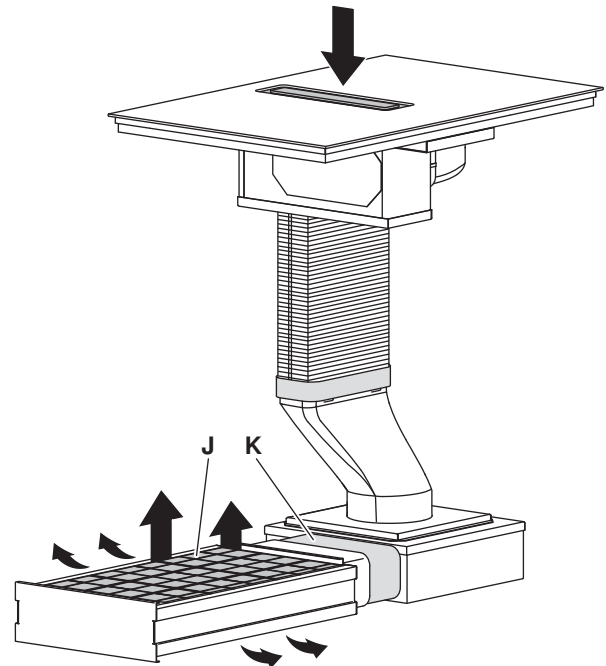

Le boîtier de recyclage d'air J (numéro d'article 1012161), qui contient déjà le charbon actif, est nécessaire pour le mode de recyclage d'air. Aucun filtre à charbon actif supplémentaire ne doit être installé dans le système de la hotte d'aspiration.

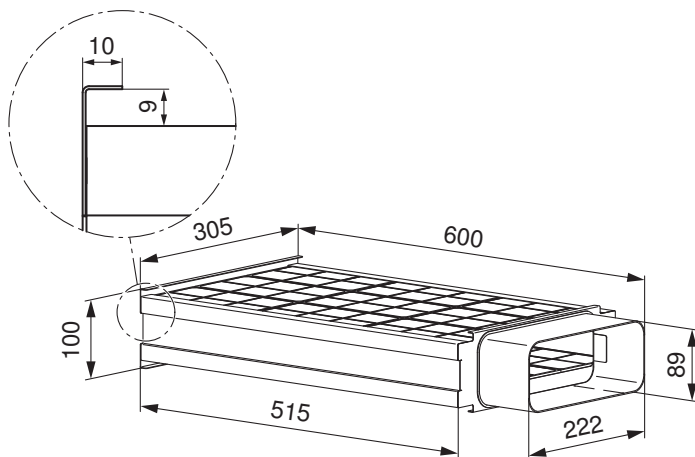

7.6 Encastrement superposé avec «DualDesign»



Le montage d'une tôle de protection d'aération avec joint est absolument obligatoire.



- Rayons d'angle de la découpe de préférence ≤ 5 mm
- Rayons d'angle de l'appareil 1,5 mm

CookTop V6000 I906 FullFlex (31134)

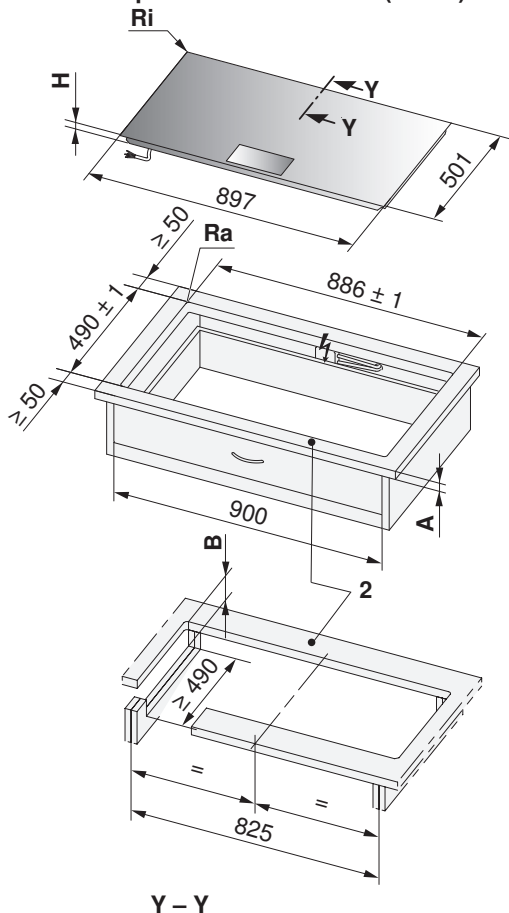

CookTop V6000 I705 FullFlex (31132)

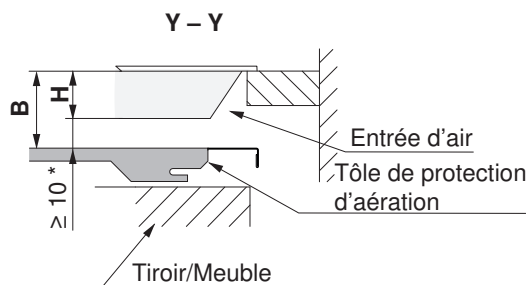
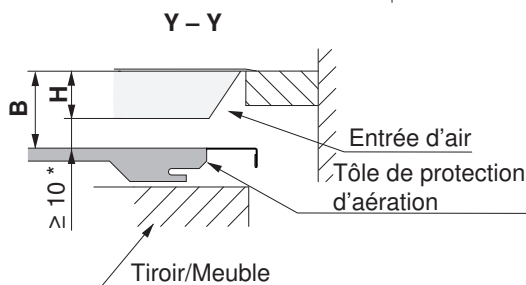
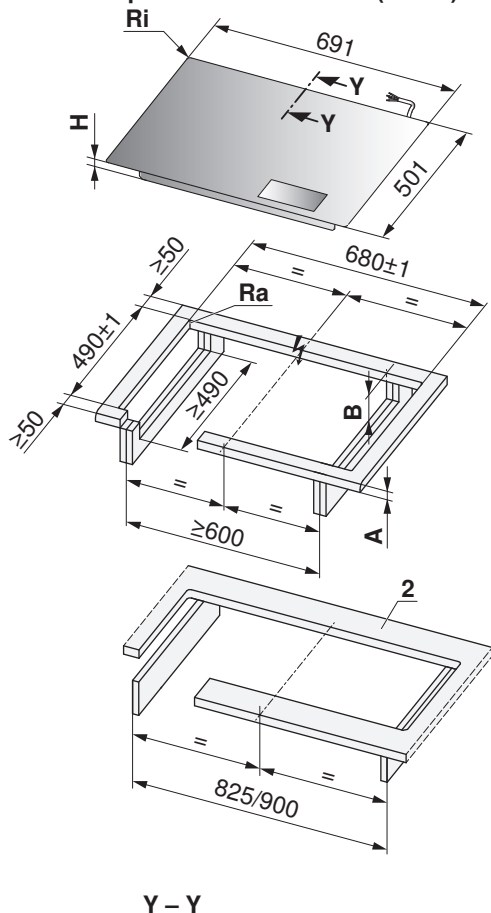

* Le dégagement est impératif!

2 Les bords avant et arrière sont renforcés par le dessous. La largeur du bord est déterminée par le fabricant du revêtement en pierre. La largeur minimale du bord peut varier selon les caractéristiques de la pierre.

Type	A au gré du fabricant	B	H	Rayon d'angle Ra/Ri
CookTop V6000 I906 FullFlex, CookTop V6000 I705 FullFlex	≤ 40 mm	≥ 82 mm	72 mm	5/1,5 mm

A Epaisseur du plan de travail

B Dégagement nécessaire pour l'échange en SAV sur toute la surface de la découpe

H Dimension mesurée du bord supérieur du plan de travail au bord inférieur du plan de cuisson

Ri Rayons d'angle de l'appareil

Ra Rayons d'angle extérieurs de la découpe

Encastrement superposé avec «DualDesign»



- Rayons d'angle de la découpe de préférence ≤ 5 mm
- Rayons d'angle de l'appareil 1,5 mm

CookTop Wok I40 (31145)

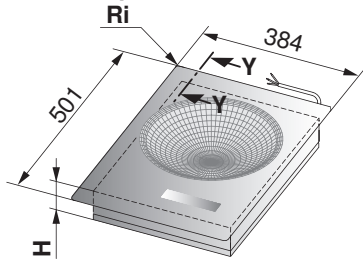

CookTop V4000 I302 (31143)

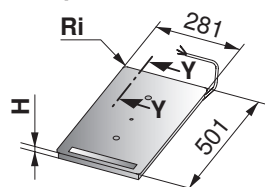

CookTop V4000 I402 (31144)

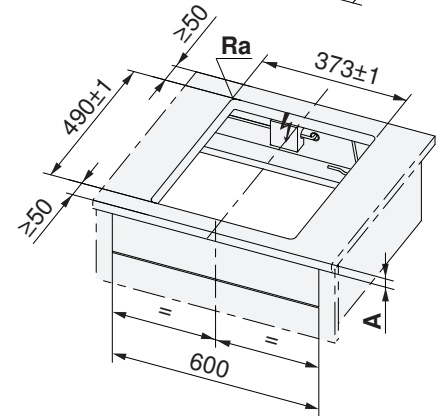
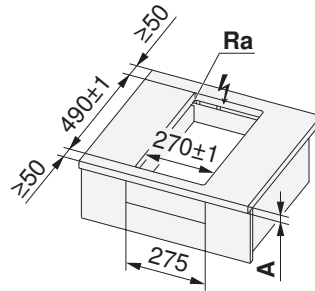
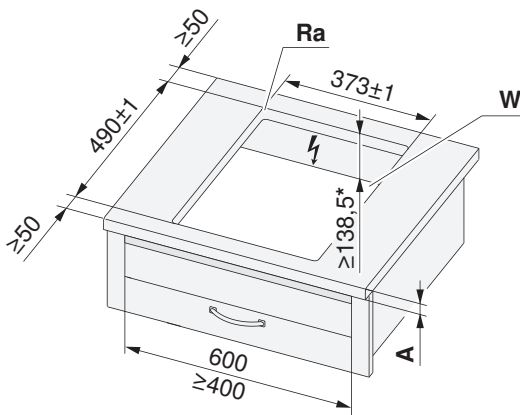
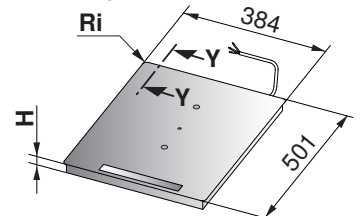

Y - Y

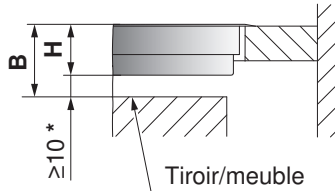

* Le dégagement est impératif!

Type	A au gré du fabricant	B	H	Rayon d'angle Ra/Ri
CookTop Wok	≥ 20 mm	$\geq 138,5$ mm	128,5 mm	5/1,5 mm
CookTop V4000		$\geq 61,7$ mm	51,7 mm	

A Epaisseur du plan de travail

B Dégagement nécessaire pour l'aération et l'échange en SAV sur toute la surface de la découpe

H Dimension mesurée du bord supérieur du plan de travail au bord inférieur du plan de cuisson (ouverture de ventilation)

Ri Rayons d'angle de l'appareil

Ra Rayons d'angle extérieurs de la découpe

Encastrement superposé avec «DualDesign»



- Rayons d'angle de la découpe de préférence ≤ 5 mm
- Rayons d'angle de l'appareil 1,5 mm

CookTop Teppan Yaki I40 (31140)

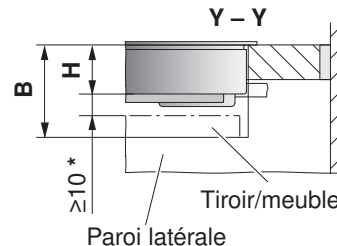
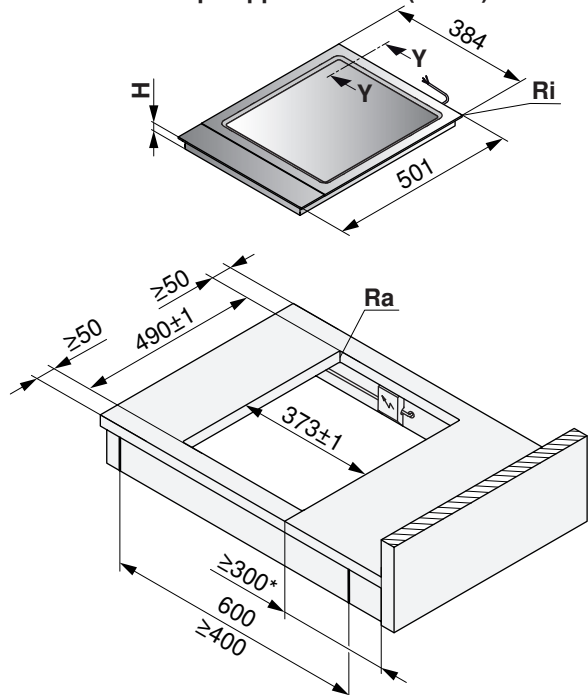

* Des deux côtés, pour raisons techniques

Type	A au gré du fabricant	B	H	Rayon d'angle Ra/Ri
CookTop Teppan Yaki	≥ 20 mm	≥ 74 mm	64 mm	0 – 5/1,5 mm

- A** Epaisseur du plan de travail
- B** Dégagement nécessaire pour l'aération et l'échange en SAV sur toute la surface de la découpe
- H** Dimension mesurée du bord supérieur du plan de travail au bord inférieur du plan de cuisson (ouverture de ventilation)
- Ri** Rayons d'angle de l'appareil
- Ra** Rayons d'angle extérieurs de la découpe

Encastrement d'une combinaison

Le kit de baguettes latérales 1028587 et l'entretoise 1014361 (acier inox) ou 1019199 (noire) sont nécessaires pour l'encastrement superposé d'une combinaison.

► Les baguettes latérales doivent être fixées à gauche et à droite de l'appareil à l'aide de quatre vis chacune.

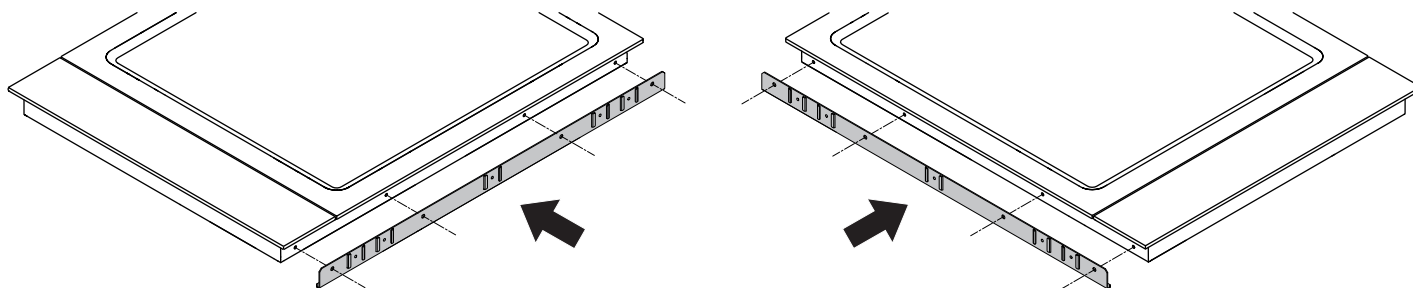

L'encastrement superposé d'une combinaison est décrit dans le document 1013771.

Encastrement superposé avec «DualDesign»



- Rayons d'angle de la découpe de préférence ≤ 5 mm
- Rayons d'angle de l'appareil 1,5 mm

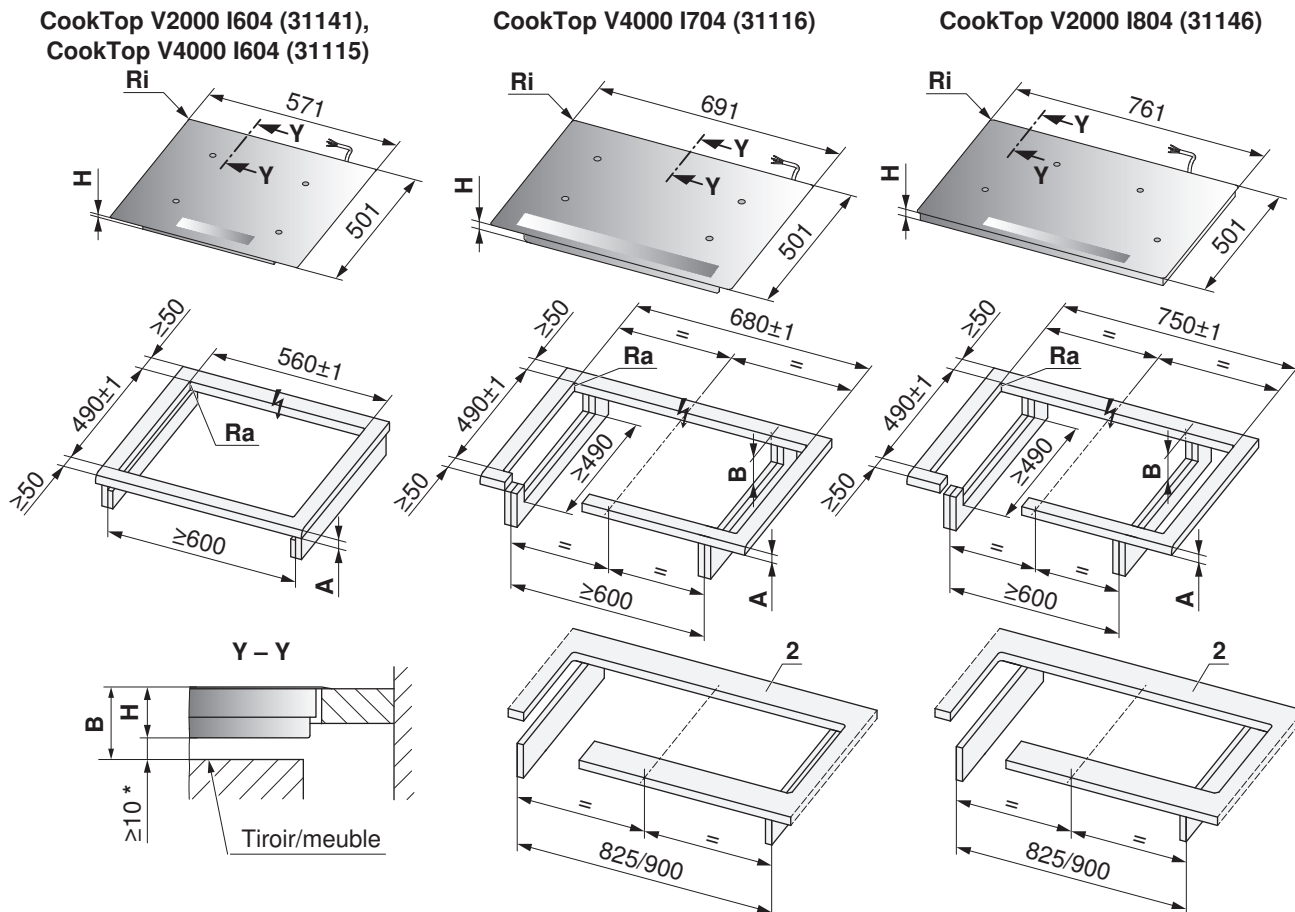

* Le dégagement est impératif!

2 Les bords avant et arrière sont renforcés par le dessous. La largeur du bord est déterminée par le fabricant du revêtement en pierre. La largeur minimale du bord peut varier selon les caractéristiques de la pierre.

Type	A au gré du fabricant	B	H	Rayon d'angle Ra/Ri
CookTop V2000, CookTop V4000	≥ 20 mm	≥ 60 mm	50 mm	5/1,5 mm

- A** Epaisseur du plan de travail
- B** Dégagement nécessaire pour l'aération et l'échange en SAV sur toute la surface de la découpe
- H** Dimension mesurée du bord supérieur du plan de travail au bord inférieur du plan de cuisson (ouverture de ventilation)
- Ri** Rayons d'angle de l'appareil
- Ra** Rayons d'angle extérieurs de la découpe

7.7 Encastrement à fleur avec «DualDesign»



Le plan de cuisson doit pouvoir être démonté par le dessous!



Le montage d'une tôle de protection d'aération avec joint est absolument obligatoire.



- Rayons d'angle de la découpe de préférence ≤ 5 mm
- Rayons d'angle de l'appareil 1,5 mm

CookTop V6000 I906 FullFlex (31134)

CookTop V6000 I705 FullFlex (31132)

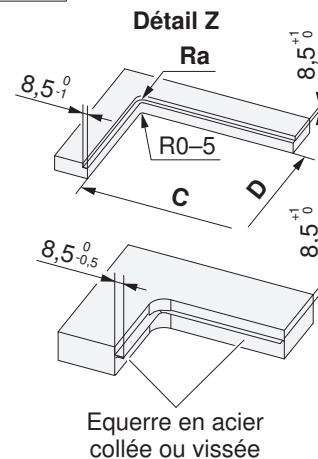
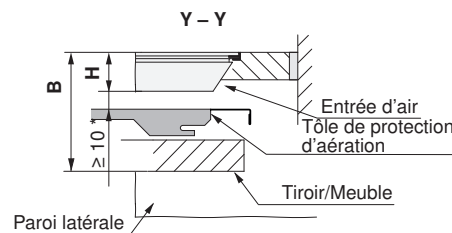
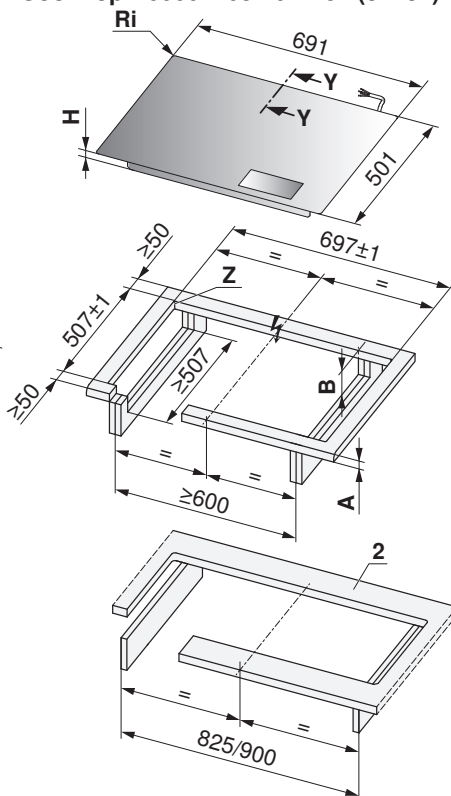
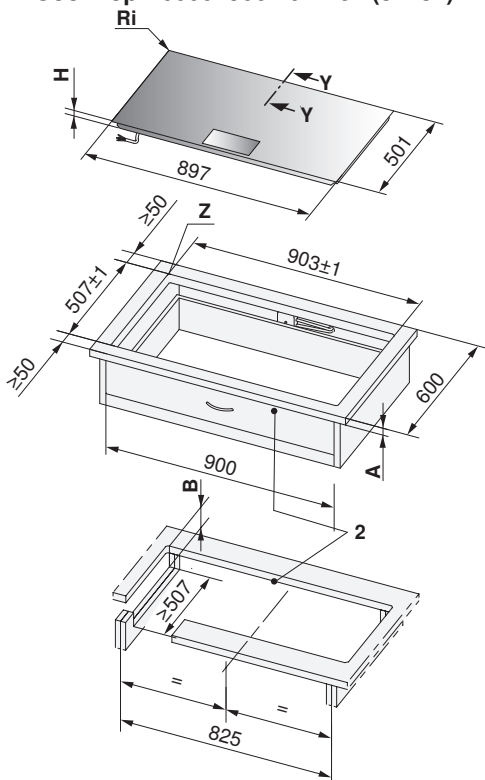

Equerre en acier collée ou vissée

* Le dégagement est impératif!

2 Les bords avant et arrière sont renforcés par le dessous. La largeur du bord est déterminée par le fabricant du revêtement en pierre. La largeur minimale du bord peut varier selon les caractéristiques de la pierre.

Type	A au gré du fabricant	B	C/D	H	Rayon d'angle Ra/Ri
CookTop V6000 I906 FullFlex	≤ 40 mm	≥ 150 mm	886/490 mm	76 mm	5/1,5 mm
CookTop V6000 I705 FullFlex			680/490 mm		

A Epaisseur du plan de travail

B Dégagement nécessaire pour l'échange en SAV sur toute la surface de la découpe

H Dimension mesurée du bord supérieur du plan de travail au bord inférieur du plan de cuisson

Ri Rayons d'angle de l'appareil

Ra Rayons d'angle extérieurs de la découpe

Encastrement à fleur avec «DualDesign»



- Rayons d'angle de la découpe de préférence ≤ 5 mm
- Rayons d'angle de l'appareil 1,5 mm

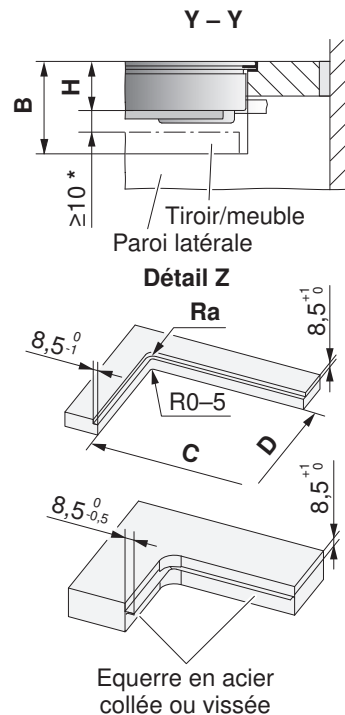
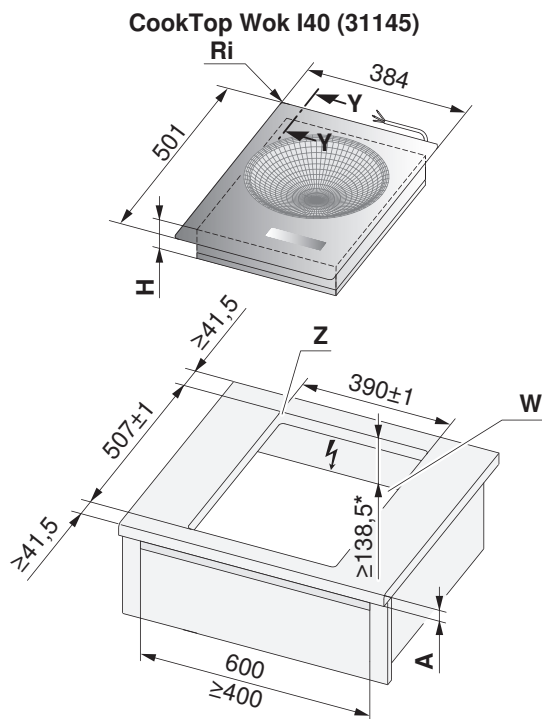

* Le dégagement est impératif!

Type	A au gré du fabricant	B	C/D	H	Rayon d'angle Ra/Ri
CookTop Wok	≥ 20 mm	≥ 205 mm	373/490 mm	128,5 mm	5/1,5 mm

- A** Epaisseur du plan de travail
- B** Dégagement nécessaire pour l'aération et l'échange en SAV sur toute la surface de la découpe
- H** Dimension mesurée du bord supérieur du plan de travail au bord inférieur du plan de cuisson (ouverture de ventilation)
- Ri** Rayons d'angle de l'appareil
- Ra** Rayons d'angle extérieurs de la découpe

Encastrement à fleur avec «DualDesign»



- Rayons d'angle de la découpe de préférence ≤ 5 mm
- Rayons d'angle de l'appareil 1,5 mm

CookTop Teppan Yaki I40 (31140)

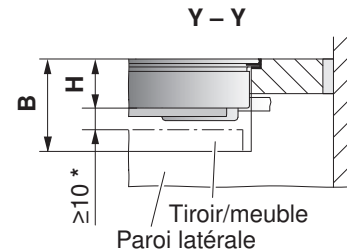
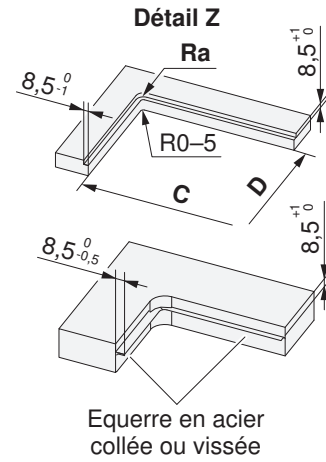
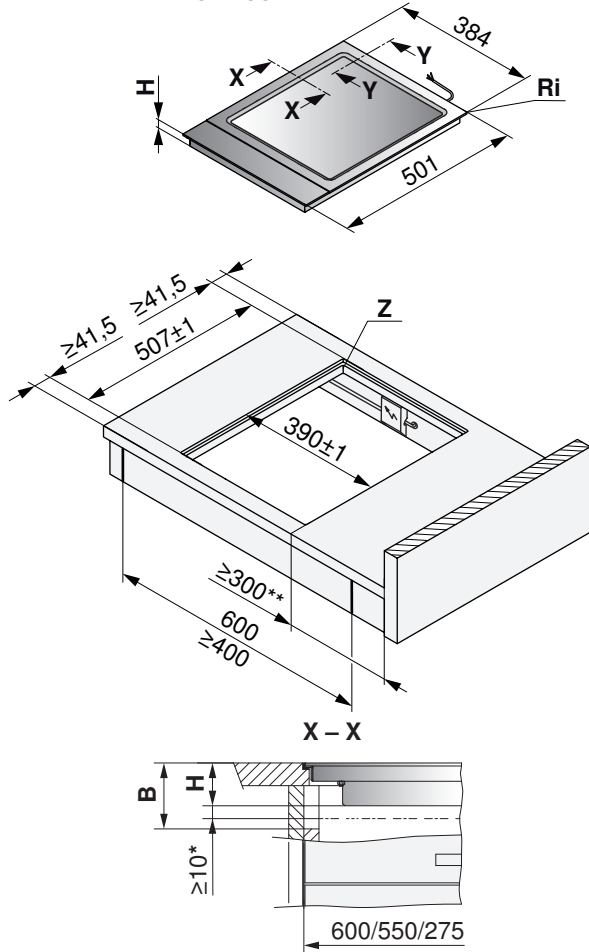

* Le dégagement est impératif (pour l'aération)!

** Des deux côtés, pour raisons techniques.

Type	A au gré du fabricant	B	C/D	H	Rayon d'angle Ra/Ri
CookTop Teppan Yaki	≥ 20 mm	$\geq 73,6$ mm	373/490 mm	64 mm	5/1,5 mm

A Epaisseur du plan de travail

B Dégagement nécessaire pour l'aération et l'échange en SAV sur toute la surface de la découpe

H Dimension mesurée du bord supérieur du plan de travail au bord inférieur du plan de cuisson (ouverture de ventilation)

Ri Rayons d'angle de l'appareil

Ra Rayons d'angle extérieurs de la découpe

Encastrement à fleur avec «DualDesign»



- Rayons d'angle de la découpe de préférence ≤ 5 mm
- Rayons d'angle de l'appareil 1,5 mm

CookTop V4000 I302 (31143)

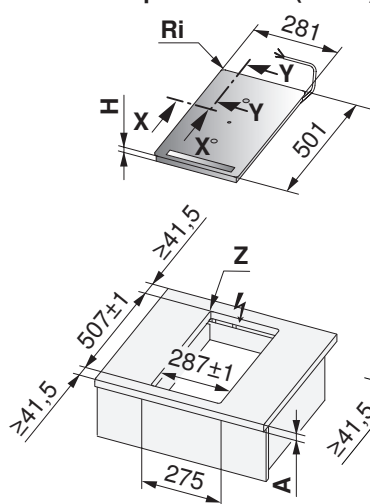

CookTop V4000 I402 (31144)

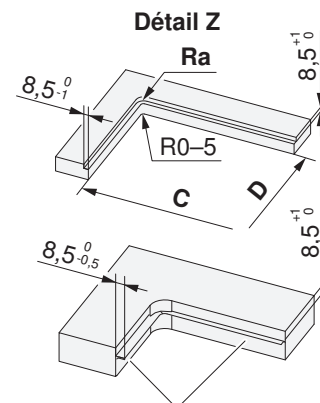
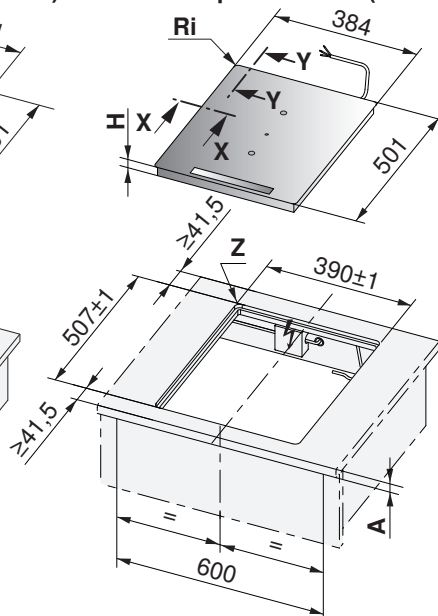

Equerre en acier collée ou vissée

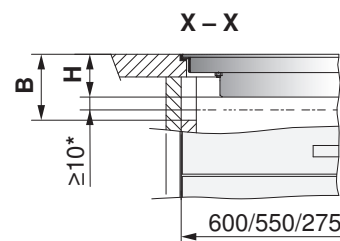
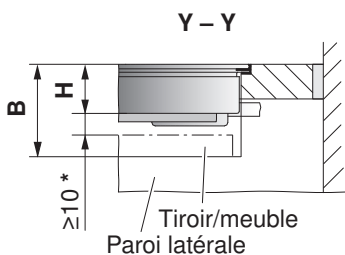

* Le dégagement est impératif!

Type	A au gré du fabricant	B	C/D	H	Rayon d'angle Ra/Ri
CookTop V4000 I302	≥ 20 mm	≥ 75 mm	270/490 mm	51,7 mm	5/1,5 mm
CookTop V4000 I402			373/490 mm		

A Epaisseur du plan de travail

B Dégagement nécessaire pour l'aération et l'échange en SAV sur toute la surface de la découpe

H Dimension mesurée du bord supérieur du plan de travail au bord inférieur du plan de cuisson (ouverture de ventilation)

Ri Rayons d'angle de l'appareil

Ra Rayons d'angle extérieurs de la découpe

Encastrement à fleur avec «DualDesign»



- Rayons d'angle de la découpe de préférence ≤ 5 mm
- Rayons d'angle de l'appareil 1,5 mm

**CookTop V2000 I604 (31141),
CookTop V4000 I604 (31115)**

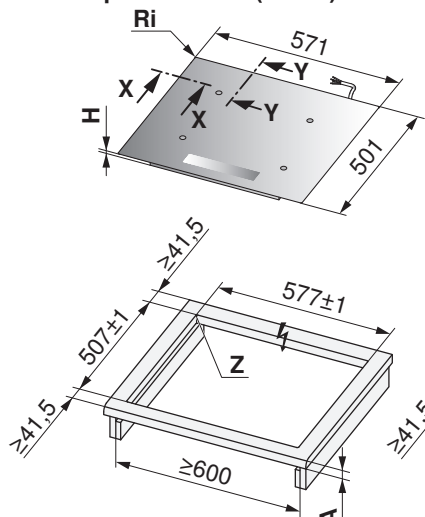

CookTop V4000 I704 (31116)

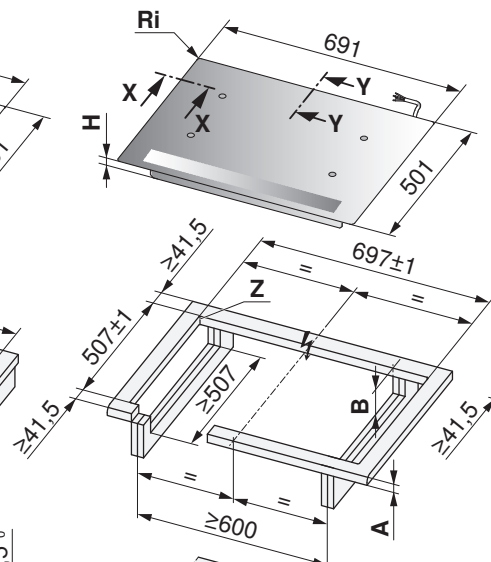

CookTop V2000 I804 (31146)

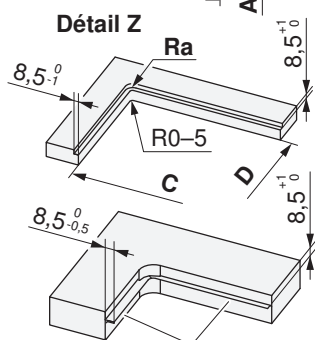
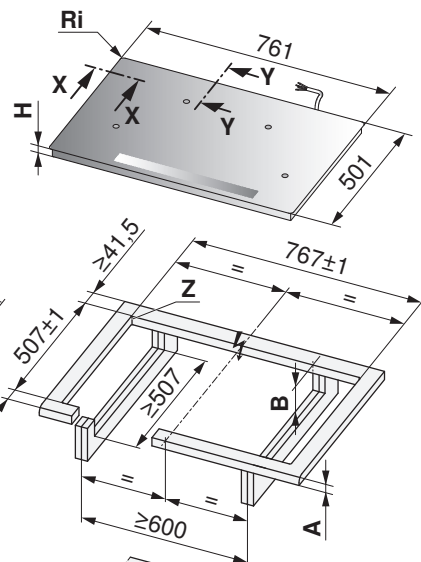

Equerre en acier collée ou vissée

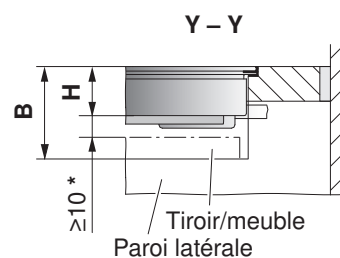
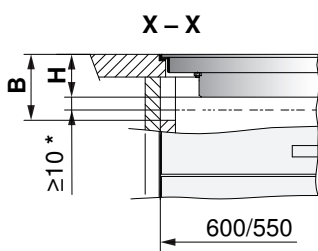

* Le dégagement est impératif (pour l'aération)!

2 Les bords avant et arrière sont renforcés par le dessous. La largeur du bord est déterminée par le fabricant du revêtement en pierre. La largeur minimale du bord peut varier selon les caractéristiques de la pierre.

Type	A au gré du fabricant	B	C/D	H	Rayon d'angle Ra/Ri
CookTop V2000 I604, CookTop V4000 I604	≥ 20 mm	≥ 75 mm	560/490 mm	51,7 mm	5/1,5 mm
CookTop V4000 I704			680/490 mm		
CookTop V2000 I804			750/490 mm		

A Epaisseur du plan de travail

B Dégagement nécessaire pour l'aération et l'échange en SAV sur toute la surface de la découpe

H Dimension mesurée du bord supérieur du plan de travail au bord inférieur du plan de cuisson (ouverture de ventilation)

Ri Rayons d'angle de l'appareil

Ra Rayons d'angle extérieurs de la découpe

7.8 Encastrement sans tôle de protection d'aération



Exigences pour une aération optimale:

- Fente d'aération en façade ≥ 5 mm
- Hauteur de dégagement ≥ 10 mm sous l'appareil
- Epaisseur du plan de travail ≥ 20 mm à ≤ 40 mm
- Une amenée d'air frais (fente d'aération ≥ 15 mm) est nécessaire pour assurer un fonctionnement impeccable du plan de cuisson.

CookTop V2000 I604 (31141), CookTop V4000 I604 (31115)

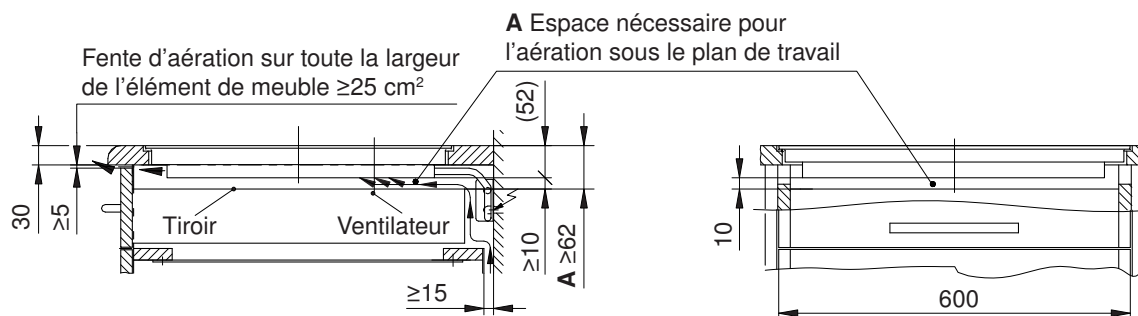

CookTop V2000 I804 (31146), CookTop V4000 I704 (31116)

Voir le croquis ci-dessus

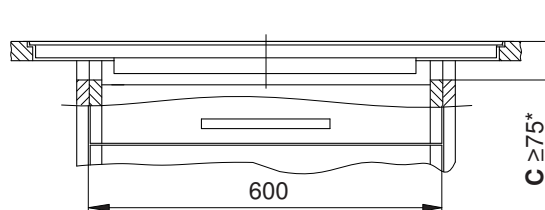

CookTop V6000 I905 (31114)

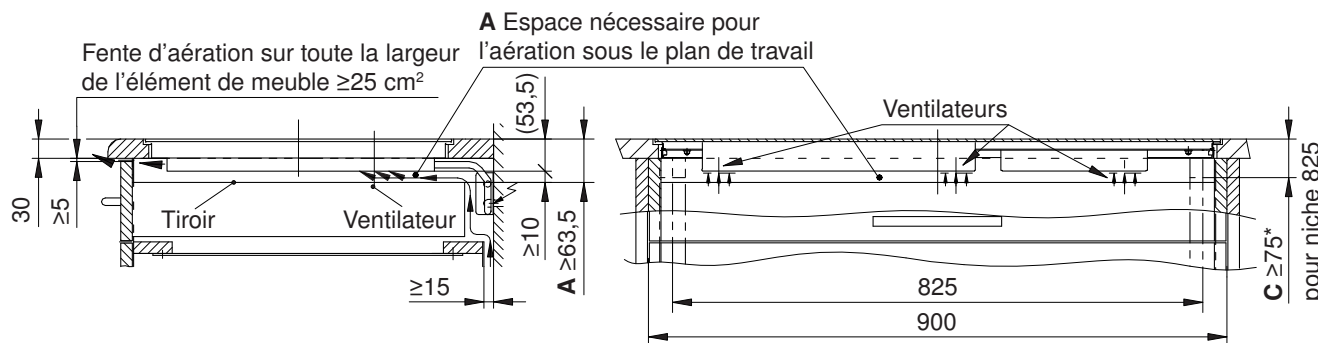

* Obligatoire pour les appareils avec encastrement à fleur

A Dégagement nécessaire sous le plan de travail pour l'aération de l'appareil

B Découpe dans les parois latérales à gauche et à droite nécessaire pour l'aération de l'appareil

C Découpe dans les parois latérales pour le démontage par le dessous en cas d'encastrement à fleur

CookTop V4000 I904 (31142)

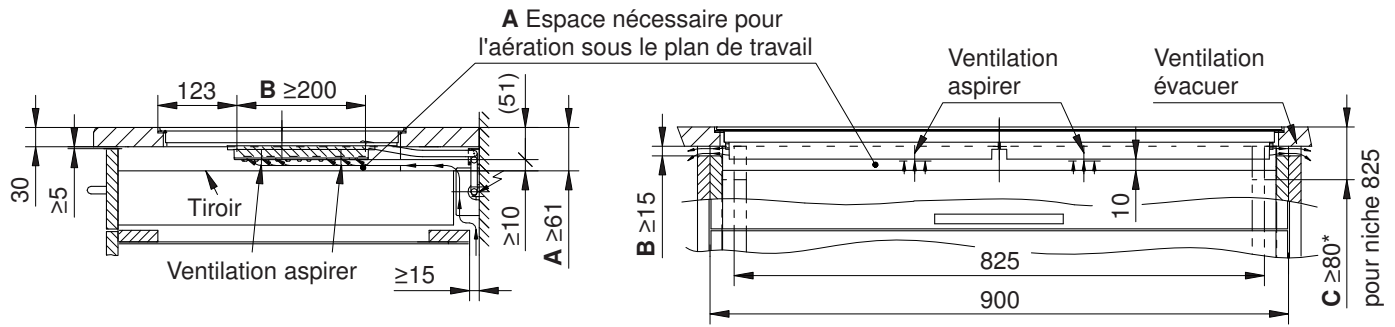

CookTop Teppan Yaki I40 (31140)

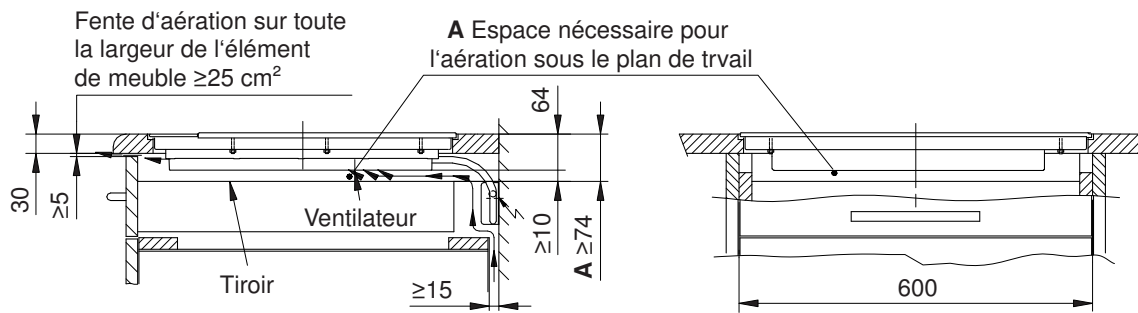

* Obligatoire pour les appareils avec encastrement à fleur

A Dégagement nécessaire sous le plan de travail pour l'aération de l'appareil

B Découpe dans les parois latérales à gauche et à droite nécessaire pour l'aération de l'appareil

C Découpe dans les parois latérales pour le démontage par le dessous en cas d'encastrement à fleur

7.9 Encastrement avec une tôle de protection d'aération

Voir le chapitre Accessoires (voir page 137) pour de plus amples informations



Exigences pour une aération optimale:

- Fente d'aération en façade ≥ 3 mm (avec tôle de protection)
- Distance entre la tôle de protection d'aération et l'ouverture d'aération ≥ 10 mm
- Epaisseur du plan de travail ≥ 20 mm à ≤ 40 mm
- Une amenée d'air frais (fente d'aération ≥ 15 mm) est nécessaire pour assurer un fonctionnement impeccable du plan de cuisson.

CookTop V2000 I604 (31141), CookTop V4000 I604 (31115)

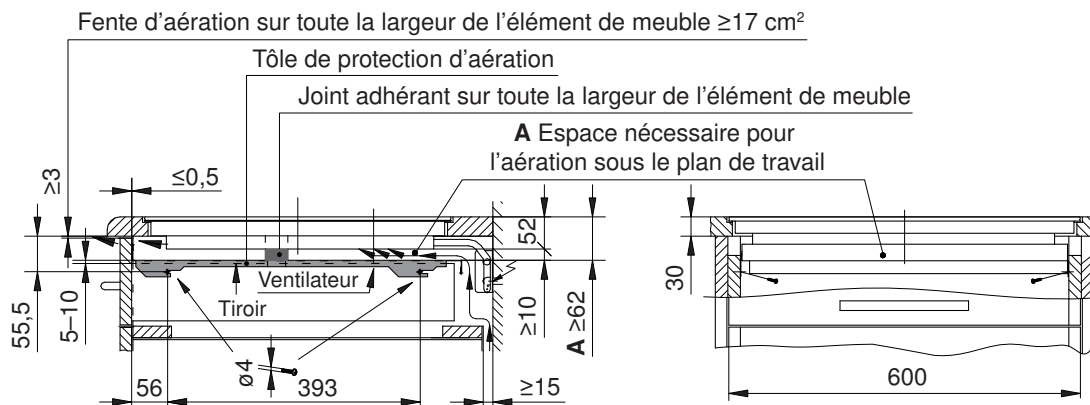

CookTop V2000 I804 (31146)

Voir le croquis ci-dessus

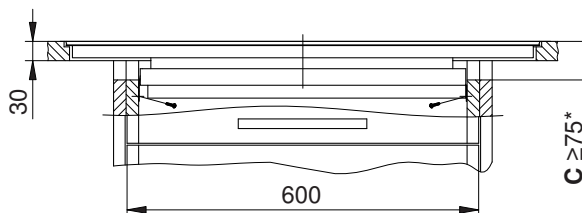

CookTop V6000 I905 (31114)

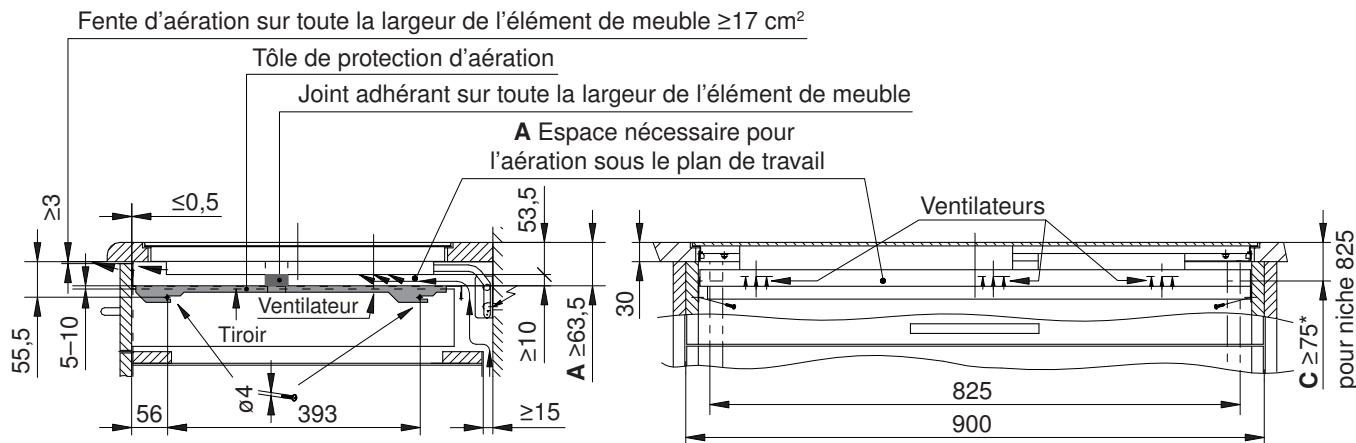

* Obligatoire pour les appareils avec encastrement à fleur

A Dégagement nécessaire sous le plan de travail pour l'aération de l'appareil

C Découpe dans les parois latérales pour le démontage par le dessous en cas d'encastrement à fleur

CookTop V4000 I904 (31142)

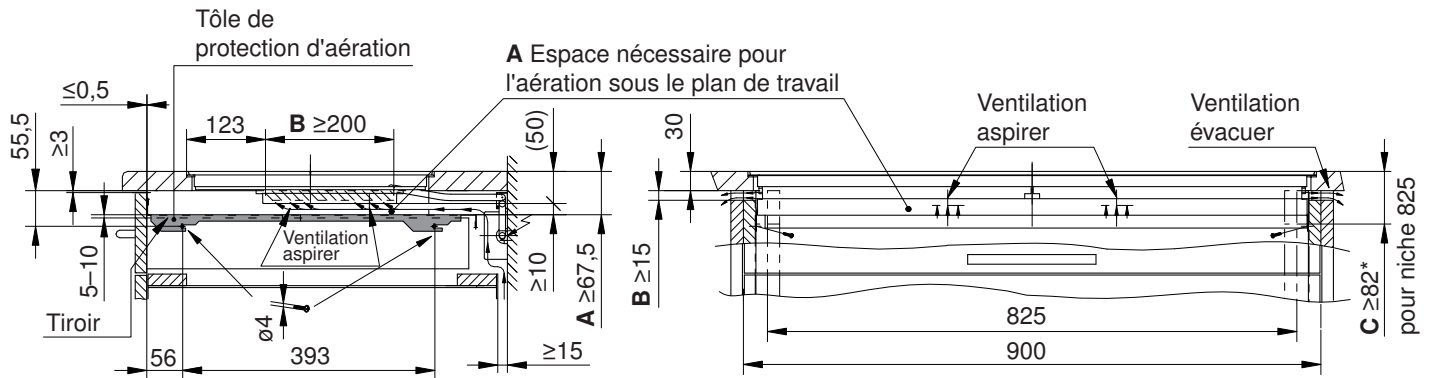

CookTop Teppan Yaki I40 (31140)

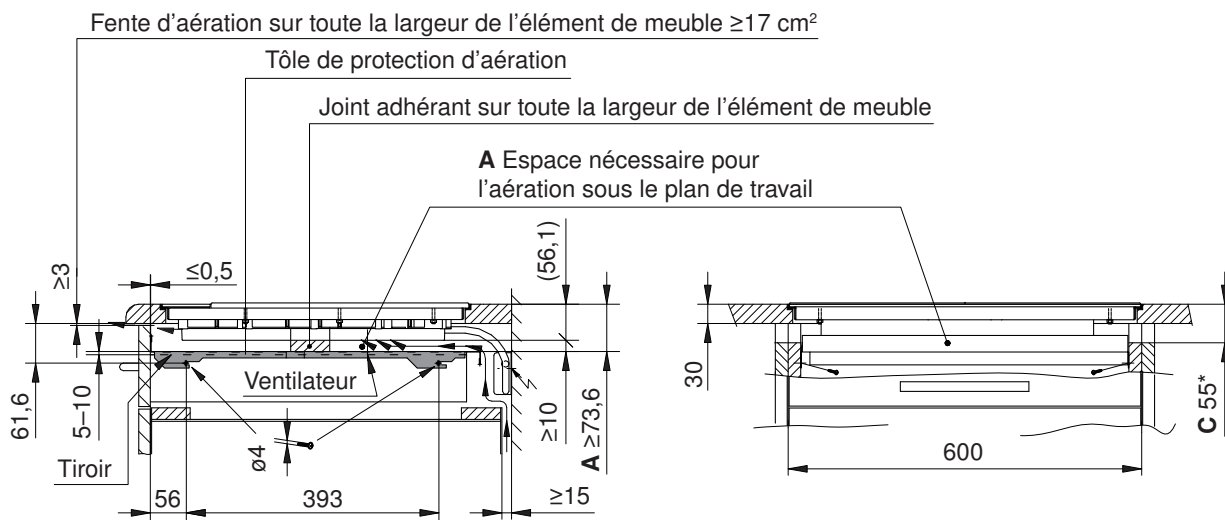

* Obligatoire pour les appareils avec encastrement à fleur

A Dégagement nécessaire sous le plan de travail pour l'aération de l'appareil

B Découpe dans les parois latérales nécessaire pour l'aération de l'appareil

C Découpe dans les parois latérales pour le démontage par le dessous en cas d'encastrement à fleur

CookTop V6000 I906 FullFlex (31134)



Le montage d'une tôle de protection d'aération avec joint est absolument obligatoire.

Fente d'aération sur toute la largeur de l'élément de meuble $\geq 17 \text{ cm}^2$

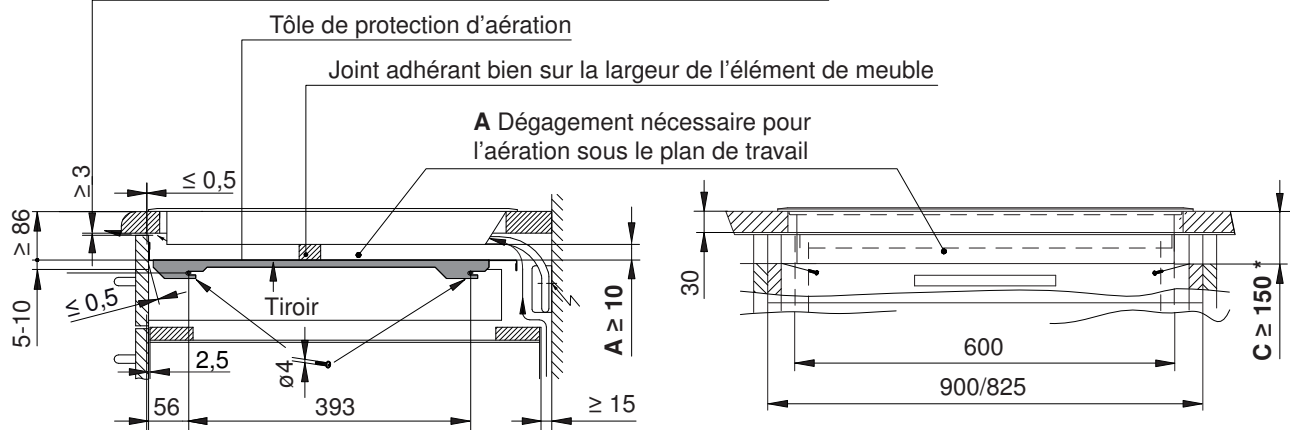

CookTop V6000 I705 FullFlex (31132)



Le montage d'une tôle de protection d'aération avec joint est absolument obligatoire.

Fente d'aération sur toute la largeur de l'élément de meuble $\geq 17 \text{ cm}^2$

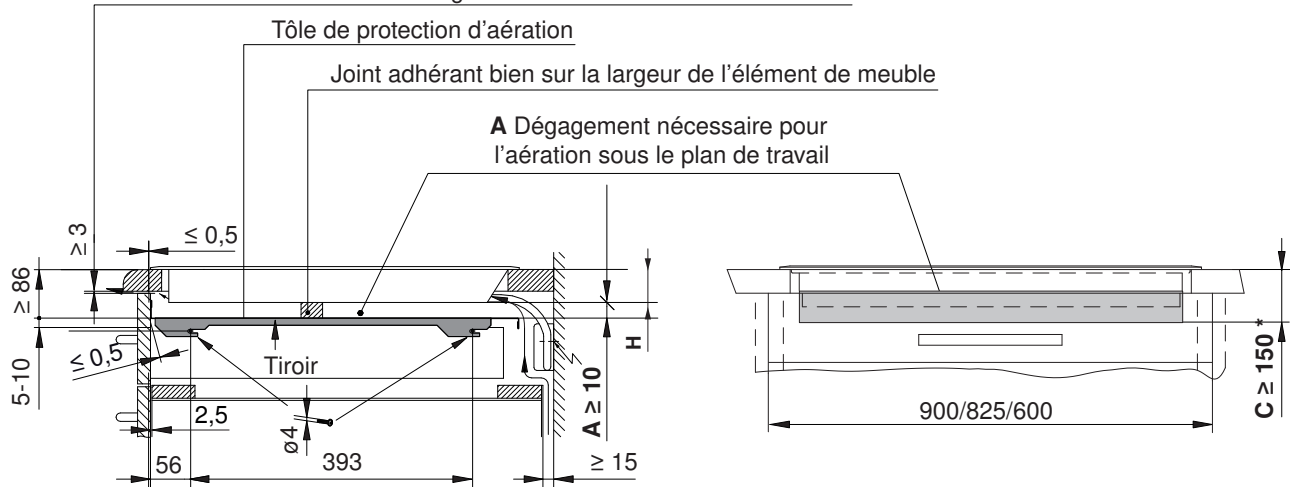

* Obligatoire pour les appareils avec encastrement à fleur

A Dégagement nécessaire sous le plan de travail pour l'aération de l'appareil

C Découpe dans les parois latérales pour le démontage par le dessous en cas d'encastrement à fleur

8 Plans de cuisson à gaz



L'écart entre la découpe de l'appareil et la paroi arrière doit être ≥ 50 mm et celui entre la découpe de l'appareil et les parois latérales ≥ 200 mm. Les éléments comme les parois latérales et les tasseaux de renforcement, qui dépassent dans l'espace d'encastrement sous la zone de cuisson, doivent être fabriqués dans un matériau résistant au feu.

L'écart entre le bord inférieur du bac de l'appareil et les éléments de meuble en matériau inflammable placés en dessous doit être ≥ 20 mm.

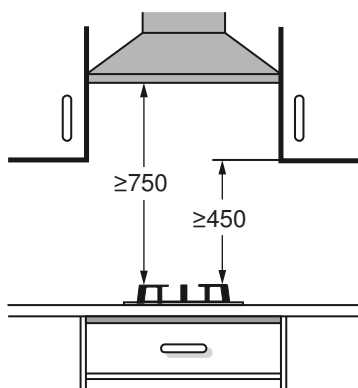

Si une hotte d'aspiration est montée au-dessus du plan de cuisson au gaz, la distance minimale spécifiée pour la hotte d'aspiration utilisée doit être respectée.

En outre, il est impératif de respecter les distances minimales spécifiées, au cas où une valeur inférieure serait indiquée pour la hotte d'aspiration.

L'encastrement d'un plan de cuisson au gaz directement au-dessus d'un autre appareil n'est pas possible en raison de la profondeur de construction et du raccordement du gaz.

8.1 Caractéristiques de raccordement électrique



Des informations générales concernant les raccordements électriques et un aperçu de leurs positions sont disponibles au chapitre Récapitulatif des raccordements, zones et dimensions (voir page 5).

Appareil	Groupe de pays*	Raccordement secteur	Protection par fusible	Puissance connectée	Câble d'alimentation
GAS411GSBZ, GAS421GSBZ, GAS641GSBZ, GAS731GKBZ, GAS951GSBZ	D	220 à 240 V~ 50 à 60 Hz	≥ 3 A	< 20 W	1,7 m avec fiche
GAS411GSAZ, GAS421GSAZ, GAS641GSAZ, GAS951GSAZ	A, B, E				1,7 m sans fiche
GAS731GKBZ	B				
GAS311GKBZ, GAS321GKBZ, GAS411GSBZ, GAS421GSBZ, GAS731GKBZ, GAS951GSBZ	C, F				1,7 m avec fiche

* Groupe de pays (voir page 2)

8.2 Raccordement du gaz



Seul un installateur agréé a le droit d'effectuer le raccordement du gaz de même que l'adaptation à un autre type de gaz.

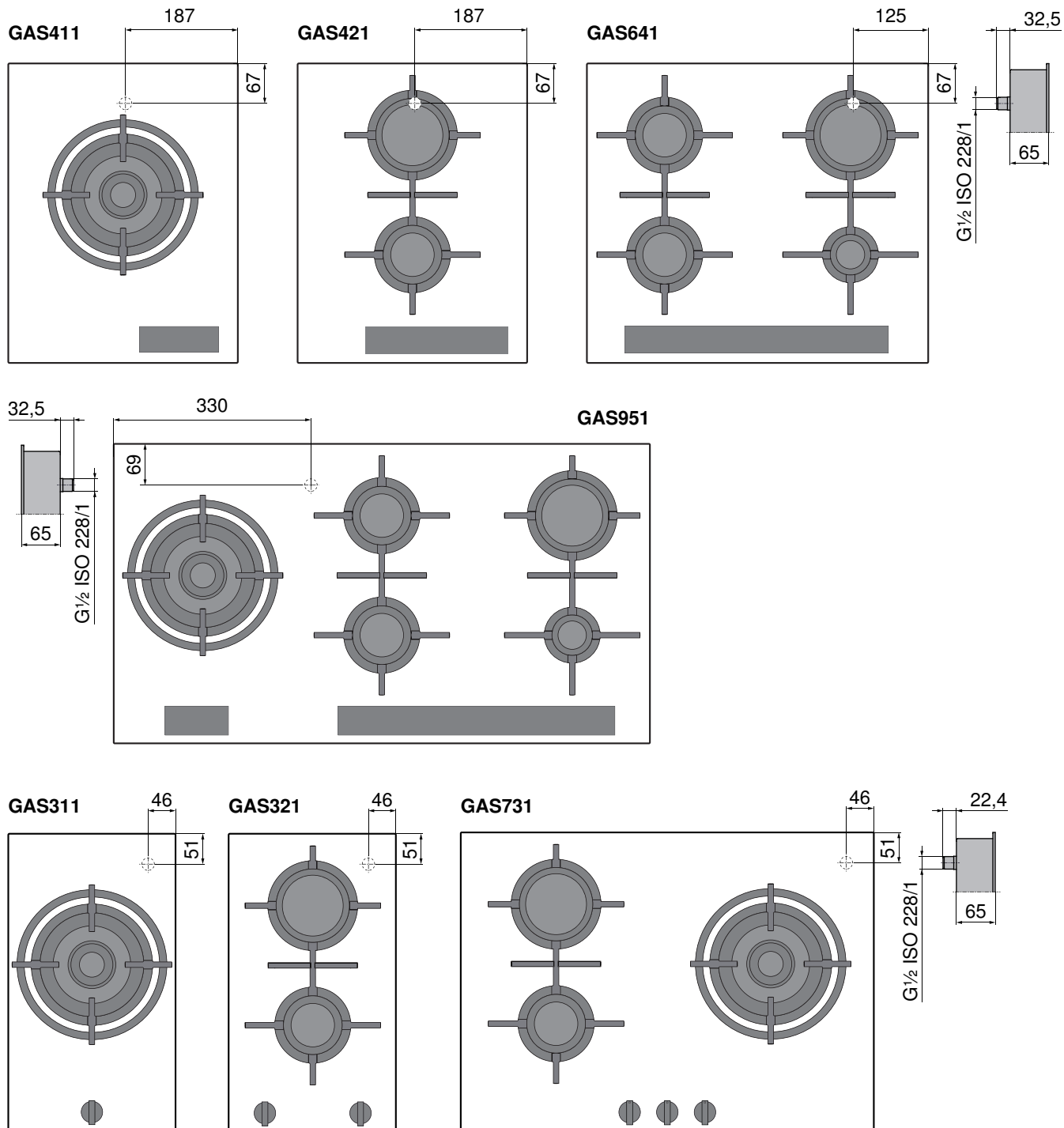

- ▶ Le raccord de gaz doit être disposé de sorte que le robinet d'arrêt et le point de raccordement soient également accessibles lorsque l'appareil est encastré.
- ▶ Le raccord de gaz doit être disposé de manière à ne pas pouvoir être endommagé par une source de chaleur pendant le fonctionnement. Des effluents gazeux chauds (venant p. ex. du four) ne doivent notamment pas s'écouler dans les conduites de gaz et les robinetteries de raccord d'appareil.
- ▶ Il faut veiller à ce que le flexible de gaz ainsi que le câble de raccordement électrique ne touchent aucune zone chaude de l'appareil, car ils pourraient sinon subir des dommages dus à la température.
- ▶ Le câble de raccordement souple (de 1,5 m de longueur max.) doit être placé de manière à ne pas pouvoir entrer en contact avec les pièces mobiles des éléments de cuisine (p. ex. d'un tiroir) et à ne pas entraver leur mouvement.

Filetage métrique ½ pouce

Le raccord de gaz côté appareil présente un filetage externe ½ pouce conformément à l'ISO 228/1. Si l'installation de gaz du bâtiment dispose déjà d'une contre-pièce correspondante, l'appareil à gaz peut y être raccordé directement.

Filetage conique ½ pouce

Si le raccord de gaz dispose d'un filetage conique, la pièce de transition doit d'abord être vissée sur l'appareil avec la rondelle d'étanchéité. La pièce de transition dispose d'un filetage externe conique R ½ pouce conformément à l'ISO 7/11. En cas de raccord à visser conique, l'étanchéité est assurée par le filetage, qui doit donc être étanché à l'aide d'une bande de Téflon ou de chanvre.



8.3 Ventilation

Afin de garantir une ventilation minimale, il doit y avoir un espace d'une hauteur ≥ 20 mm sous l'appareil.

- A** La paroi arrière du meuble inférieur doit être ouverte au niveau de la découpe du plan de travail afin de garantir une circulation d'air continue par les fentes d'aération. L'air doit être aspiré depuis l'extérieur du meuble et doit pouvoir circuler librement dans le meuble jusqu'au plan de cuisson.
- B** La circulation d'air peut également être assurée par une amenée d'air frais cachée à l'intérieur du meuble. Pour que suffisamment d'air froid puisse être aspiré, la circulation continue de l'air frais doit être garantie jusqu'à l'extérieur du meuble. L'air doit être aspiré depuis l'extérieur du meuble et doit pouvoir circuler librement dans le meuble jusqu'au plan de cuisson.

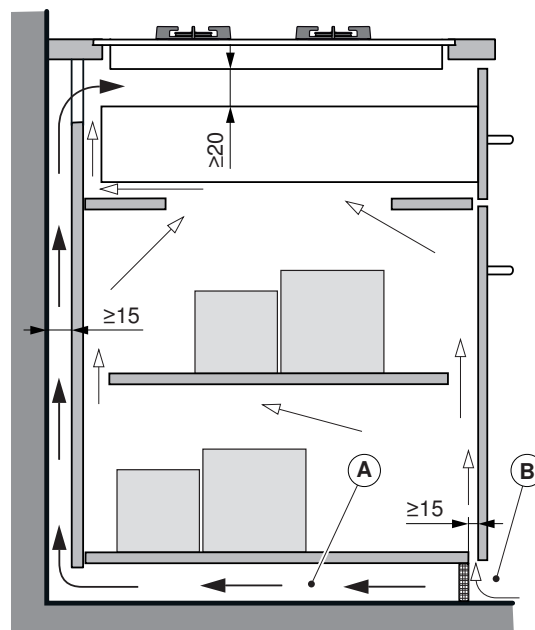

8.4 Réglage sur le type de gaz local



Le type de gaz local et la pression de raccordement correspondante doivent impérativement correspondre aux réglages de l'appareil. Si le type de gaz et la pression de raccordement ne sont pas déjà pré-réglés, il convient de modifier l'appareil avec les jeux de buses fournis ou d'autres jeux de buses disponibles en accessoires. Des informations sur le pré-réglage du gaz et les jeux de buses fournis ou disponibles en accessoires par pays figurent dans le catalogue. L'adaptation à un autre type de gaz est décrite en détail dans la notice d'installation respective.

Aperçu des jeux de buses

Type	Groupe de pays*	Réglage par défaut du gaz	Jeu de buses fourni	Jeux de buses supplémentaires disponibles pour les combinaisons de type de gaz et de pression de raccordement propres à chaque pays			
				Gaz liquéfié G30, 50 mbar	Gaz naturel L/K (G25/G25.3), 25 mbar	Gaz naturel G20, 13 mbar	Gaz naturel G20, 25 mbar
GAS411GSAZ	A, B, E	Gaz naturel H, E (G20), 20 mbar	Gaz liquéfié butane/propane (G30/31), 28 à 30/37 mbar	Jeu de buses 1015471	Jeu de buses 1015472	Jeu de buses 1015474	Jeu de buses 1015473
GAS421GSAZ							
GAS641GSAZ							
GAS951GSAZ							
GAS731GKBZ	B		-	Jeu de buses 1015475	Jeu de buses 1015476	Jeu de buses 1015478	Jeu de buses 1015477
GAS411GSBZ	D	Gaz naturel AU/NZ (G20), 1,0 kPa	Gaz liquéfié universel (G30/G31), 2,75 kPa	Aucun autre jeu de buses autorisé			
GAS421GSBZ							
GAS641GSBZ							
GAS731GKBZ							
GAS951GSBZ							
GAS311GKBZ	F	Gaz naturel CN (12T), 20 mbar	Gaz liquéfié CN (20Y), 28 mbar				
GAS321GKBZ							
GAS411GSBZ							
GAS421GSBZ							
GAS731GKBZ							
GAS311GKBZ	C	Gaz de ville de Hong Kong, 15 mbar	-				
GAS321GKBZ							
GAS411GSBZ							
GAS421GKBZ							
GAS731GKBZ							
GAS311GKBZ	C	Gaz de ville de Singapour (G110), 10 mbar	Gaz liquéfié de Singapour (G30/31), 29 mbar				
GAS321GKBZ							
GAS411GSBZ							
GAS421GKBZ							
GAS731GKBZ							
GAS951GSBZ							

* Domaine de validité avec no de modèle (voir page 6)

8.5 Encastrement superposé avec «DualDesign»

GAS641GSAZ/GSBZ (31071)

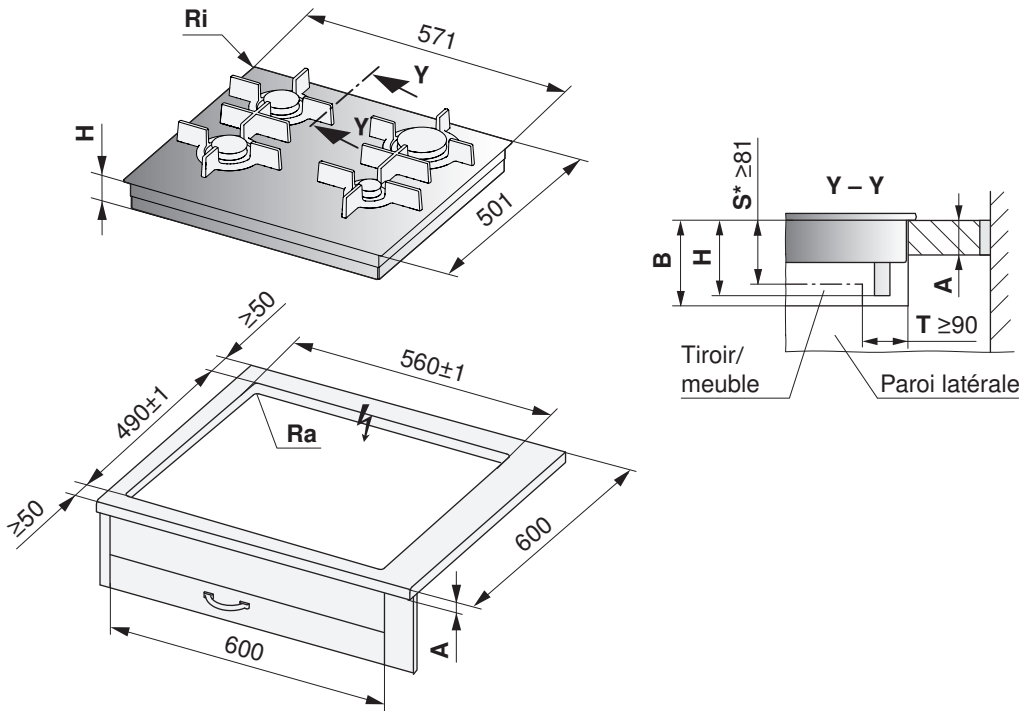

* Le dégagement est impératif!

Type	A au gré du fabricant	B	H	Rayon d'angle Ra/Ri
GAS641GSAZ/GSBZ	≥ 30 mm	≥ 95 mm	94 mm	0 à 5/1,5 mm

- A** Epaisseur du plan de travail
- B** Dégagement nécessaire pour l'échange en SAV sur toute la surface de la découpe
- H** Dimension mesurée du bord supérieur du plan de travail au bord inférieur du raccordement du gaz
- Ri** Rayons d'angle de l'appareil **Ra** Rayons d'angle extérieurs de la découpe
- S** Distance minimale entre le bord supérieur du plan de travail et un éventuel tiroir
- T** Distance minimale entre l'arrière de la découpe et un éventuel tiroir

Encastrement superposé avec «DualDesign»

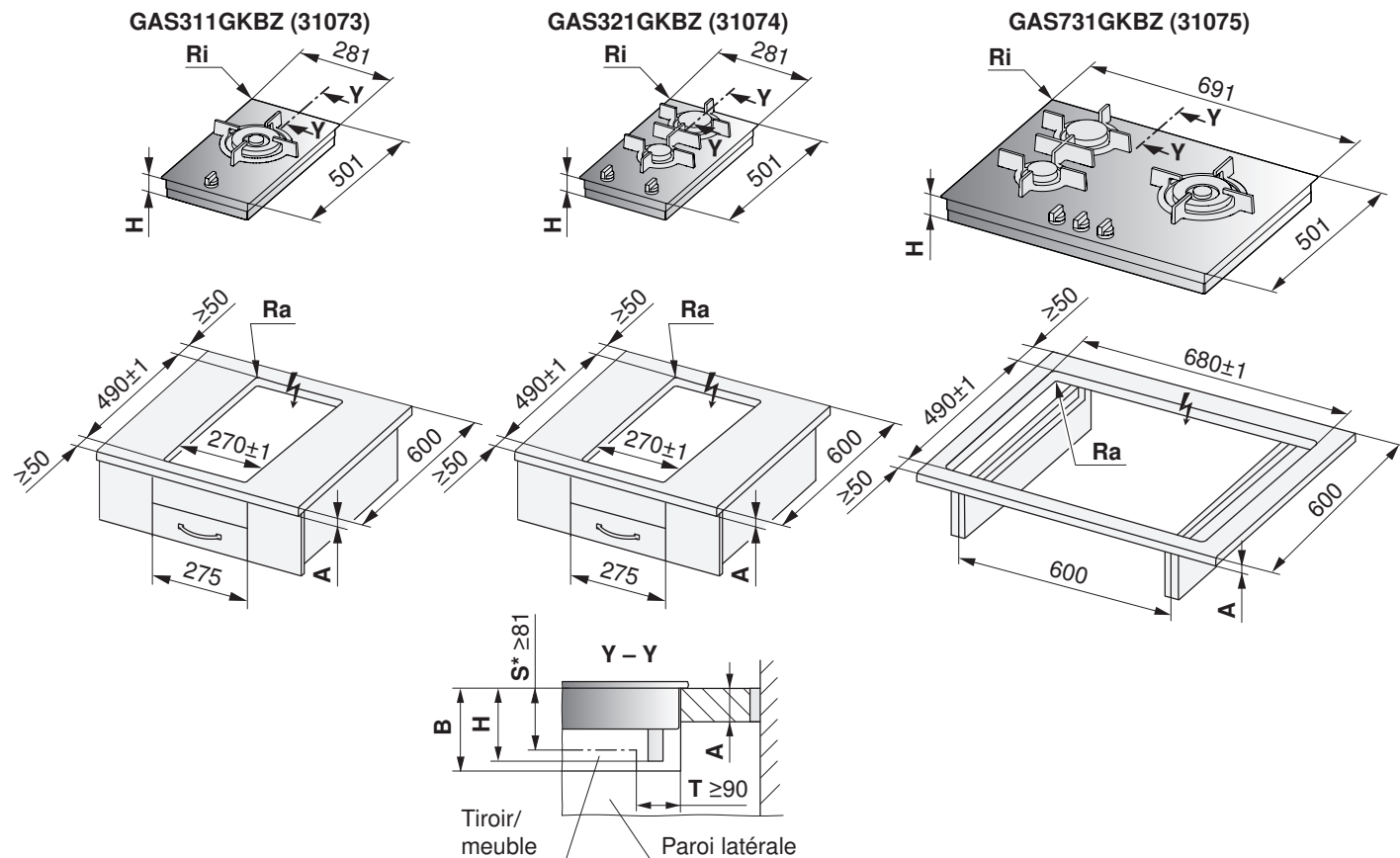

* Le dégagement est impératif!

Type	A au gré du fabricant	B	H	Rayon d'angle Ra/Ri
GAS311GKBZ, GAS321GKBZ	≥ 30 mm	≥ 95 mm	84 mm	0 à 5/1,5 mm
GAS731GKBZ				

- A** Epaisseur du plan de travail
- B** Dégagement nécessaire pour l'échange en SAV sur toute la surface de la découpe
- H** Dimension mesurée du bord supérieur du plan de travail au bord inférieur du raccordement du gaz
- Ri** Rayons d'angle de l'appareil **Ra** Rayons d'angle extérieurs de la découpe
- S** Distance minimale entre le bord supérieur du plan de travail et un éventuel tiroir
- T** Distance minimale entre l'arrière de la découpe et un éventuel tiroir

Encastrement superposé avec «DualDesign»

GAS411GSAZ/GSBZ (31063)

GAS421GSAZ/GSBZ (31064)

GAS951GSAZ/GSBZ (31072)

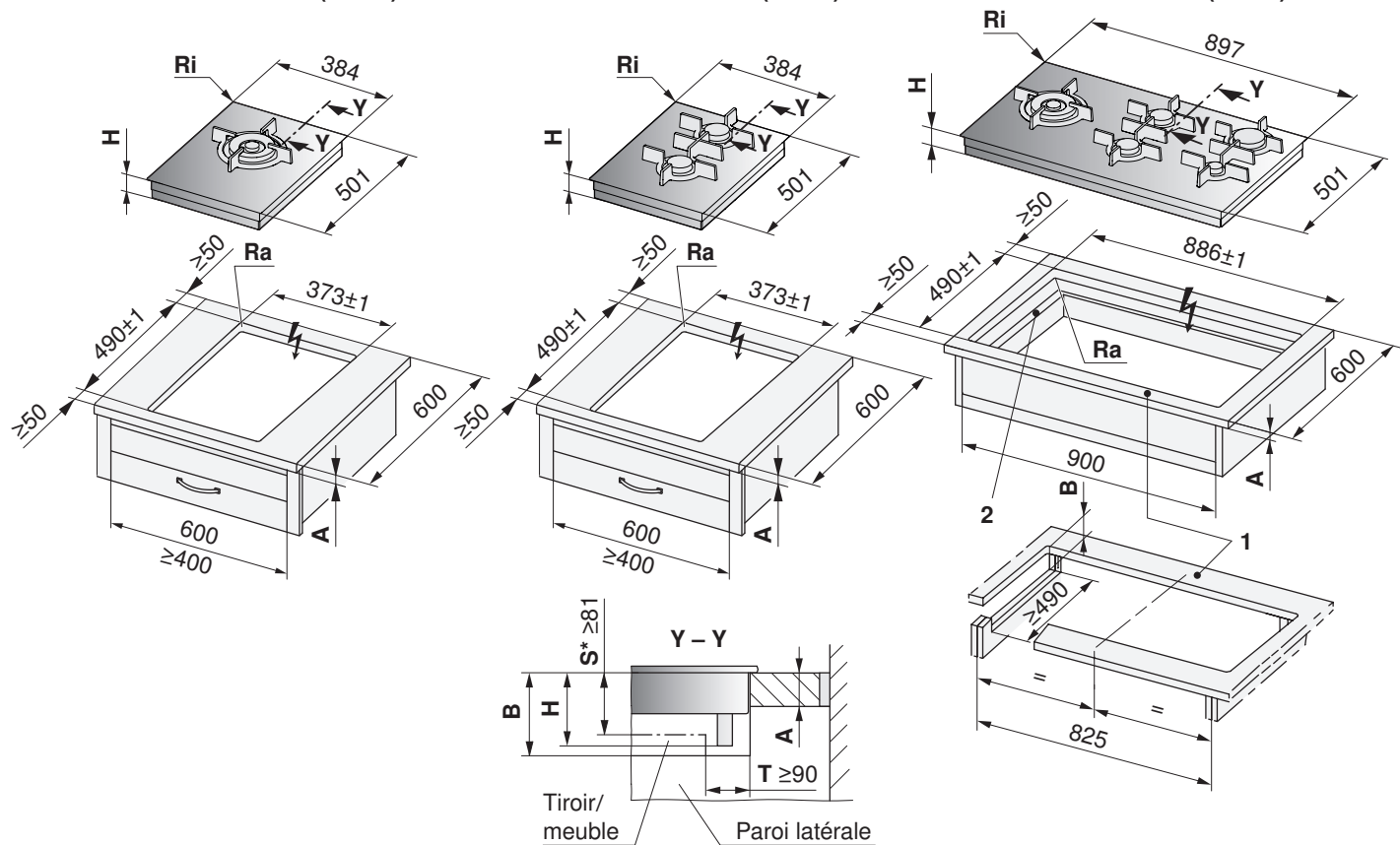

* Le dégagement est impératif!

- 1 Les bords avant et arrière sont éventuellement renforcés par le dessous. La largeur du bord est déterminée par le fabricant du revêtement en pierre. La largeur minimale du bord peut varier selon les caractéristiques de la pierre.
- 2 Découpes dans les parois latérales gauche/droite pour largeur de niche de 900 mm, nécessaires pour les travaux de service lors desquels l'élément inférieur de l'appareil doit être démonté par le bas.

Type	A au gré du fabricant	B	H	Rayon d'angle Ra/Ri
GAS411GSAZ/GSBZ, GAS421GSAZ/GSBZ, GAS951GSAZ/GSBZ	≥ 30 mm	≥ 95 mm	94 mm	0 à 5/1,5 mm

- A** Epaisseur du plan de travail
- B** Dégagement nécessaire pour l'échange en SAV sur toute la surface de la découpe
- H** Dimension mesurée du bord supérieur du plan de travail au bord inférieur du raccordement du gaz
- Ri** Rayons d'angle de l'appareil **Ra** Rayons d'angle extérieurs de la découpe
- S** Distance minimale entre le bord supérieur du plan de travail et un éventuel tiroir
- T** Distance minimale entre l'arrière de la découpe et un éventuel tiroir

8.6 Encastrement à fleur avec «DoubleDesign»

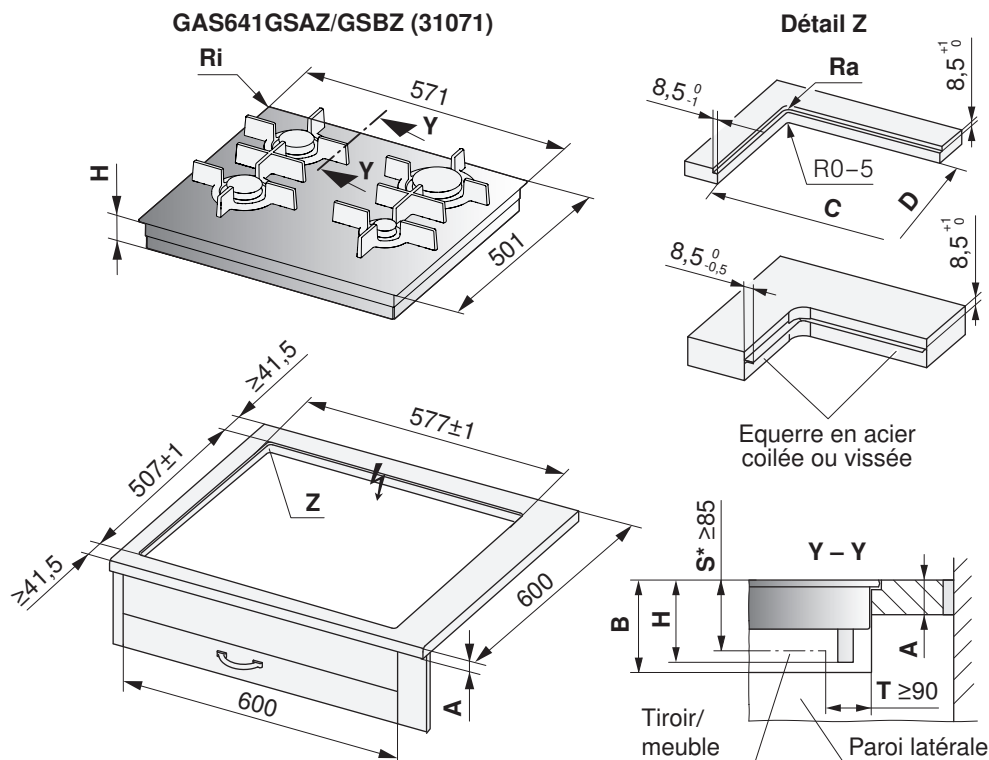

* Le dégagement est impératif!

Type	A au gré du fabricant	B	H	Rayon d'angle Ra/Ri	C/D
GAS641GSAZ/GSBZ	≥ 30 mm	≥ 175 mm	98 mm	5/1,5 mm	560/490 mm

- A** Epaisseur du plan de travail
- B** Dégagement nécessaire pour l'échange en SAV sur toute la surface de la découpe
- H** Dimension mesurée du bord supérieur du plan de travail au bord inférieur du raccordement du gaz
- Ri** Rayons d'angle de l'appareil **Ra** Rayons d'angle extérieurs de la découpe
- S** Distance minimale entre le bord supérieur du plan de travail et un éventuel tiroir
- T** Distance minimale entre l'arrière de la découpe et un éventuel tiroir

Encastrement à fleur avec «DualDesign»

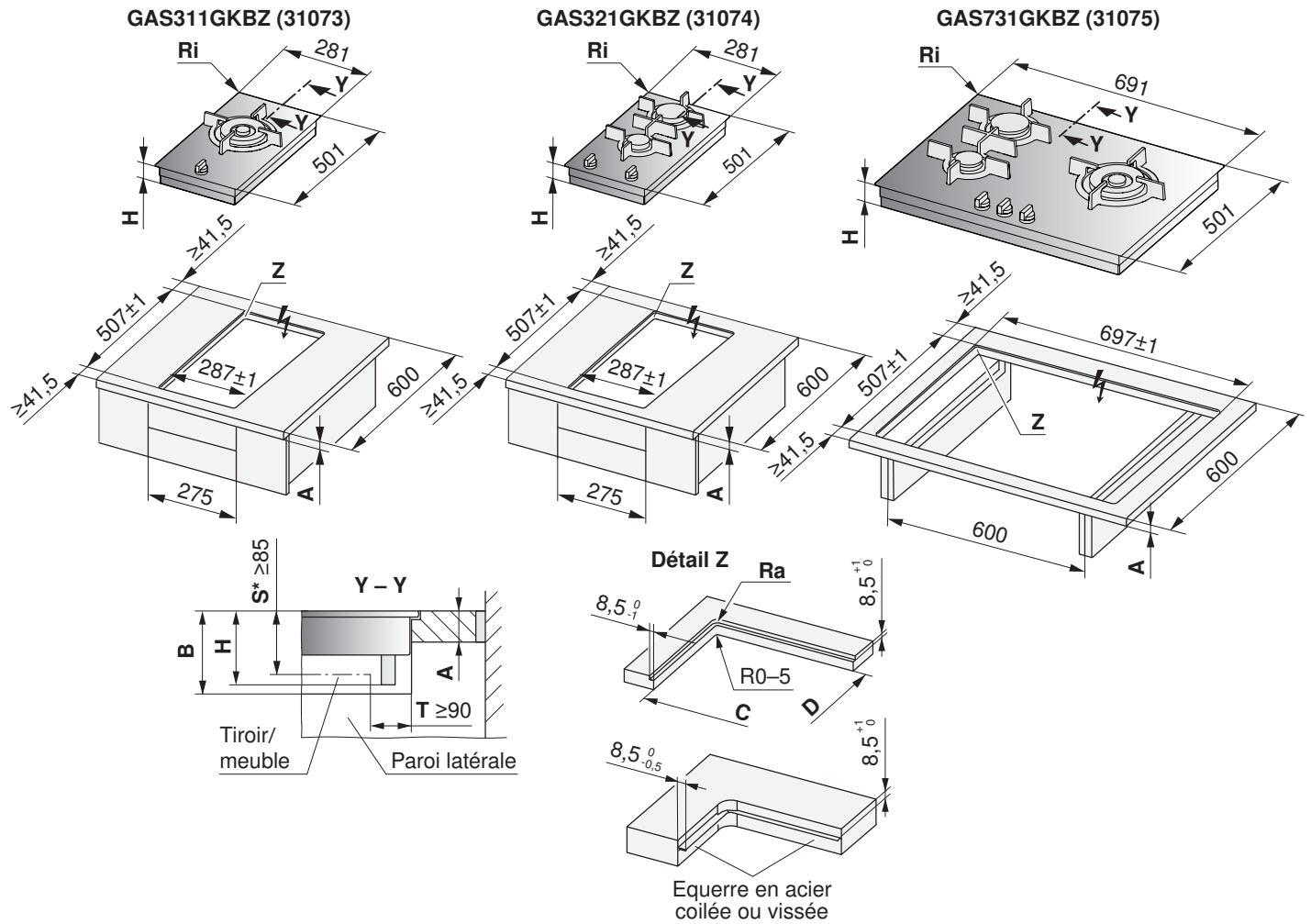

* Le dégagement est impératif!

Type	A au gré du fabricant	B	H	Rayon d'angle Ra/Ri	C/D
GAS311GKBZ, GAS321GKBZ	≥ 30 mm	≥ 175 mm	88 mm	5/1,5 mm	270/490 mm
GAS731GKBZ					680/490 mm

- A** Epaisseur du plan de travail
- B** Dégagement nécessaire pour l'échange en SAV sur toute la surface de la découpe
- H** Dimension mesurée du bord supérieur du plan de travail au bord inférieur du raccordement du gaz
- Ri** Rayons d'angle de l'appareil **Ra** Rayons d'angle extérieurs de la découpe
- S** Distance minimale entre le bord supérieur du plan de travail et un éventuel tiroir
- T** Distance minimale entre l'arrière de la découpe et un éventuel tiroir

Encastrement à fleur avec «DualDesign»

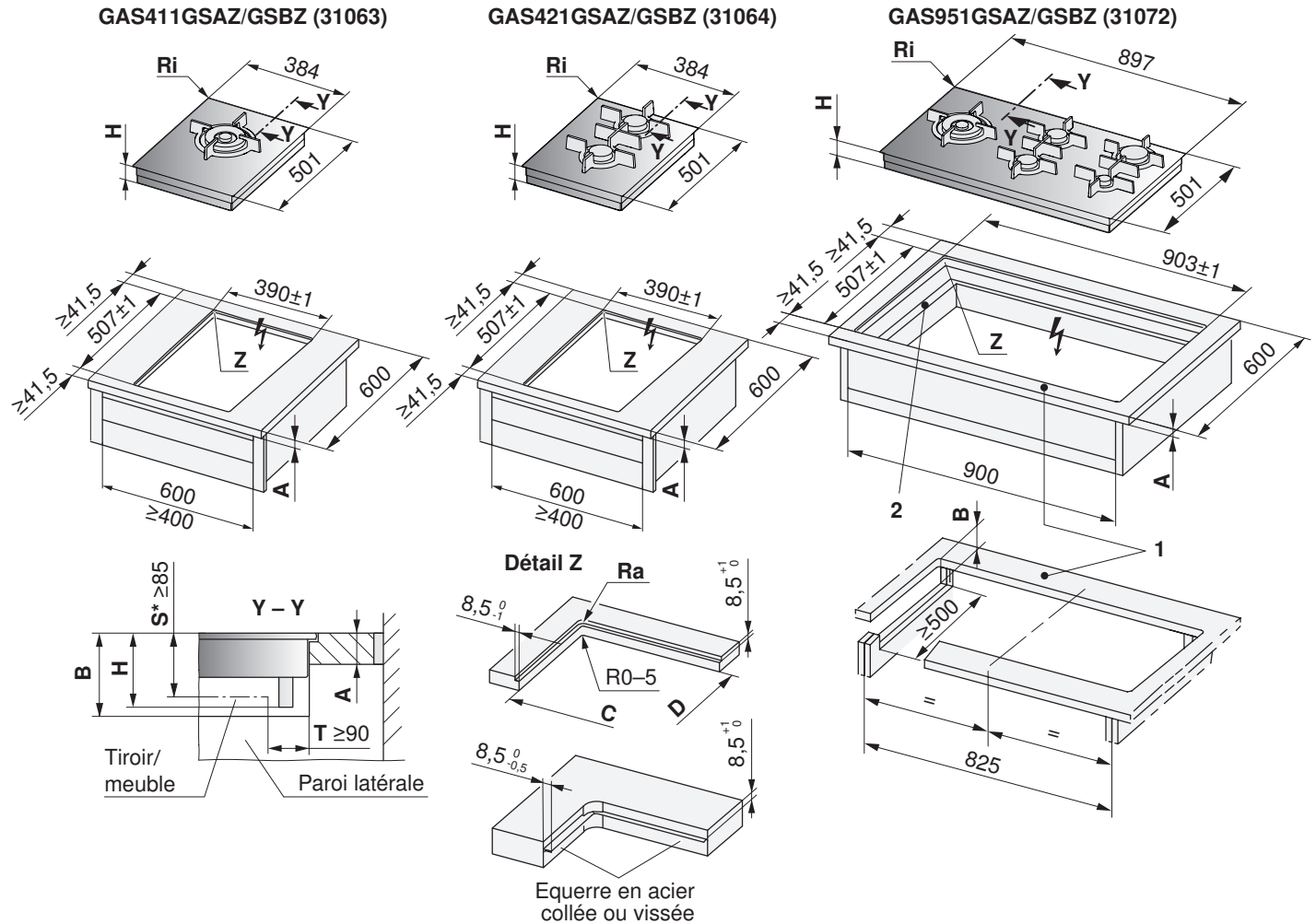

* Le dégagement est impératif!

- 1 Les bords avant et arrière sont éventuellement renforcés par le dessous. La largeur du bord est déterminée par le fabricant du revêtement en pierre. La largeur minimale du bord peut varier selon les caractéristiques de la pierre.
- 2 Découpes dans les parois latérales gauche/droite pour largeur de niche de 900 mm, nécessaires pour les travaux de service lors desquels l'élément inférieur de l'appareil doit être démonté par le bas.

Type	A au gré du fabricant	B	H	Rayon d'angle Ra/Ri	C/D
GAS411GSAZ/GSBZ, GAS421GSAZ/GSBZ	≥ 30 mm	≥ 175 mm	98 mm	5/1,5 mm	373/490 mm
GAS951GSAZ/GSBZ					886/490 mm

- A** Epaisseur du plan de travail
- B** Dégagement nécessaire pour l'échange en SAV sur toute la surface de la découpe
- H** Dimension mesurée du bord supérieur du plan de travail au bord inférieur du raccordement du gaz
- Ri** Rayons d'angle de l'appareil **Ra** Rayons d'angle extérieurs de la découpe
- S** Distance minimale entre le bord supérieur du plan de travail et un éventuel tiroir
- T** Distance minimale entre l'arrière de la découpe et un éventuel tiroir

9 Encastrement combiné de plans de cuisson

9.1 Combinaison avec encastrement superposé

Actuellement, la combinaison de plans de cuisson avec encastrement superposé est uniquement possible avec les plans de cuisson électriques (jusqu'à la taille 60 max.), les plans de cuisson à gaz et les aérateurs de plan de cuisson. L'entretoise (1014361 acier inox) ou (1019199 noire) est nécessaire.



Les entretoises 1014361 et 1019199 ne sont pas disponibles en Allemagne.



Le plans de cuisson GK16TIWSZ ne peut pas être installé dans la combinaison avec un encastrement superposé.

Tableau de mesure plans de cuisson

Combinaisons	Largeur de découpe C	Position d'entretoise G1	Position d'entretoise G2
30+30 cm	554 mm	277 mm	-
30+40 cm	657 mm	277 mm	-
40+40 cm	760 mm	380 mm	-
30+30+30 cm	838 mm	277 mm	561 mm
30+60 cm	844 mm	277 mm	-
40+60 cm	947 mm	380 mm	-
30+40+40 cm	1044 mm	277 mm	664 mm
40+40+40 cm	1147 mm	380 mm	767 mm
30+40+60 cm	1231 mm	277 mm	664 mm
40+40+60 cm	1334 mm	380 mm	767 mm

A	≥ 30 mm
D	490 mm
I	≥ 50 mm
J	≥ 50 mm
Ra	0 à 5 mm

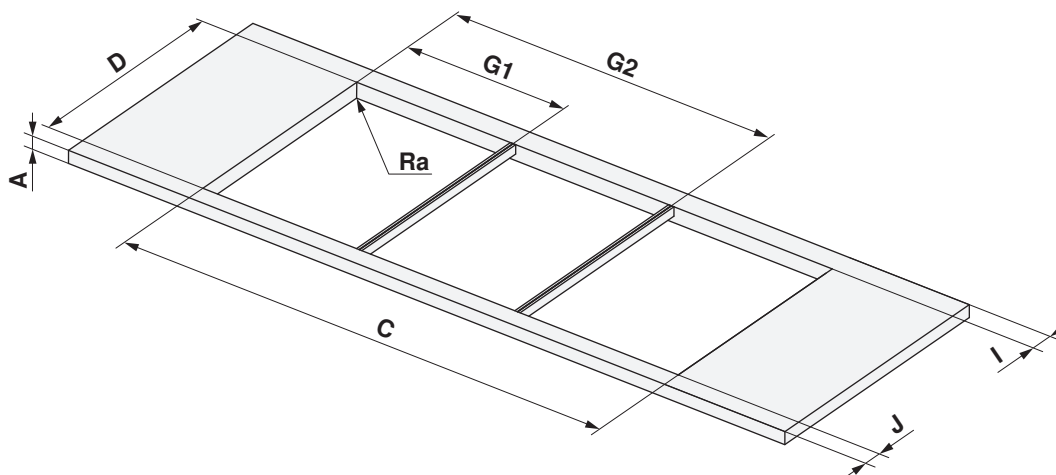



9.2 Exemples de combinaisons avec encastrement superposé

Plan de travail	Plans de cuisson	Entretoise

Combinaison de 2 appareils avec encastrement superposé

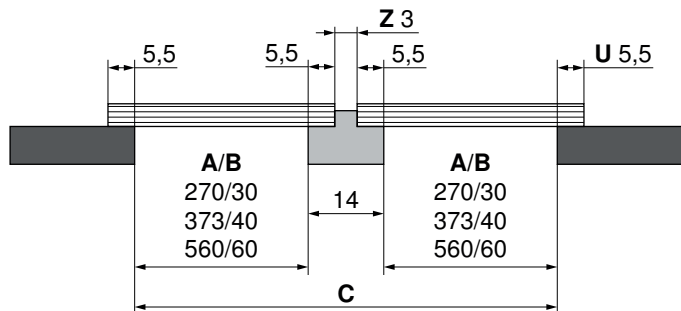

Exemple pour largeur de découpe **C** avec 30+30 cm: 270+14+270 = 554 mm

Combinaison de 3 appareils avec encastrement superposé

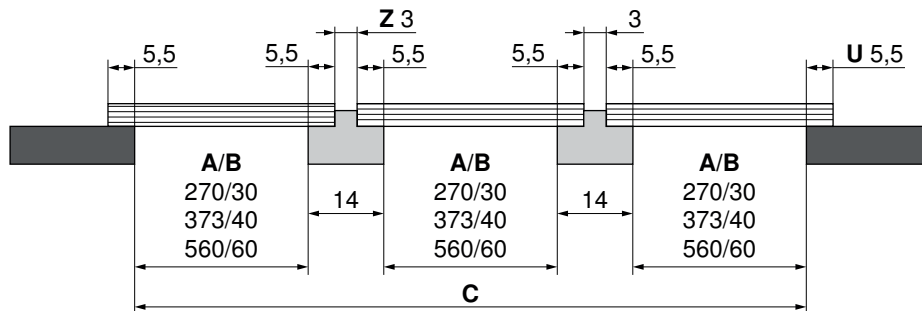

Exemple pour largeur de découpe **C** avec 30+30+30 cm: 270+14+270+14+270 = 838 mm

A	B	C	U	Z
Découpe en mm	Taille en cm	Largeur de découpe	Chevauchement plan de cuisson/plan de travail	Entretoise

9.3 Combinaison avec encastrement à fleur

Actuellement, la combinaison de plans de cuisson avec encastrement à fleur est possible avec tous les plans de cuisson au gaz, les aérateurs de plan de cuisson et les plans de cuisson électriques avec encastrement à fleur avec une plaque de base de 501 mm de profondeur. Le kit d'entretoises H63789 (comprenant deux entretoises) est nécessaire.

Tableau de mesure plans de cuisson

Combinaisons	Largeur de découpe E	Largeur de découpe C	Position d'entretoise G1	Position d'entretoise G2
30+30 cm	571 mm	554 mm	285,5 mm	-
30+40 cm	674 mm	657 mm	285,5 mm	-
40+40 cm	777 mm	760 mm	388,5 mm	-
30+30+30 cm	855 mm	838 mm	285,5 mm	569,5 mm
30+60 cm	861 mm	844 mm	285,5 mm	-
40+60 cm	964 mm	947 mm	388,5 mm	-
30+70 cm	981 mm	964 mm	285,5 mm	-
30+40+40 cm	1 061 mm	1 044 mm	285,5 mm	672,5 mm
40+70 cm	1 084 mm	1 067 mm	388,5 mm	-
40+40+40 cm	1 164 mm	1 147 mm	388,5 mm	775,5 mm
30+90 cm	1 187 mm	1 170 mm	285,5 mm	-
30+40+60 cm	1 248 mm	1 231 mm	285,5 mm	672,5 mm
40+90 cm	1 290 mm	1 273 mm	388,5 mm	-
40+40+60 cm	1 351 mm	1 334 mm	385,5 mm	775,5 mm

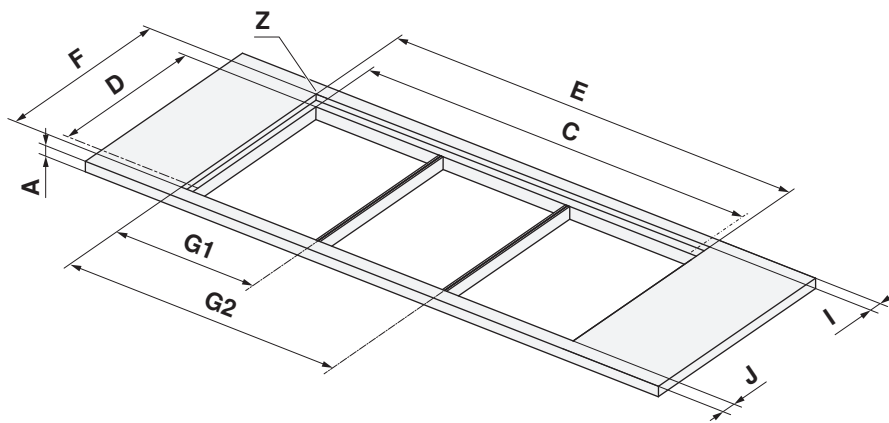

- A ≥30 mm
- I ≥41,5 mm
- J ≥41,5 mm
- D 490±1 mm
- F 507±1 mm
- Ra 5 mm

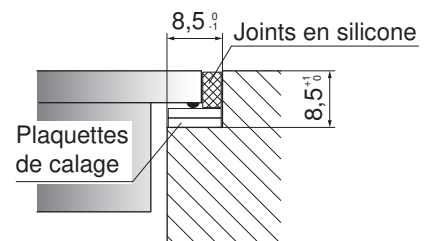

Détail Z

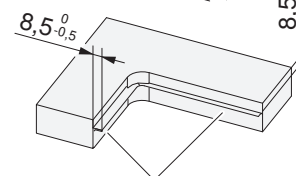
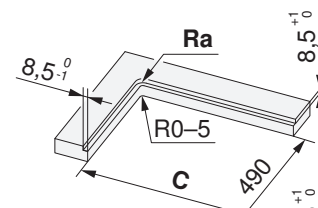

Equerre en acier collée ou vissée



9.4 Exemples de combinaisons avec encastrement à fleur

Plan de travail	Plans de cuisson	Entretoise	Joint en silicone

Combinaison de 2 appareils avec encastrement à fleur

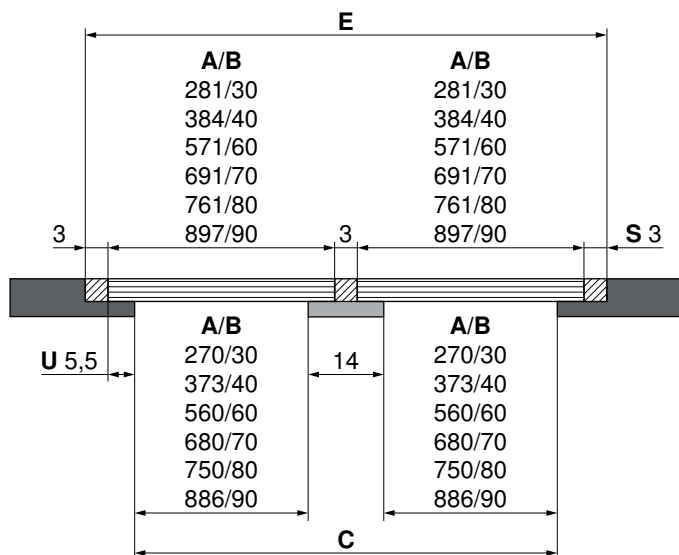

Exemple pour largeur de découpe **E** avec 30+30 cm: $3+281+3+281+3 = 571$ mm

Exemple pour largeur de découpe **C** avec 30+30 cm: $270+14+270 = 554$ mm

Combinaison de 3 appareils avec encastrement à fleur

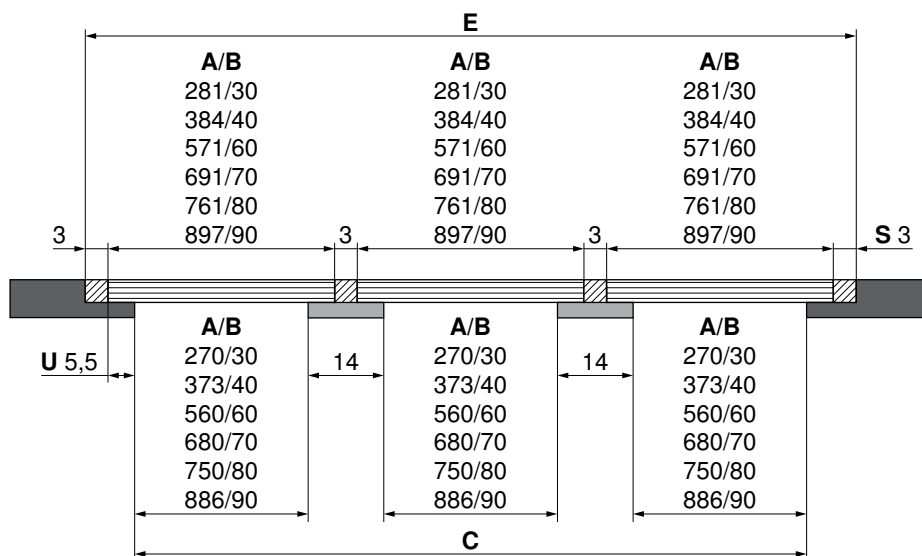

Exemple pour largeur de découpe **E** avec 30+30+30 cm: $3+281+3+281+3+281+3 = 855$ mm

Exemple pour largeur de découpe **C** avec 30+30+30 cm: $270+14+270+14+270 = 838$ mm

A	B	C/E	S	U
Découpe en mm	Taille en cm	Largeur de découpe	Joint en silicone	Chevauchement plan de cuisson/plan de travail

10 Hottes d'aspiration



Des informations techniques sur les hottes d'aspiration sont disponibles dans le document «Information technique pour hottes d'aspiration» respectivement J32836 (EN), 1007182 (IT), 1008408 (DE), 1008409 (FR).

10.1 Indications générales



En cas d'utilisation simultanée de foyers (p. ex. chauffages au bois, au gaz, au fioul ou au charbon), un fonctionnement sans risque n'est possible que lorsqu'une dépression ambiante de 4 Pa (0,04 mbar) n'est pas dépassée sur le lieu d'installation de l'appareil.

Risque d'intoxication! Une amenée d'air frais suffisante doit être garantie, p. ex. par le biais d'ouvertures non obturables dans les portes ou les fenêtres et en association avec des coffrets muraux d'amenée / d'évacuation d'air ou autres mesures techniques. Les prescriptions en matière de protection incendie doivent impérativement être respectées. V-ZUG propose des gaines d'évacuation d'air en plastique (catégorie de matériau de construction RF3) et en métal (catégorie de matériau de construction RF1).



Une réparation parfaite ne peut être garantie que s'il est possible de déposer l'ensemble de l'appareil sans destruction à tout moment.

Distance minimale par rapport au plan de cuisson



Lorsqu'un appareil V-ZUG est combiné avec un appareil d'une autre marque (plan de cuisson ou hotte d'aspiration) et que les distances minimales prescrites pour les appareils combinés sont différentes, il convient de toujours respecter la distance la plus grande. La distance minimale se mesure du bord inférieur de la hotte d'aspiration au fond de la casserole ou de la poêle.

Si l'appareil est installé au-dessus de plans de cuisson à gaz, chaque zone de cuisson doit être équipée d'une sécurité à l'allumage.

Mode évacuation d'air



L'évacuation d'air ne doit pas être conduite dans une cheminée utilisée pour les effluents gazeux d'appareils fonctionnant au gaz ou avec d'autres combustibles.

Tenir compte des règlements de la police du feu locale.

Conseils d'installation

- En plus du dimensionnement correct de la conduite d'évacuation d'air, il faut également garantir une amenée d'air frais approprié. **Toute évacuation d'air nécessite une amenée d'air.**
- Eviter une pose latérale de la conduite d'évacuation d'air à travers le coffrage de la cheminée.
- Caractéristiques de planification pour une maintenance et une dépose sans destruction de l'appareil:
 - Ne pas poser l'habillage télescopique dans un faux plafond.
 - Il est déconseillé d'utiliser des joints en silicone sur l'habillage télescopique et l'appareil.
 - Réaliser les travaux de crépi, plâtre, tapisserie ou peinture avant l'installation de l'appareil.

10.2 Hottes d'aspiration spéciales



Il est interdit d'utiliser la hotte spéciale de type DSTS9 (64004) en combinaison avec les plans de cuisson à gaz. L'exploitation de la hotte spéciale de type DSMS (64005) en combinaison avec les plans de cuisson à gaz est autorisée uniquement avec un plan de cuisson à gaz V-ZUG de type: GAS321x, GAS421x, GAS641x, en respectant la variante de montage de combinaison autorisée. Tous les contenus du mode d'emploi/de la notice d'installation des plans de cuisson à gaz mentionnés doivent ici être impérativement respectés! Lors de l'exploitation d'un appareil au gaz autorisé, il faut obligatoirement équiper l'aérateur de plan de cuisson avec le déflecteur pour gaz 1031218 (accessoire) prévu à cet effet! Il est interdit d'utiliser un appareil au gaz sans déflecteur pour gaz!

DSMS hotte de plan de travail (64005)

Mode de cuisson	Evacuation d'air/recyclage d'air	Raccordement secteur	220 à 240 V~ 50 à 60 Hz
Niveau sonore	62 à 70 dB(A)	Protection par fusible	10 A
Eclairage	-	Allures du ventilateur	4
Moteur	1 x 145 W	Poids	~ 21,5 kg

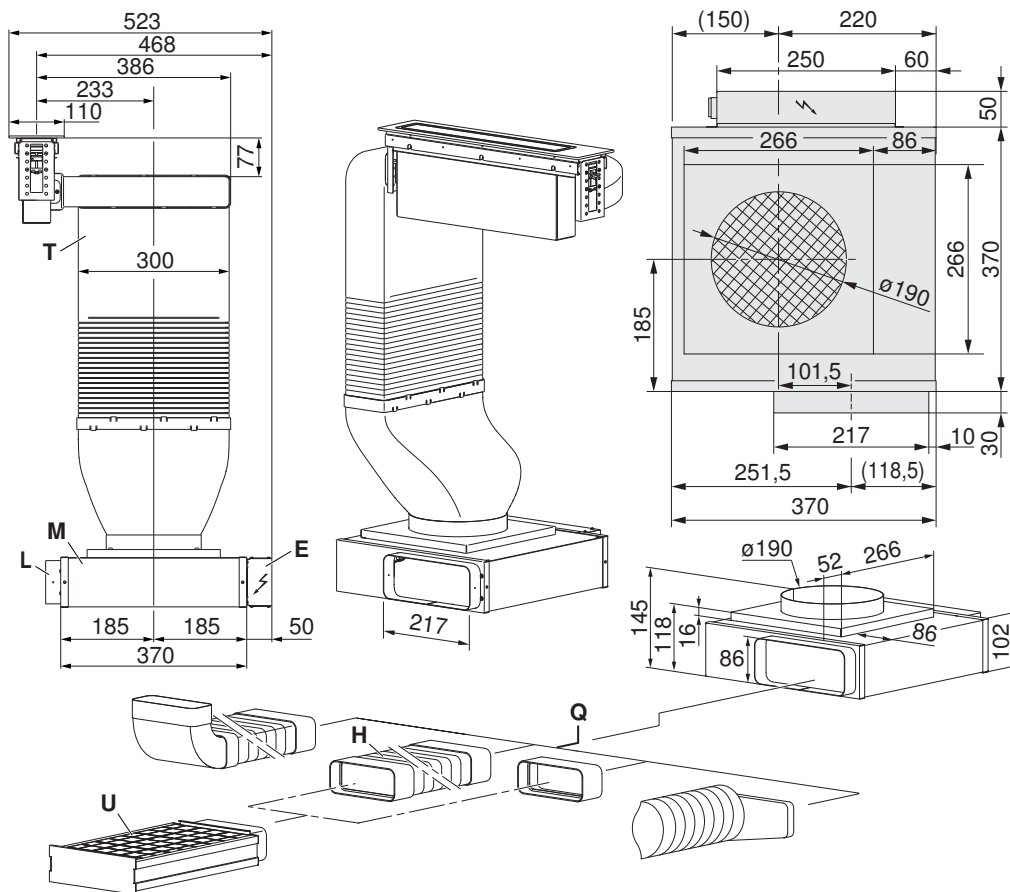

Les systèmes à gaine rigide Q appropriés sont disponibles en tant qu'accessoires à commander.

- Le raccordement entre l'aérateur de plan de cuisson et le guidage de l'air évacué T est possible à gauche ou à droite.
- La sortie d'aération L peut être menée sur l'une des quatre faces, l'emplacement prévu pour l'encastrement peut toutefois être alors modifié.
- Le guidage de l'air évacué T peut être adapté selon l'encombrement par raccourcissement.
- Si nécessaire, l'unité de commande E peut être placée dans une autre position (≤ 250 mm).
- Prévoir une **plaque de fond** ou **trappe de service** amovible pour le moteur du ventilateur M et le boîtier de recyclage d'air U (en mode de recyclage d'air).
- Accès facilité au moteur du ventilateur M et au boîtier de recyclage d'air U par des systèmes à gaine rigide Q extensibles. Recommandation: coude flexible plat H, no d'article **1012786** de longueur flexible (de 240 à 600 mm).
- En mode de recyclage d'air, veiller à une aération suffisante afin que l'humidité puisse s'échapper. Un matériau approprié ou du bois est à prévoir à cet effet.

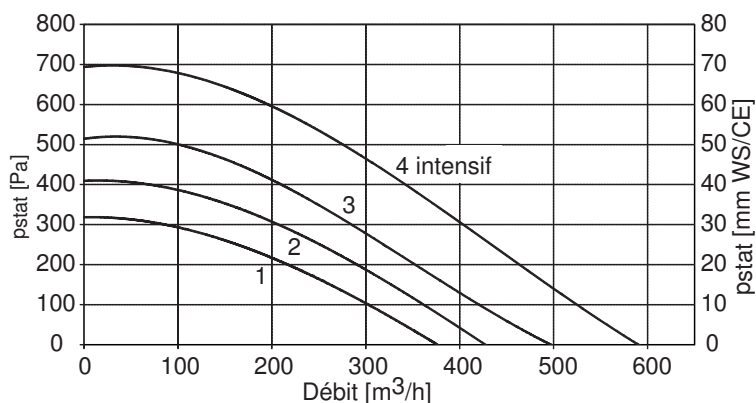

Fournitures

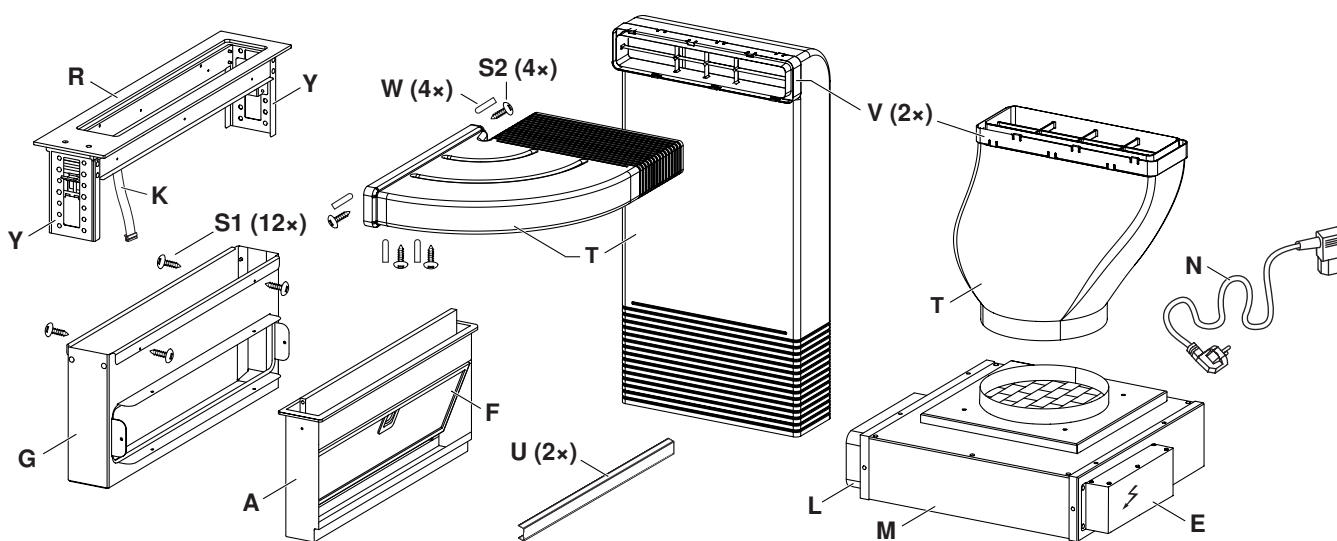

- | | |
|--------------------------------------|--|
| A Bac collecteur | N Câble d'alimentation de 1,8 m de long |
| E Unité de commande | Q Système à gaine rigide |
| F Filtre métallique à graisse | R Cadre |
| G Boîtier de l'appareil | T Guidage de l'air évacué |
| K Câble de commande | U Profil d'écartement |
| L Sortie d'aération | V Éléments de raccordement |
| M Moteur du ventilateur | W Protections en plastique |
| | Y Equerre de montage (encastrement superposé) |

Accessoires:

Boîtier de recyclage d'air 1012161

Il est possible d'utiliser le système à gaine rigide **Q** (accessoires) pour l'installation.
 Systèmes de gaine rigide en plastique (voir page 145)

Défecteur pour gaz 1031218, accessoire absolument nécessaire en cas d'utilisation d'un plan de cuisson à gaz V-ZUG autorisé. Il est interdit d'utiliser un appareil au gaz sans déflecteur pour gaz!

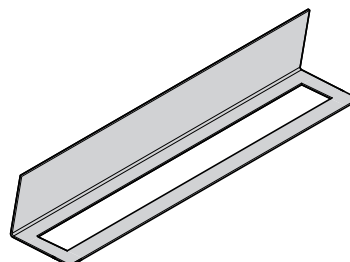
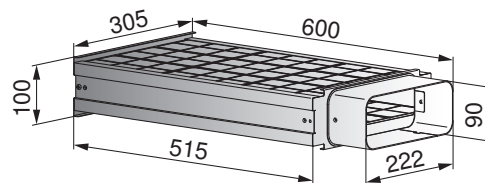



Accessoires en plastique

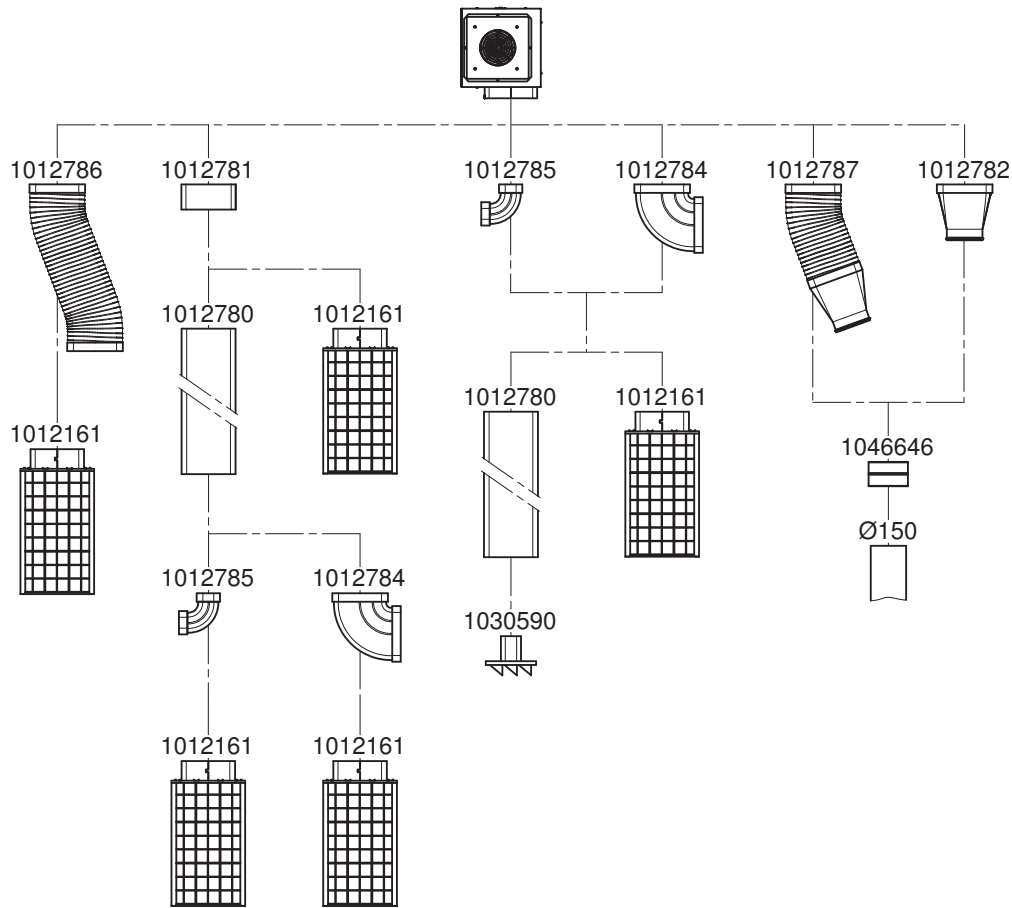



Accessoires en métal

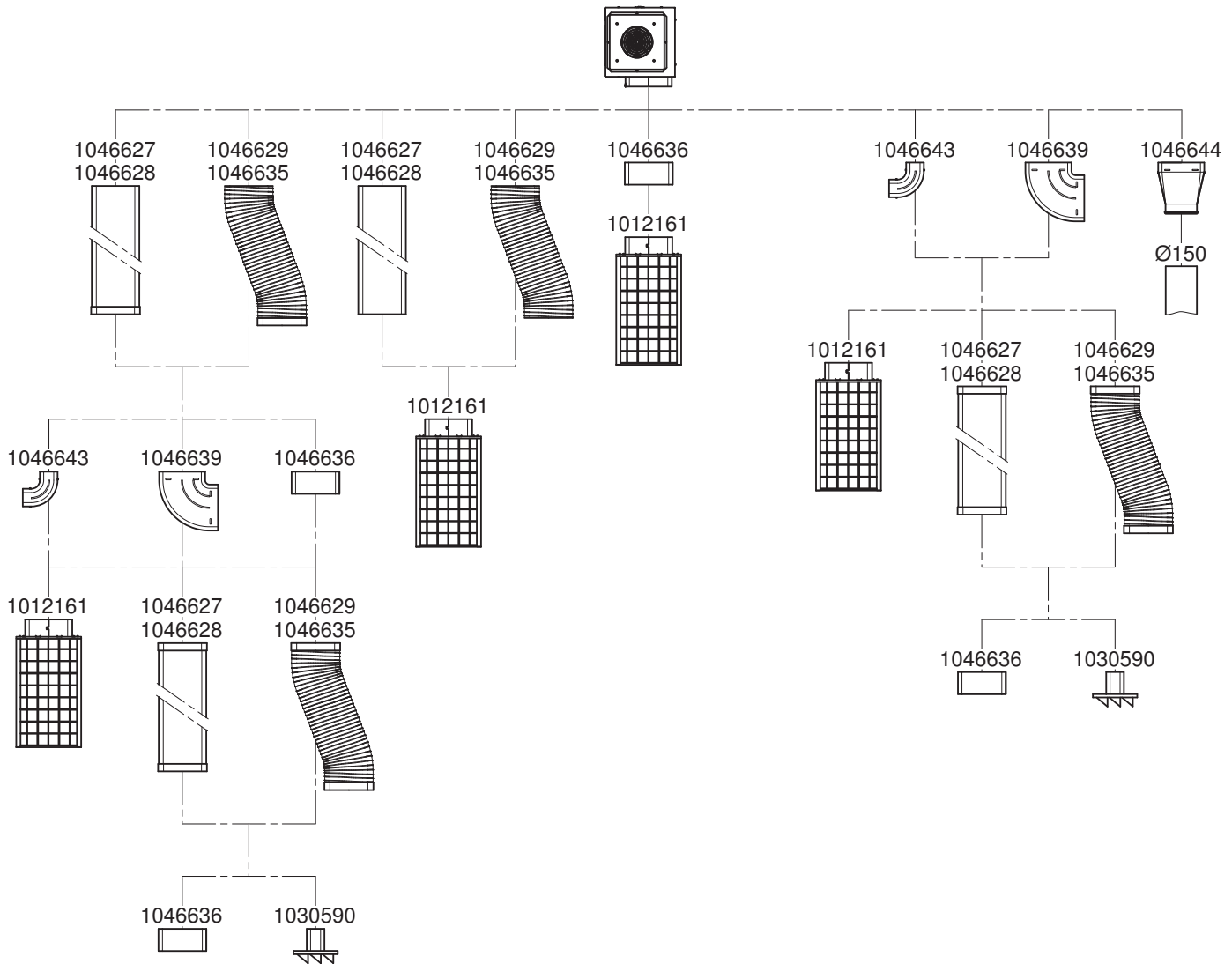

Encastrement d'une combinaison

Encastrement à fleur

L'encastrement à fleur avec entretoises **K** supplémentaires exige l'emploi de l'accessoire **Set d'entretoises H63789** (avec deux entretoises). L'encastrement à fleur d'une combinaison est décrit dans le document 1014379.



L'encastrement superposé d'un plan de cuisson en vitrocéramique WOK n'est pas possible!
Raison: l'épaisseur du verre est de 6 mm.

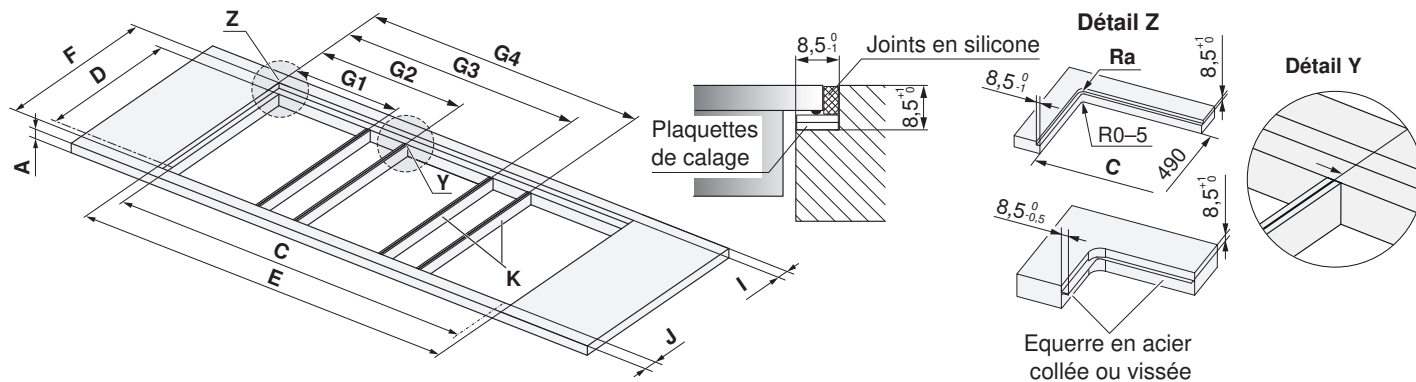

A	F	D	I	J	Ra	K
≥30 mm	507±1 mm	490±1 mm	≥41,5 mm	≥41,5 mm	5 mm	Entretoise

Combinaisons	Largeur de découpe E	Largeur de découpe C	Position d'entretoise G1	Position d'entretoise G2	Position d'entretoise G3	Position d'entretoise G4
30+11+30 cm	684 mm	667 mm	285,5 mm	398,5 mm	-	-
30+11+40 cm	787 mm	770 mm	285,5 mm	398,5 mm	-	-
40+11+40 cm	890 mm	873 mm	388,5 mm	501,5 mm	-	-
11+80+11 cm	993 mm	976 mm	114,5 mm	878,5 mm	-	-
40+11+40+11+40 cm	1 390 mm	1 373 mm	388,5 mm	501,5 mm	888,5 mm	1 001,5 mm
40+11+60+11+40 cm	1 577 mm	1 560 mm	388,5 mm	501,5 mm	1 075,5 mm	1 188,5 mm
40+11+70+11+40 cm	1 697 mm	1 680 mm	388,5 mm	501,5 mm	1 195,5 mm	1 308,5 mm
40+11+80+11+40 cm	1 767 mm	1 750 mm	388,5 mm	501,5 mm	1 265,5 mm	1 378,5 mm

Encastrement superposé

L'encastrement superposé exige l'emploi obligatoire de l'accessoire **Kit de baguettes latérales 1028587**, avec en plus soit l'entretoise **K 1019199** (noire), soit **1014361** (acier inox). Les articles sont disponibles comme accessoires à commander. L'encastrement superposé d'une combinaison est décrit dans le document 1013771.

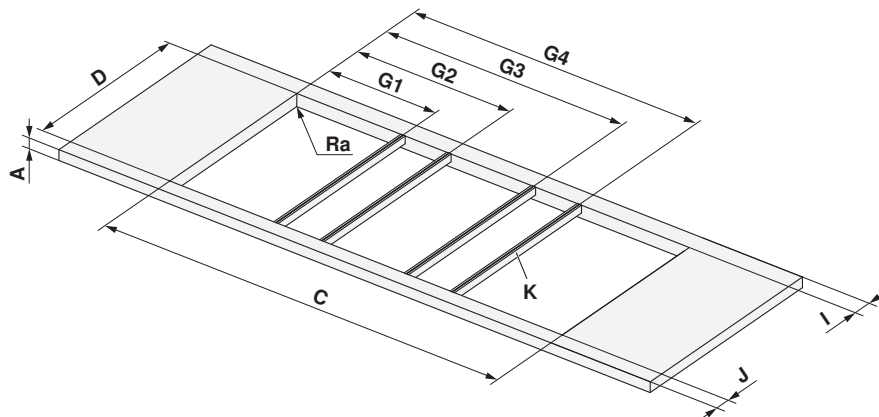

A	D	I	J	Ra
≥ 30 mm	490±1 mm	≥ 50 mm	≥ 50 mm	0 à 5 mm

Combinaisons	Largeur de découpe C	Position d'entretoise G1	Position d'entretoise G2	Position d'entretoise G3	Position d'entretoise G4
30+11+30 cm	667 mm	277 mm	390 mm	-	-
30+11+40 cm	770 mm	277 mm	390 mm	-	-
40+11+40 cm	873 mm	380 mm	493 mm	-	-
40+11+40+11+40 cm	1373 mm	380 mm	493 mm	880 mm	993 mm
40+11+60+11+40 cm	1560 mm	380 mm	493 mm	1067 mm	1180 mm

Aperçu de montage dans élément inférieur

Montage mural, profondeur ≥ 600 mm

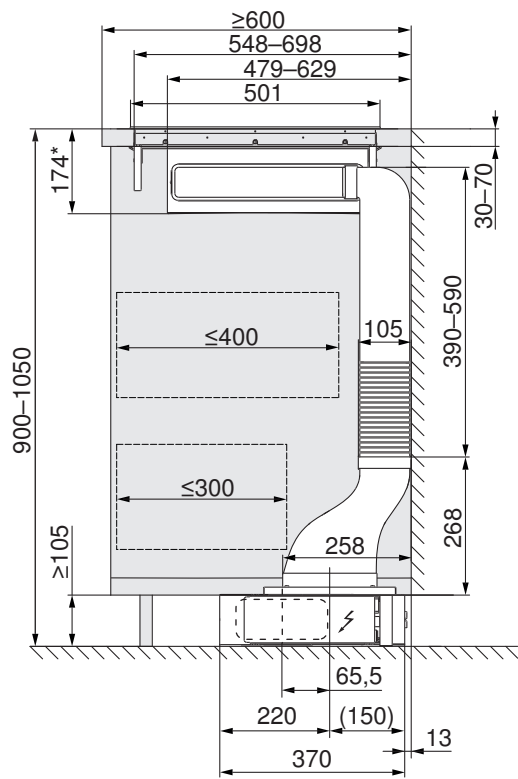

Montage mural/ilot, profondeur ≥ 700 mm

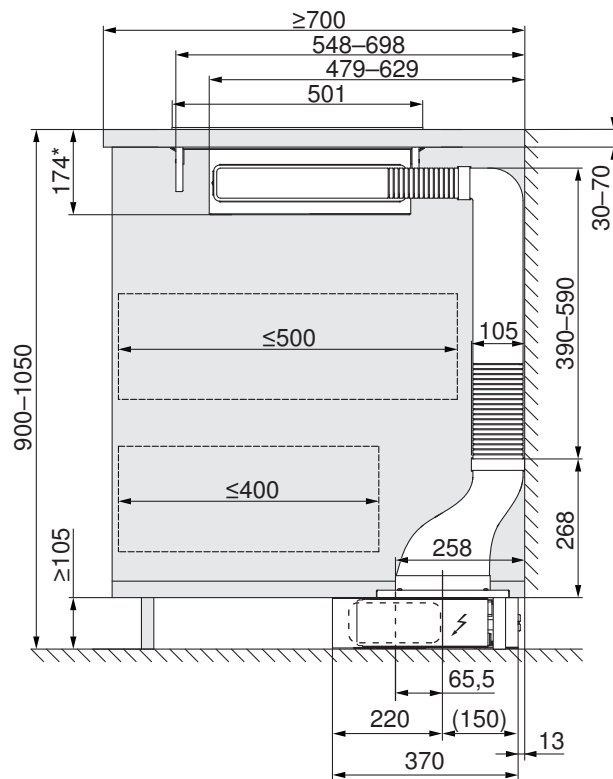

Montage îlot, profondeur ≥ 900 mm

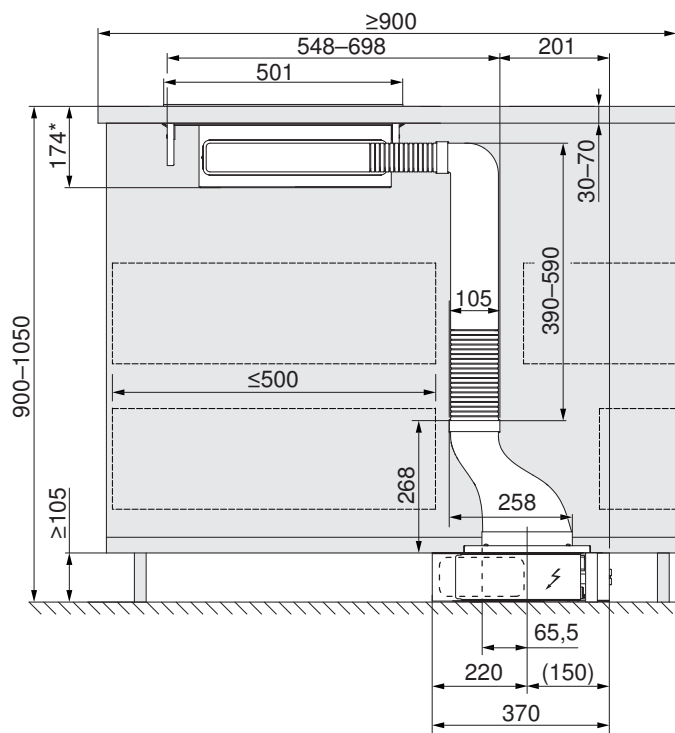

Variante avec moteur du ventilateur tourné

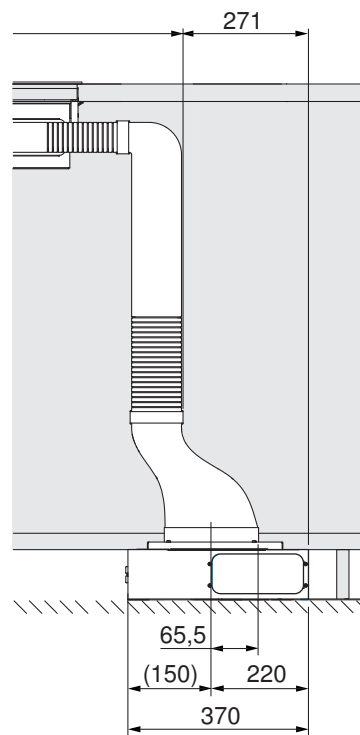

* Encastrement à fleur. Encastrement superposé: 170 mm.

Choix d'appareils et possibilités de combinaisons

1. Exemple de conception: deux plans de cuisson

Guidage de l'air dans l'élément inférieur à gauche/à droite.

Le plan de cuisson en vitrocéramique wok/plan de cuisson à gaz **W** est **toujours** placé du côté opposé au guidage de l'air évacué.
Plan de cuisson standard **S**.

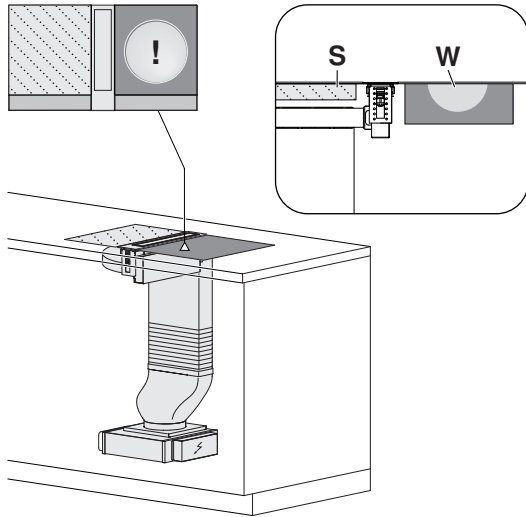

 **Il est impossible de combiner un plan de cuisson en vitrocéramique wok et un plan de cuisson à gaz! De manière générale, l'exploitation d'un plan de cuisson wok à gaz est interdite dans chaque combinaison.**

2. Exemple: trois plans de cuisson

Guidage de l'air dans l'élément inférieur de chaque côté à gauche/à droite.

Le plan de cuisson Teppan Yaki **P** (600 mm) est placé au centre. Le plan de cuisson en vitrocéramique wok/plan de cuisson à gaz **W** est **toujours** placé du côté opposé au guidage de l'air évacué. Plan de cuisson standard **S**.

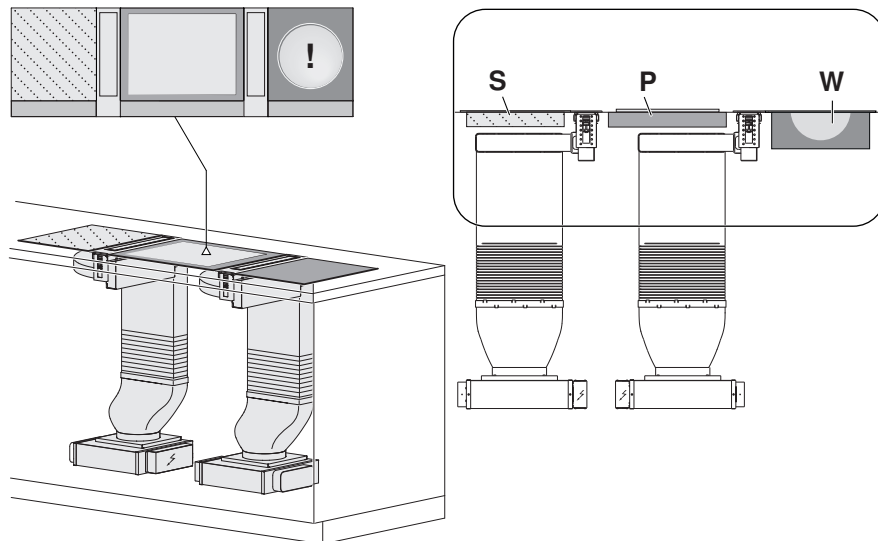

3. Exemple: trois plans de cuisson

Guidage de l'air dans l'élément inférieur vers l'extérieur dans chaque cas.

Le plan de cuisson en vitrocéramique wok/plan de cuisson à gaz **W** (400 mm) est placé au centre. Plan de cuisson standard **S**. Possibilité de positionnement des 2 moteurs de ventilateur **M**.

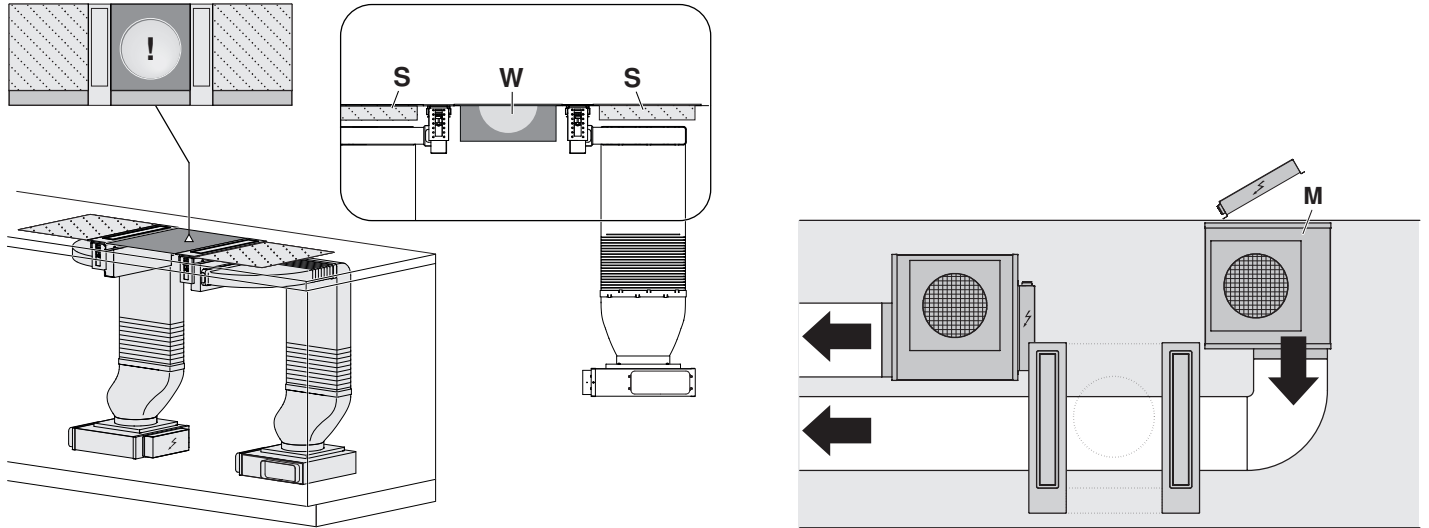

4. Exemple: grand plan de cuisson placé au centre

Guidage de l'air dans l'élément inférieur de chaque côté vers l'intérieur pour gagner de l'espace.

Permet de placer au centre un plan de cuisson standard **S** d'une largeur d'encastrement ≤ 800 mm. Le plan de cuisson en vitrocéramique wok/plan de cuisson à gaz **W** ne peut **pas** être placé au centre. Possibilité de positionnement des 2 moteurs de ventilateur **M**.

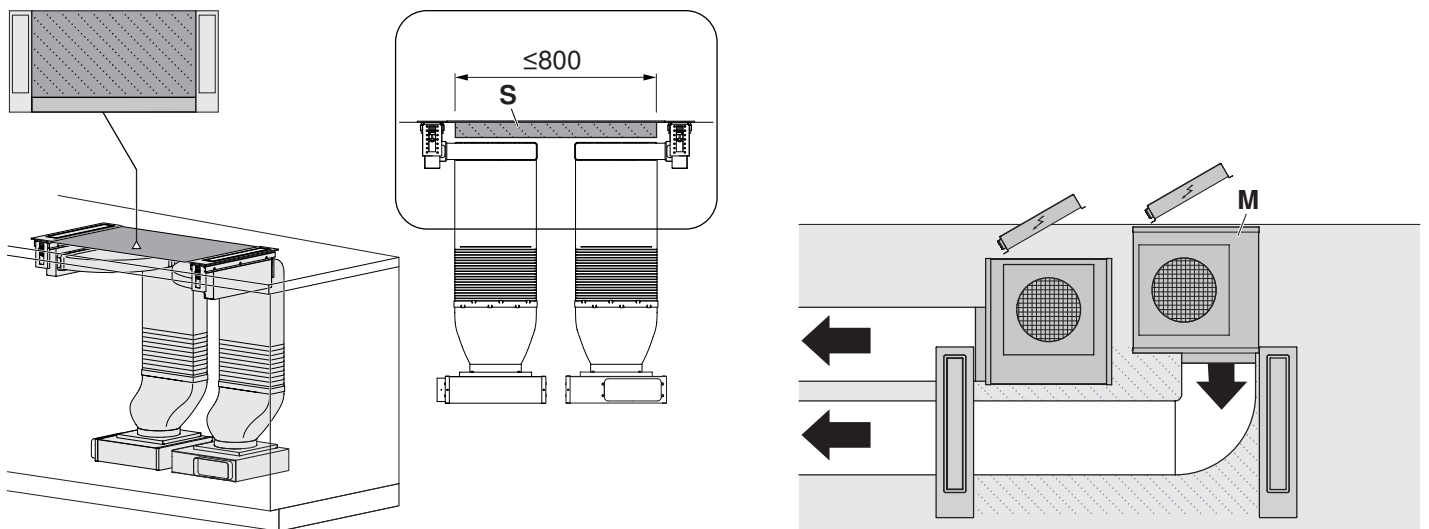

Utilisation avec un appareil au gaz



L'aérateur de plan de cuisson doit être utilisé uniquement avec le déflecteur pour gaz 1031218 (accessoire) prévu à cet effet, avec l'un des appareils au gaz répertoriés ci-après. Il est interdit d'exploiter l'aérateur de plan de cuisson sans déflecteur pour gaz!



Appareils au gaz autorisés en association avec l'aérateur de plan de cuisson:

Plan de cuisson au gaz V-ZUG de type: **GAS321x, GAS421x, GAS641x**, en respectant la variante de montage de combinaison autorisée.



Il est interdit de combiner l'aérateur de plan de cuisson à deux plans de cuisson au gaz!



Il est interdit d'utiliser un autre type/modèle d'appareil au gaz ou un autre fabricant car cela pourrait endommager durablement l'aérateur de plan de cuisson.

Le non-respect des contenus susmentionnés peut entraîner des dommages physiques/matériels et endommager l'appareil durablement. Dans ce cas, tout recours en responsabilité/à la garantie et au geste commercial sera refusé durablement!



Risque de brûlure!

L'appareil et les composants adjacents chauffent pendant le fonctionnement! Laisser refroidir le clapet d'aération, le déflecteur pour gaz et les autres composants avant de les toucher.



Risque d'incendie!

Un dépôt de graisse accru dans le filtre métallique à graisse peut s'enflammer. Nettoyer régulièrement le filtre métallique à graisse et exploiter l'appareil uniquement avec un déflecteur pour gaz.

Variante de montage autorisée (uniquement plan de cuisson au gaz V-ZUG)

Variante également possible en version inversée.

A Attention: surface chaude!

B Pose correcte du déflecteur pour gaz.

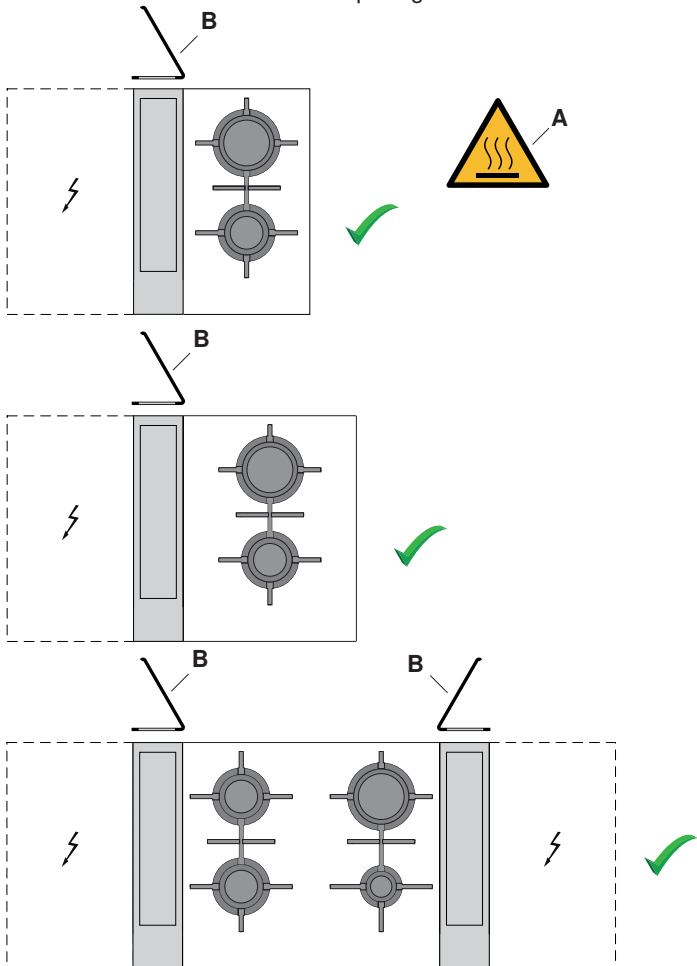

Le déflecteur pour gaz 1031218 (accessoire absolument nécessaire) réduit la déviation/perturbation des flammes au gaz sur les brûleurs et empêche qu'un courant d'air les éteigne.

► Ouvrir le clapet d'aération **1**.

► Placer le déflecteur pour gaz **2** dans la bonne position par rapport à l'appareil au gaz.

► Mettre l'aérateur de plan de cuisson **3** en marche.

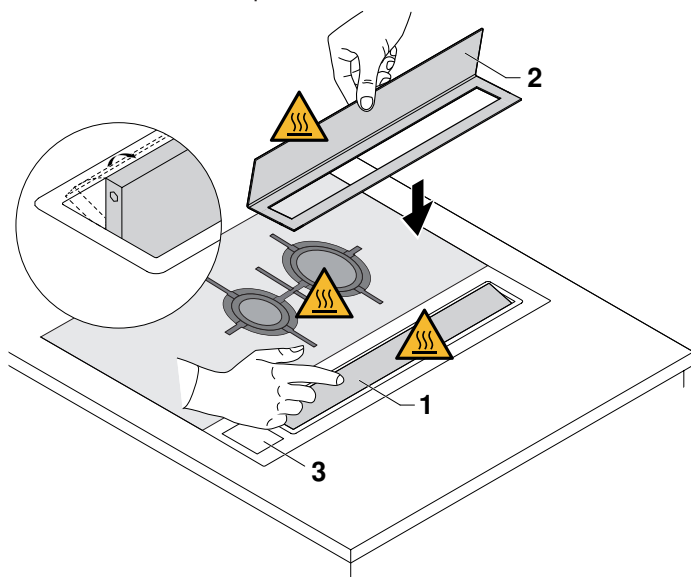

Variante d'installation d'un aérateur de plan de cuisson avec recyclage d'air «Boîtier de recyclage d'air»

Exemple: Mode de recyclage d'air avec boîtier de recyclage d'air

Le coude flexible plat **H**, no d'article **1012786** de longueur flexible (240 à 600 mm), simplifie l'installation/l'accès au moteur du ventilateur **M** et au boîtier de recyclage d'air **U**.

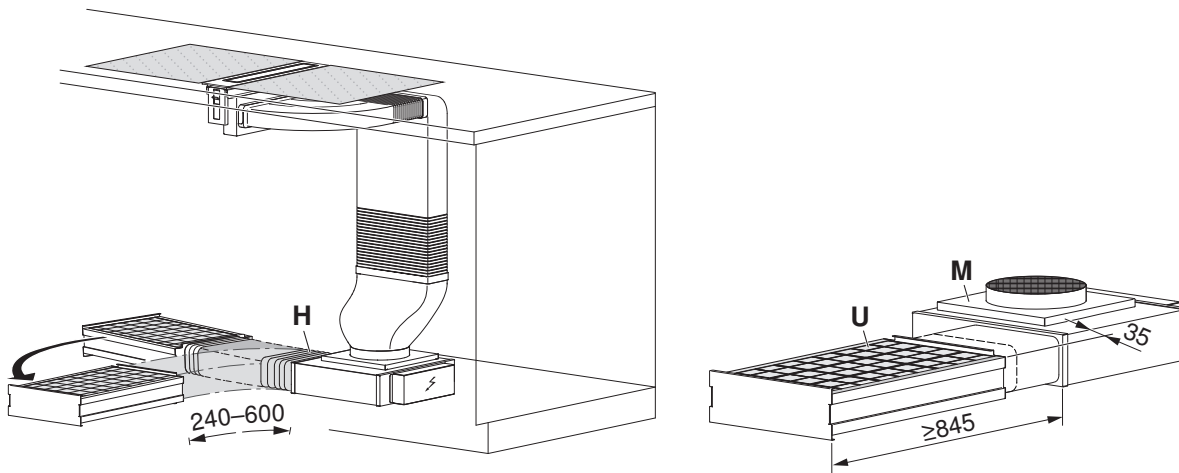

Il faut prévoir une place de réserve suffisante pour les travaux de maintenance et s'assurer que l'on peut accéder au moteur du ventilateur et au boîtier de recyclage d'air (remplacement des filtres à charbon actif)! Coupe d'une ouverture d'évacuation d'air: prévoir 500 cm² min. pour l'évacuation d'air dans la zone du socle.



En mode de recyclage d'air, il faut obligatoirement équiper l'appareil des accessoires prévus à cet effet: boîtier de recyclage d'air avec filtres à charbon actif, no d'article 1012161!

Variante d'installation d'un aérateur de plan de cuisson avec évacuation d'air

Exemple: mode d'évacuation d'air avec gaine rigide (gaine ronde également possible).

Prévoir une longueur de **7000 mm max.** pour le système à gaine rigide jusqu'à la sortie d'air. Si l'air évacué est guidé vers l'extérieur, nous recommandons d'installer un coffret mural télescopique (accessoire à commander).

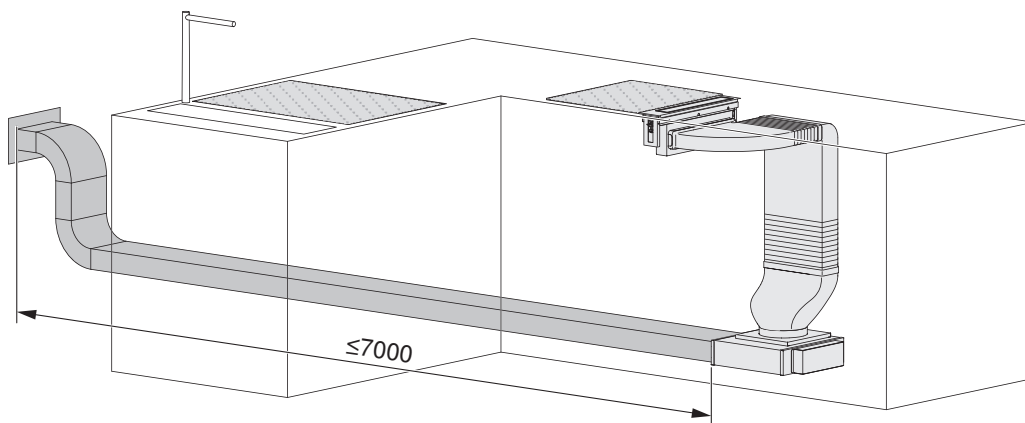

Il faut prévoir une place de réserve suffisante pour les travaux de maintenance et s'assurer que l'on peut accéder au moteur du ventilateur/système à gaine rigide!

DSTS9 hotte de plan de travail (64004)

Mode de cuisson	Evacuation d'air/recyclage d'air
Niveau sonore	49 à 69 dB(A)
Eclairage	1 x 6 W
Moteur	1 x 270 W

Raccordement secteur	220 à 240 V~ 50 à 60 Hz, 276 W
Protection par fusible	10 A
Allures du ventilateur	4
Poids	~ 35 kg

Variante de montage avec encastrement superposé

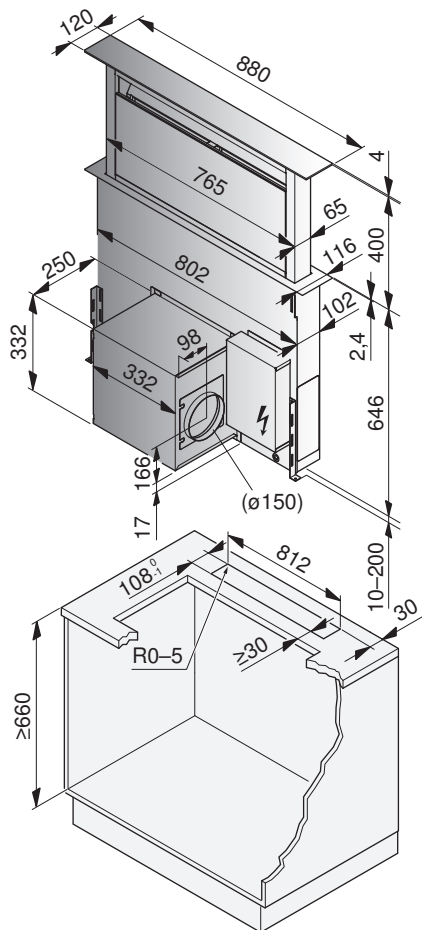

Variante de montage avec encastrement à fleur

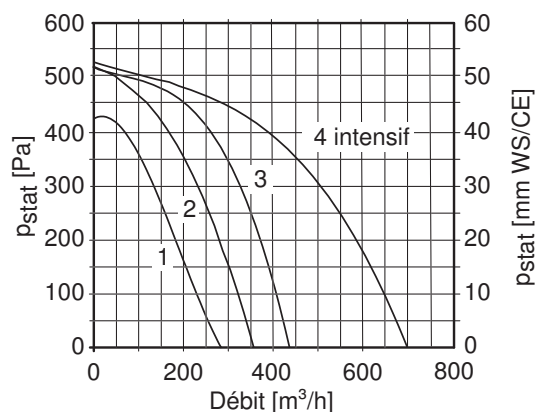
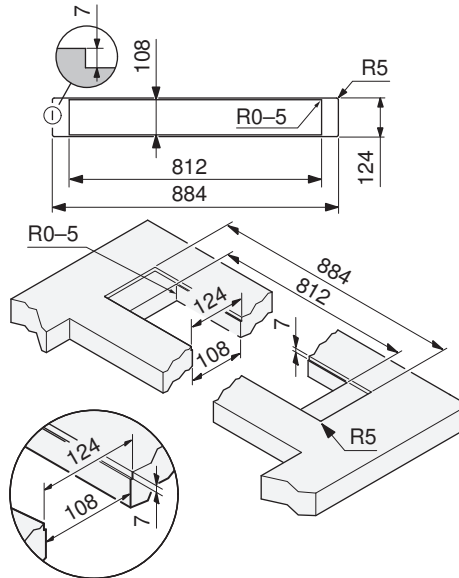

- Le boîtier moteur peut également être planifié et monté à l'arrière de la hotte d'aspiration, l'accessibilité pour le service et le montage devant quand même être garantie par l'avant.
- La tubulure d'évacuation d'air peut être placée dans quatre directions différentes.

Recommandation de plans de cuisson du type:
GK46TIMPS..., GK47TIMPS...

Accessoires:

Boîtier de recyclage d'air 1012161
Une pièce de transition 1012782 ou H42078 est nécessaire pour l'installation.
Voir Systèmes de gaine rigide en plastique (voir page 145).

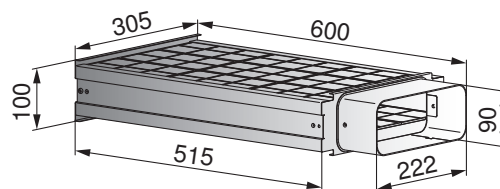

Filtre à charbon actif Longlife 1012163

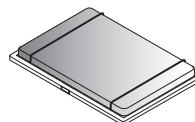

Coupe d'une ouverture d'évacuation d'air: prévoir 500 cm² min. pour l'évacuation d'air dans la zone du socle.

Hottes de plan de travail

Le ventilateur peut être monté en position retournée. Le guidage de l'air évacué peut ainsi être placé en haut, à gauche, à droite ou en bas. Le ventilateur peut également être monté dans la même position à l'arrière de l'appareil. Si le ventilateur est monté à l'arrière de l'appareil, la paroi arrière de l'armoire doit être découpée dans la zone de montage et l'espace de montage correspondant doit être respecté derrière l'armoire. L'accessibilité pour le service et le montage doit être garantie par l'avant. Les éléments électriques peuvent être placés si nécessaire à gauche à côté du ventilateur sur le corps de la hotte ou librement dans l'armoire. Une variante avec moteur externe est également possible en option.

Variantes d'installation

Hotte de plan de travail avec évacuation d'air

Dans le cas de cette variante de montage, le ventilateur de socle guide l'air évacué à travers un tuyau d'évacuation d'air ou à travers une gaine rigide traversant le mur pour gagner de la place.

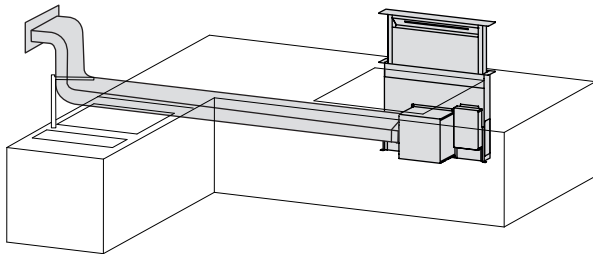

Hotte de plan de travail avec recyclage d'air «Boîtier de recyclage d'air»

Dans le cas de cette variante de montage, le boîtier de recyclage d'air est raccordé à la gaine rigide en position verticale. L'évacuation d'air peut par exemple être ramenée dans la pièce par un joint creux. Dans le cas de cette variante de construction, une ouverture de révision doit être prévue pour le remplacement des filtres du boîtier de recyclage d'air.

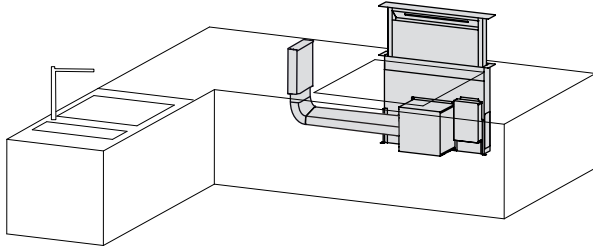

Coupe d'une ouverture d'évacuation d'air: prévoir min. 500 cm² pour l'évacuation d'air dans la zone du socle.

Hotte de plan de travail avec moteur externe

Dans le cas de cette variante de montage, le moteur peut être placé à l'extérieur, par exemple dans l'armoire située à côté. Une distance maximale de 4 m est recommandée. Le moteur externe doit être placé uniquement à l'intérieur.

Hotte de plan de travail avec recyclage d'air «Filtres à charbon actif»

Dans le cas de cette variante de montage, les filtres à charbon actif sont placés directement à l'avant, derrière le filtre métallique à graisse. L'évacuation d'air peut par exemple être ramenée dans la pièce par un joint creux.

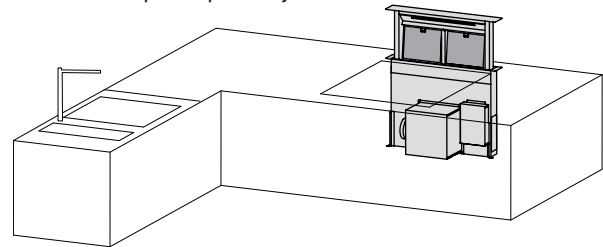

Coupe d'une ouverture d'évacuation d'air: prévoir min. 500 cm² pour l'évacuation d'air dans la zone du socle.

Hotte de plan de travail avec recyclage d'air «Boîtier de recyclage d'air»

Dans le cas de cette variante de montage, le boîtier de recyclage d'air est raccordé au ventilateur de socle. L'évacuation d'air peut par exemple être ramenée dans la pièce par un joint creux. Dans le cas de cette variante de construction, une ouverture de révision doit être prévue pour le remplacement des filtres du boîtier de recyclage d'air.

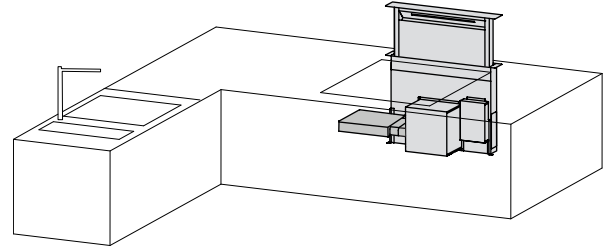

Coupe d'une ouverture d'évacuation d'air: prévoir min. 500 cm² pour l'évacuation d'air dans la zone du socle.

Nécessite le kit de montage de moteur externe 1012164.

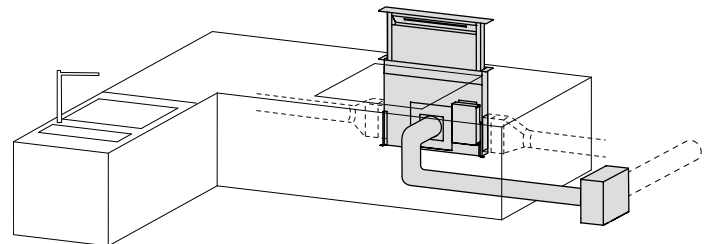



10.3 Hottes îlots

Les points ci-après s'appliquent aux hottes suivantes:

- Habillage télescopique (réglable) disponible en différentes hauteurs de base.
- Raccordement électrique directement au-dessus de la hotte d'aspiration, câble de raccordement 1,2 m avec fiche.

AiroClearIlot V6000 (63020), DI Premira (63016)

Mode de cuisson	Évacuation d'air/recyclage d'air	Raccordement secteur	220–240 V ~ 50-60 Hz, 138 W
Niveau sonore	38 à 63 dB(A)/41 à 68 dB(A)	Protection par fusible	10 A
Éclairage	4 x 2 W	Allures du ventilateur	4
Moteur	1 x 130 W	Poids	~ 32/35 kg
Raccordement d'options	180 W max.		

Plan de perçage (vue X)

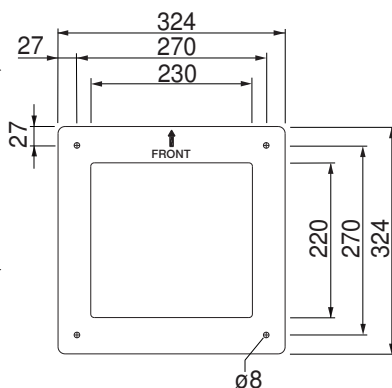
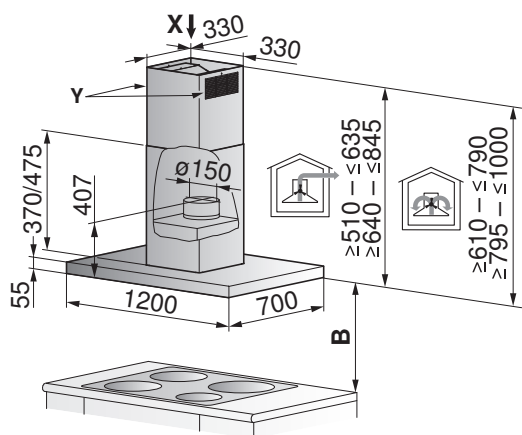

Sortie d'air en mode de recyclage d'air (détail Y)

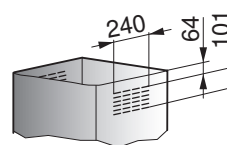

Habillage télescopique de l'évacuation d'air/recyclage d'air:

Réglable en hauteur.
 Disponible en 2 hauteurs de base.

Pour recyclage d'air (voir détail Y):
 Sortie de l'air possible par la gauche/la droite et par l'arrière/l'avant.

Distance minimale B au-dessus du plan de cuisson

Pour plan de cuisson électrique: 500 mm
 Pour plan de cuisson à gaz: 750 mm
 Indications Distance minimale (voir page 76)

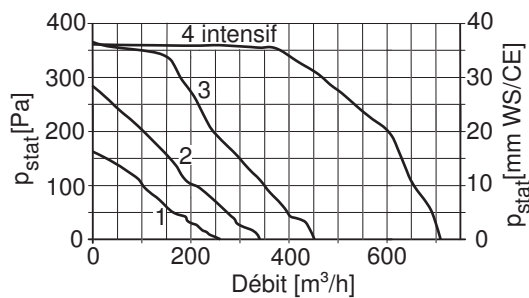

LB, CN, HK, SG, AU.

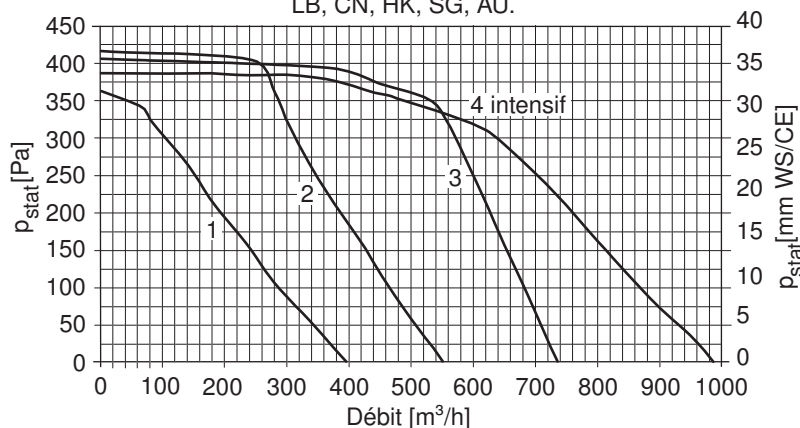

DIQS10 (63014)

Mode de cuisson	Evacuation d'air/recyclage d'air	Raccordement secteur	220–240 V~ 50/60 Hz, 274 W
Niveau sonore	52–69 dB (A)/69–76 dB (A)	Protection par fusible	10 A
Eclairage	4 × 1 W	Allures du ventilateur	4
Moteur	1 × 270 W	Poids	~32,7 kg
Raccordement d'options	max. 200 W		

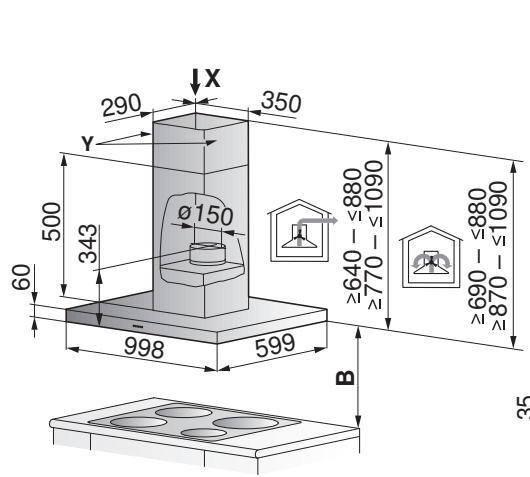

Plan de perçage (vue X)

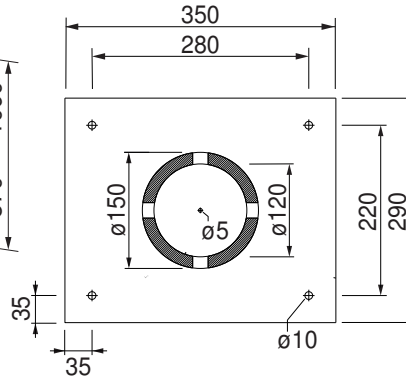

Sortie d'air en mode de recyclage d'air (détail Y)

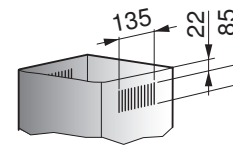

Habillage télescopique de l'évacuation d'air/recyclage d'air:

Réglable en hauteur.
 Disponible en 2 hauteurs de base.

Pour recyclage d'air (voir détail Y):

- Sortie de l'air possible par la gauche/la droite et par l'arrière/l'avant.

Distance minimale B au-dessus du plan de cuisson:

Pour plan de cuisson électrique: 650 mm
 Pour plan de cuisson à gaz: 750 mm
 Indications Distance minimale (voir page 76)

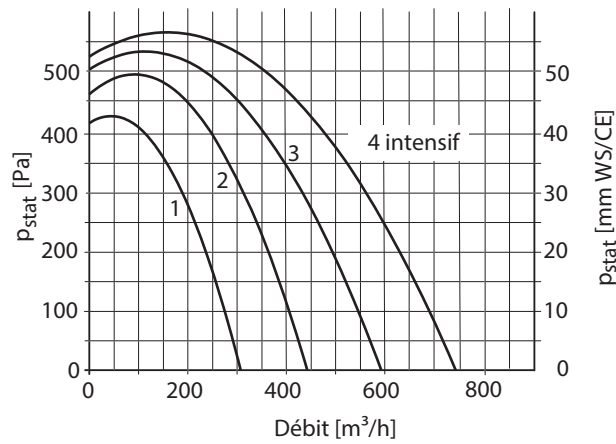

DIAS10 (63009)

Mode de fonctionnement	Recyclage d'air
Niveau sonore	54–70 dB(A)
Eclairage	4 x 5 W, 12 V~
Moteur	1 x 100 W

Raccordement secteur	220–240 V~ 50/60 Hz, 120 W
Protection par fusible	10 A
Allures du ventilateur	4
Poids	~30 kg

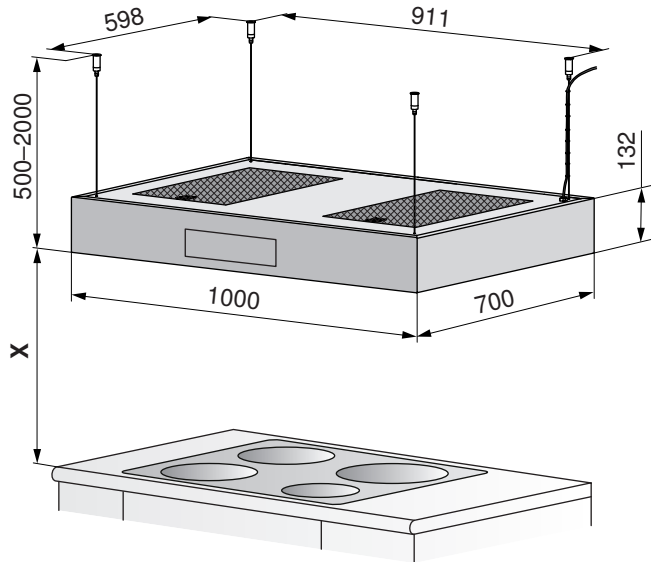

Gabarit de perçage

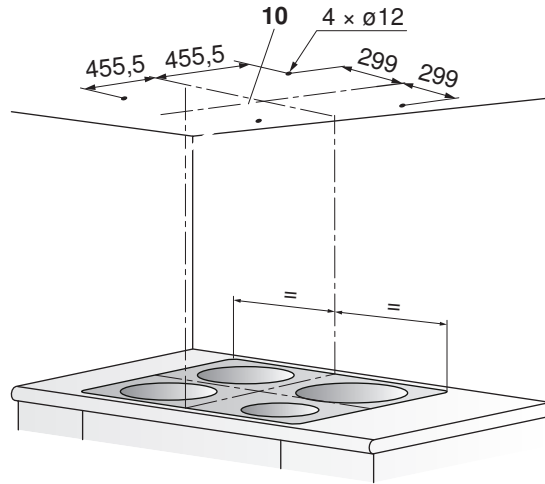

Distance minimale X au-dessus du champ de cuisson

Pour champ de cuisson électrique: 650 mm
 Pour champ de cuisson au gaz: 750 mm
 Distance maximale recommandée X: 1300 mm
 Indications Distance minimale (voir page 76)



10.4 Hottes murales

Les points ci-après s'appliquent aux hottes suivantes:

- Tenir compte du type de conduite (conduite droite ou coude).
- Habillage télescopique (réglable) disponible en différentes hauteurs de base.
- Raccordement électrique directement derrière l'habillage télescopique.

Positions des raccordements électriques



Les dimensions indiquées s'appliquent en cas de conduites d'évacuation d'air droites. En présence de conduites d'évacuation d'air coudées, il faut adapter les dimensions en fonction.

Appareil	Raccordement à partir du dessous de l'appareil	Raccordement à partir du centre	Type de raccordement
AiroClearMural V6000	495 mm	80 mm	Prise sous crépi 230 V
DW Premira	495 mm	80 mm	



AiroClearMural V6000 (62028), DW Premira (62022)

Mode de cuisson	Évacuation d'air/recyclage d'air	Raccordement secteur	220-240 V ~ 50-60 Hz, 134 W
Niveau sonore	38 à 63 dB(A)/41 à 68 dB(A)	Protection par fusible	10 A
Éclairage	2 x 2 W	Allures du ventilateur	4
Moteur	1 x 130 W	Poids	~ 25,5 kg
Raccordement d'options	180 W max.		

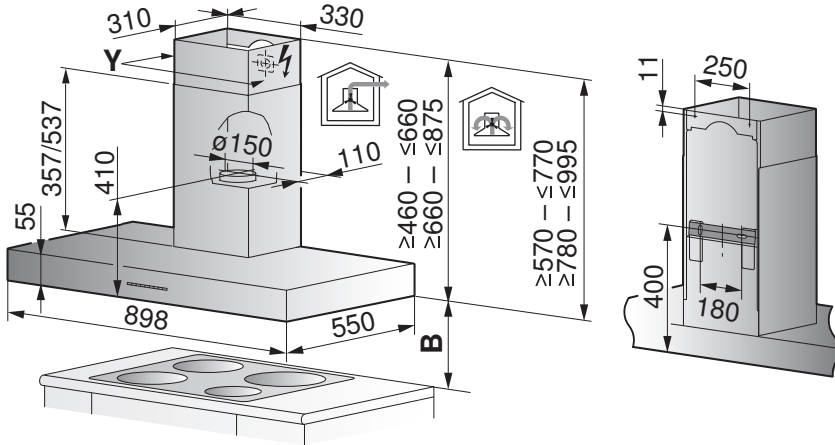

Sortie d'air en mode de recyclage d'air (détail Y)

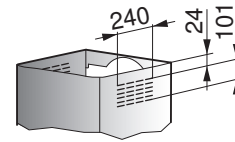

Utilisation de caches en pierre

Plaque murale (granit, marbre) de 20 mm d'épaisseur possible.

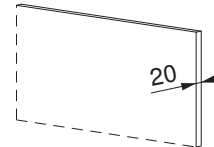

Habillage télescopique de l'évacuation d'air/recyclage d'air:

Réglable en hauteur.
 Disponible en 2 hauteurs de base.

Distance minimale B au-dessus du plan de cuisson:

Pour plan de cuisson électrique: 500 mm
 Pour plan de cuisson à gaz: 750 mm
 Indications Distance minimale (voir page 76)

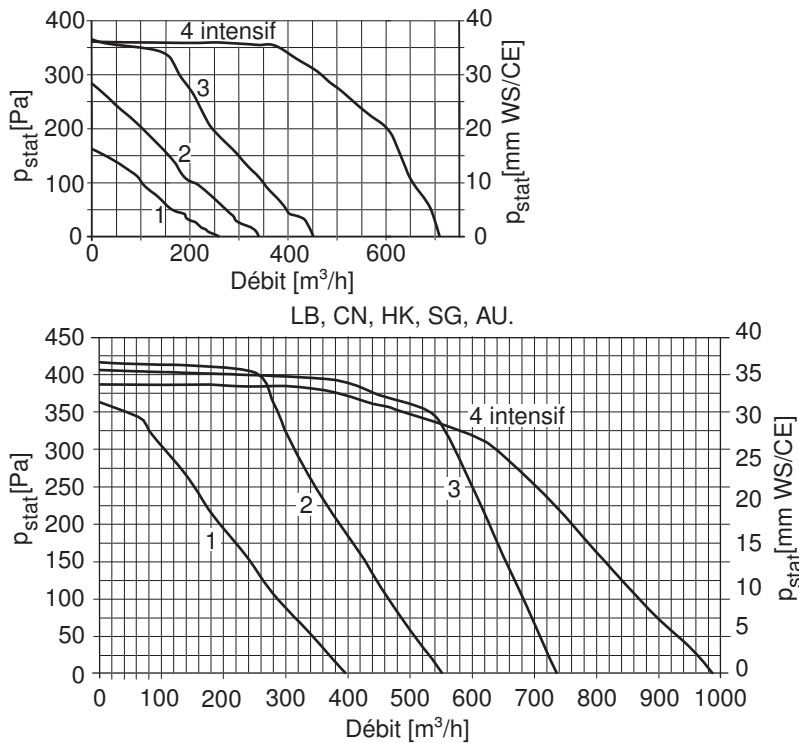



AiroClearMural V6000 (62029), DW Premira (62023)

Mode de cuisson	Évacuation d'air/recyclage d'air	Raccordement secteur	220–240 V ~ 50-60 Hz, 134 W
Niveau sonore	38 à 63 dB(A)/41 à 68 dB(A)	Protection par fusible	10 A
Éclairage	3 × 2 W	Allures du ventilateur	4
Moteur	1 × 130 W	Poids	~ 29 kg
Raccordement d'options	180 W max.		

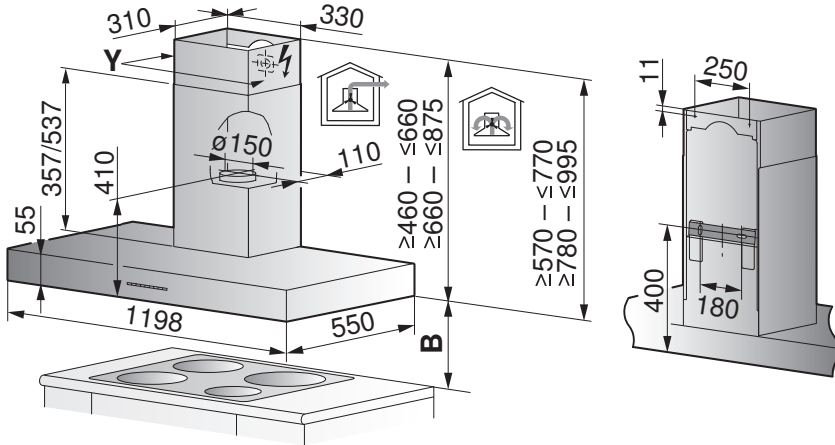

Sortie d'air en mode de recyclage d'air (détail Y)

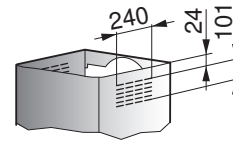

Utilisation de caches en pierre

Plaque murale (granit, marbre) de 20 mm d'épaisseur possible.

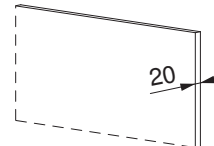

Habillage télescopique de l'évacuation d'air/recyclage d'air:

Réglable en hauteur.

Disponible en 2 hauteurs de base.

Distance minimale B au-dessus du plan de cuisson

Pour plan de cuisson électrique: 500 mm

Pour plan de cuisson à gaz: 750 mm

Indications Distance minimale (voir page 76)

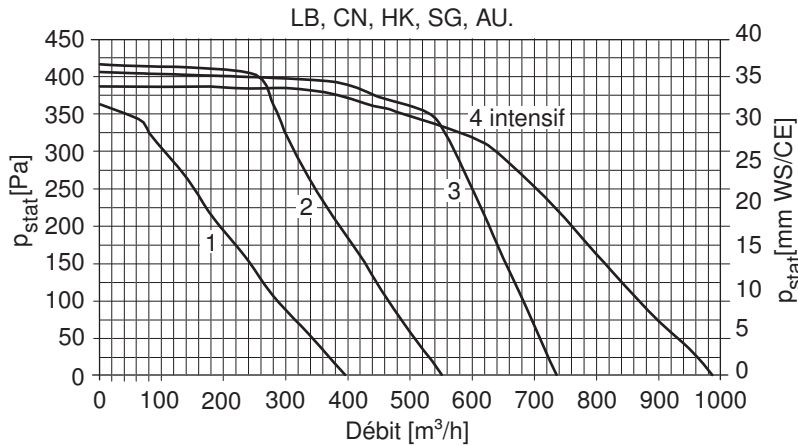
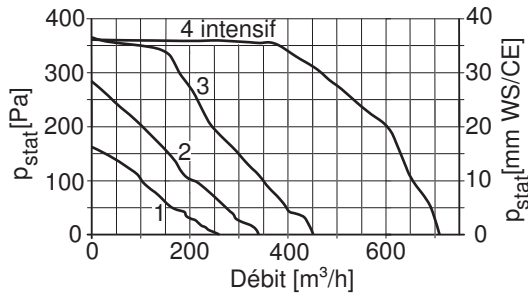

DWVMR9 (62009)

Mode de cuisson	Evacuation d'air/recyclage d'air	Raccordement secteur	220–240 V~ 50/60 Hz, 305 W
Niveau sonore	53–72 dB (A)/70–75 dB (A)	Protection par fusible	10 A
Eclairage	2 × 2,5 W, 12 V~	Allures du ventilateur	4
Moteur	1 × 300 W	Poids	19 kg

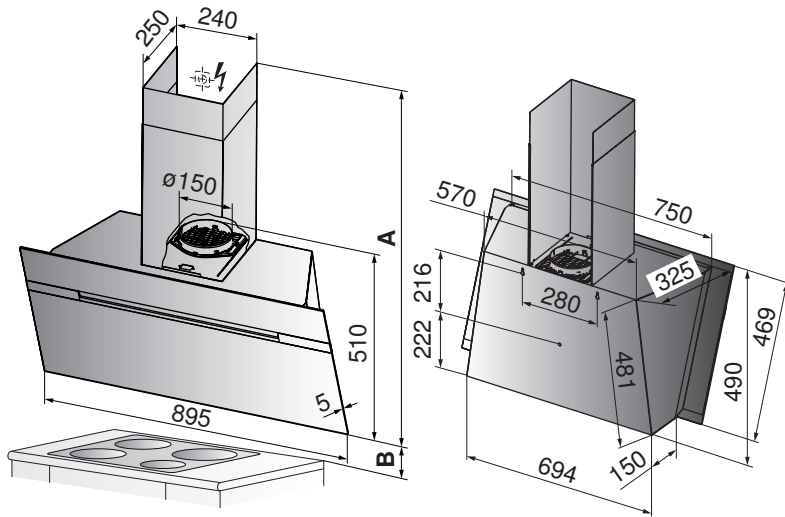

Utilisation de caches en pierre

Plaque murale (granit, marbre) de 20 mm d'épaisseur possible.

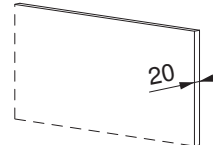

Habillage télescopique de l'évacuation d'air

Disponible dans la hauteur de base **A**:
 1 045–1 465 mm (standard)

Exécution standard du recyclage d'air:
 sans habillage télescopique, avec grille de protection pour ouverture du ventilateur

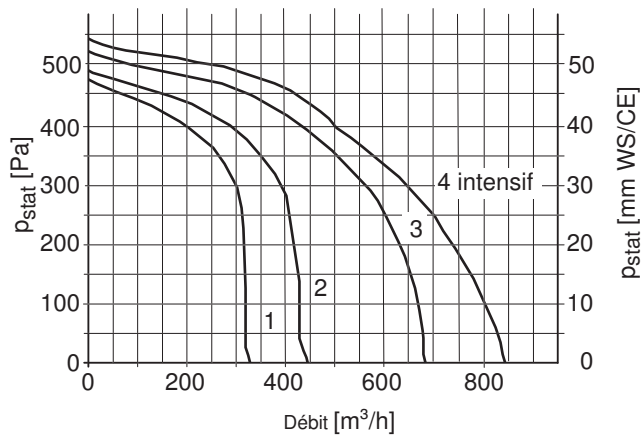

Distance minimale B au-dessus du plan de cuisson:

Pour plan de cuisson électrique: 400 mm
 Pour plan de cuisson à gaz: 500 mm
 Indications Distance minimale (voir page 76)



DWQS9 (62021)

Mode de cuisson	Evacuation d'air/recyclage d'air	Raccordement secteur	220 à 240 V~ 50 à 60 Hz, 272 W
Niveau sonore	52 à 69 dB(A)/69 à 76 dB(A)	Protection par fusible	10 A
Eclairage	2 x 1 W	Allures du ventilateur	4
Moteur	1 x 270 W	Poids	~ 22 kg
Raccordement d'options	200 W max.		

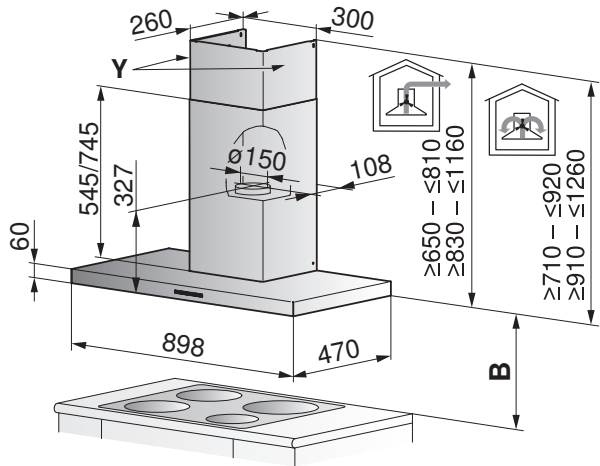

Sortie d'air en mode de recyclage d'air (détail Y)

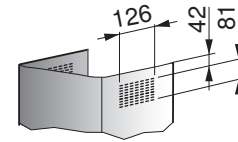

Utilisation de caches en pierre

Plaque murale (granit, marbre) de 20 mm d'épaisseur possible.

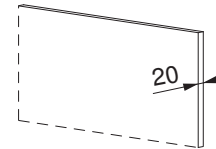

Habillage télescopique de l'évacuation d'air/recyclage d'air:

Réglable en hauteur.

Disponible en 2 hauteurs de base.

Distance minimale B au-dessus du plan de cuisson

Pour plan de cuisson électrique: 650 mm

Pour plan de cuisson à gaz: 750 mm

Indications Distance minimale (voir page 76)

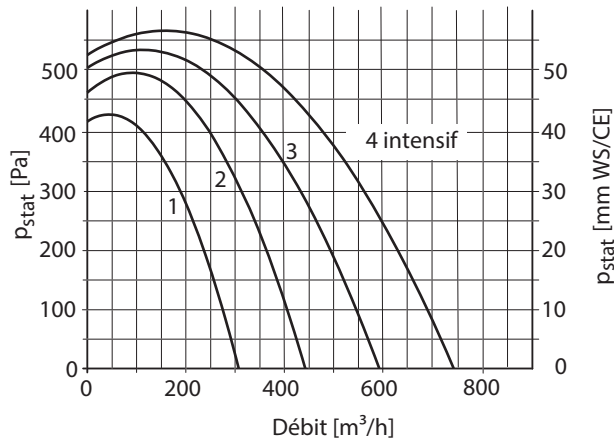



AiroClearMural V4000 Twin Blower (62026)

Mode de cuisson	Evacuation d'air
Niveau sonore	57 à 71 dB(A)
Eclairage	2 x 2 W
Moteur	2 x 265 W

Raccordement secteur	220 à 240 V~ 50 Hz, 534 W
Protection par fusible	10 A
Allures du ventilateur	4
Poids	46 kg

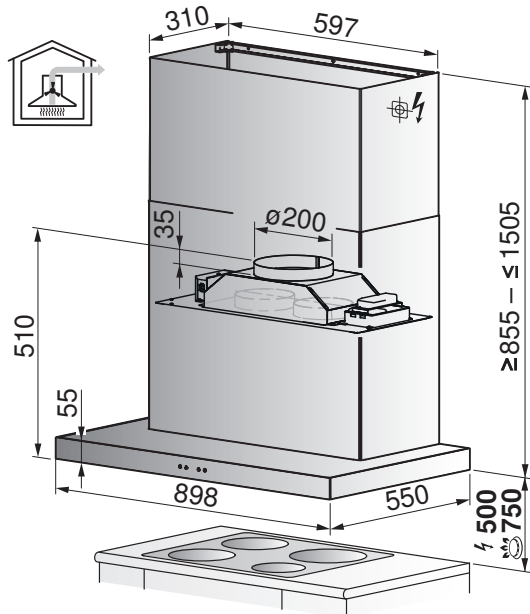

Utilisation de caches en pierre

Plaque murale (granit, marbre) de 20 mm d'épaisseur possible.

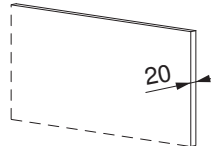

Distance minimale B au-dessus du plan de cuisson:

Pour plan de cuisson électrique: 500 mm
 Pour plan de cuisson à gaz: 750 mm
 Indications Distance minimale (voir page 76)

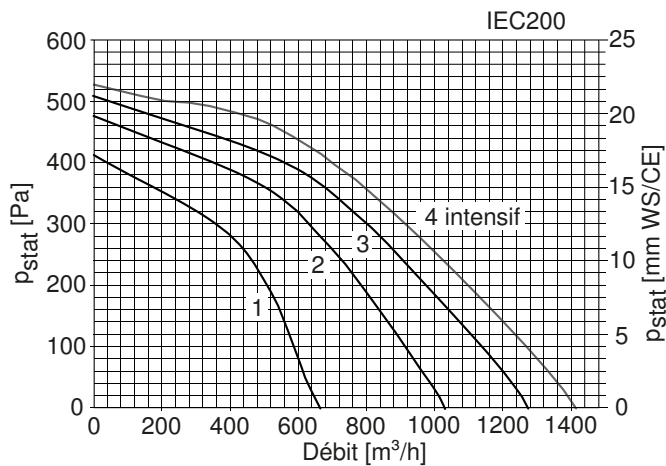
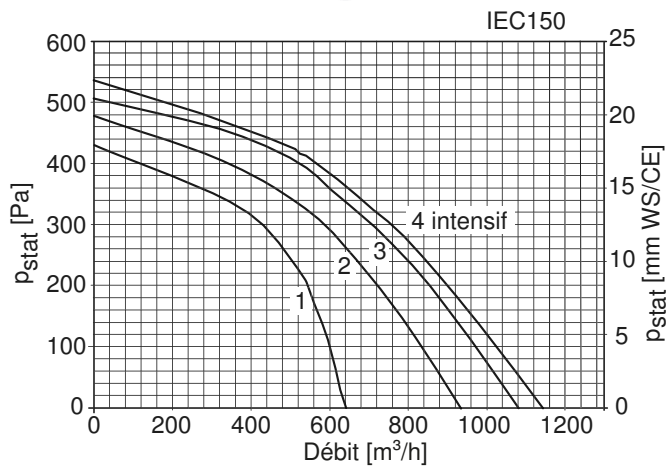

Habillage télescopique de l'évacuation d'air:

Réglable en hauteur.
 Disponible en 1 hauteur de base.



AiroClearMural V4000 Twin Blower Q120 (62031)

Mode de cuisson	Evacuation d'air
Niveau sonore	57 à 71 dB (A)
Eclairage	3 x 2 W
Moteur	2 x 265 W

Raccordement secteur	220 à 240 V~ 50 Hz, 534 W
Protection par fusible	10 A
Allures du ventilateur	4
Poids	52 kg

Utilisation de caches en pierre

Plaque murale (granit, marbre) de 20 mm d'épaisseur possible.

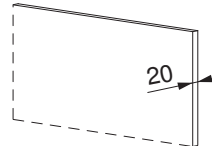

Distance minimale B au-dessus du plan de cuisson:

Pour plan de cuisson électrique: 500 mm
 Pour plan de cuisson à gaz: 750 mm
 Indications Distance minimale (voir page 76)

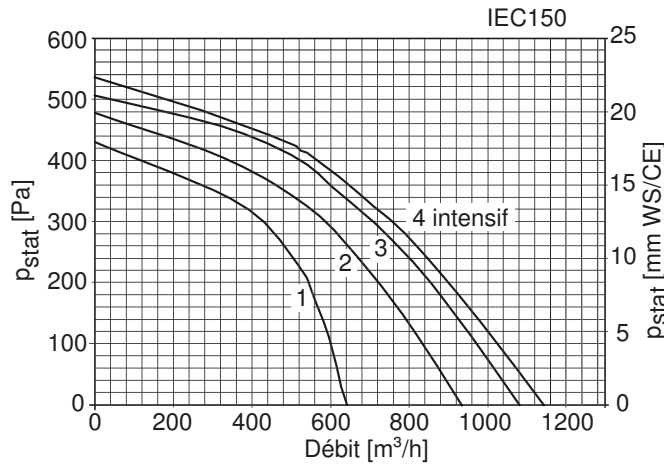
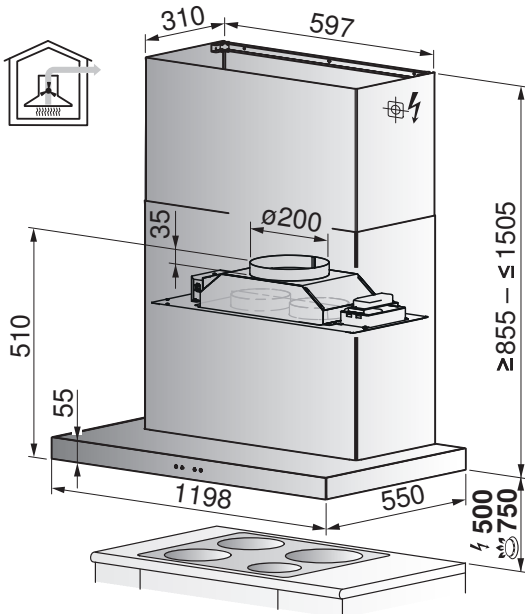

Habillage télescopique de l'évacuation d'air:

Réglable en hauteur.
 Disponible en 1 hauteur de base.

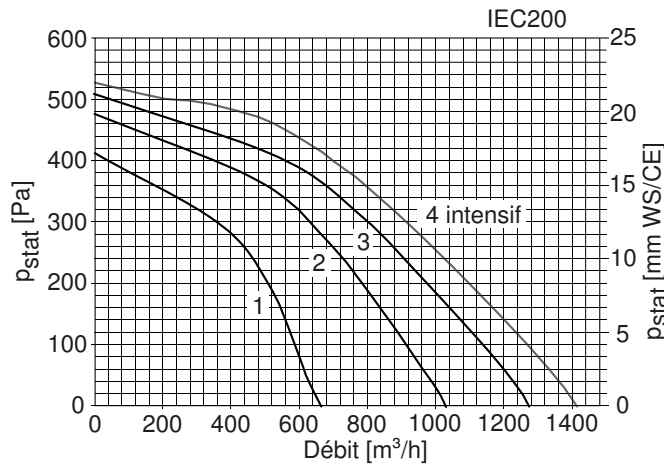



10.5 Hottes d'aspiration à encastrer

Les points ci-après s'appliquent aux hottes suivantes:

- Câble de raccordement 1,2 m avec fiche

Positions des raccordements électriques



Les dimensions indiquées s'appliquent en cas de conduites d'évacuation d'air droites. En présence de conduites d'évacuation d'air coudées, il faut adapter les dimensions en fonction.

Appareil	Raccordement à partir du sol (hauteur de socle 100 mm)	Raccordement dans une niche (du milieu au raccordement)	Type de raccordement
Tous les modèles	2 050 mm	180 mm	Prise sous crépi 230 V

AiroClearEncastrable V4000 (64009/64010)

Mode de fonctionnement Evacuation d'air/recyclage d'air
Niveau sonore 49–67 dB (A)
Eclairage 2 x 2 W
Moteur 265 W

Raccordement secteur 220–240 V~ 50 Hz, 269 W
Protection par fusible 10 A
Allures du ventilateur 4
Poids 19,6 kg/22,9 kg

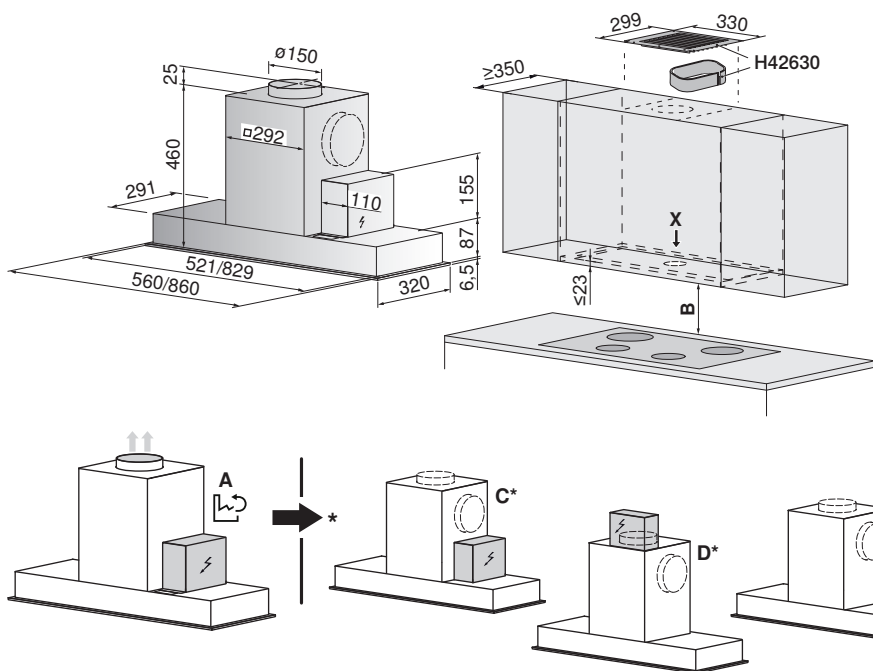

Utilisation de caches en pierre

Plaque murale (granit, marbre) de 20 mm d'épaisseur possible.

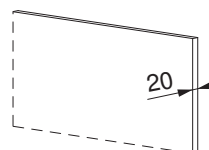

Distance minimale B au-dessus du plan de cuisson:

Pour plan de cuisson électrique: 500 mm
 Pour plan de cuisson à gaz: 750 mm
 Indications Distance minimale (voir page 76)

En usine A

(*) Options C/D/E: disposition possible de la boîte él. et de la sortie d'air.

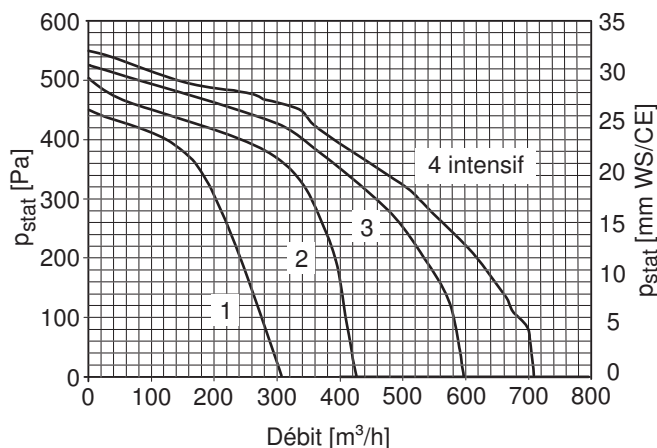

Découpe de l'armoire suspendue (vue X)

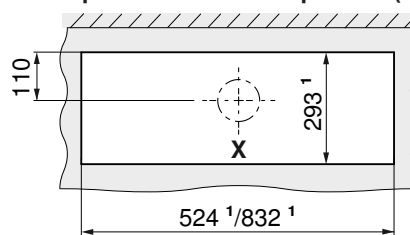

¹ Dimension de la découpe



AiroClearEncastrable V4000 Twin Blower (64011)

Mode de cuisson	Evacuation d'air	Raccordement secteur	220 à 240 V~ 50 Hz, 534 W
Niveau sonore	56 à 71 dB(A)	Protection par fusible	10 A
Eclairage	2 x 2 W	Allures du ventilateur	4
Moteur	2 x 265 W	Poids	27 kg

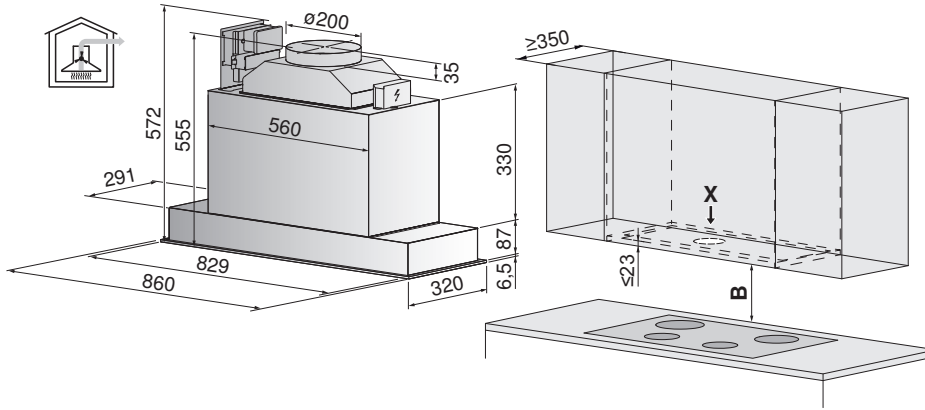

Utilisation de caches en pierre
 Plaque murale (granit, marbre) de 20 mm d'épaisseur possible.

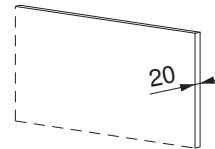

Distance minimale B au-dessus du plan de cuisson:
 Pour plan de cuisson électrique: 500 mm
 Pour plan de cuisson à gaz: 750 mm
 Indications Distance minimale (voir page 76)

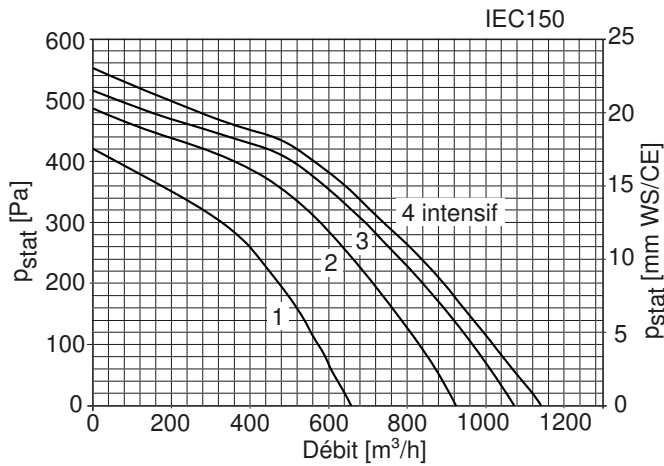

Découpe de l'armoire suspendue (vue X)

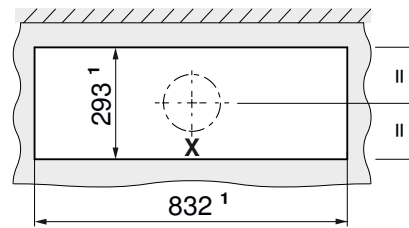

¹ Dimension de la découpe

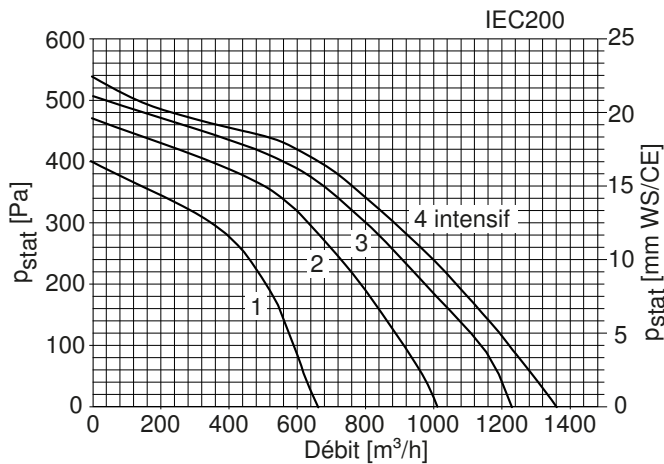



AiroClearEncastrable V6000 (61058/61060), DF Premira SL (61037/61038), tiroir coulissant

Mode de cuisson	Évacuation d'air/recyclage d'air	Raccordement secteur	220–240 V ~ 50-60 Hz, 134 W
Niveau sonore	38 à 64 dB(A)/42 à 69 dB(A)	Protection par fusible	10 A
Éclairage	2 × 2 W	Allures du ventilateur	4
Moteur	1 × 130 W	Poids	21,8/27,1 kg
Raccordement d'options (en option)	180 W max.		

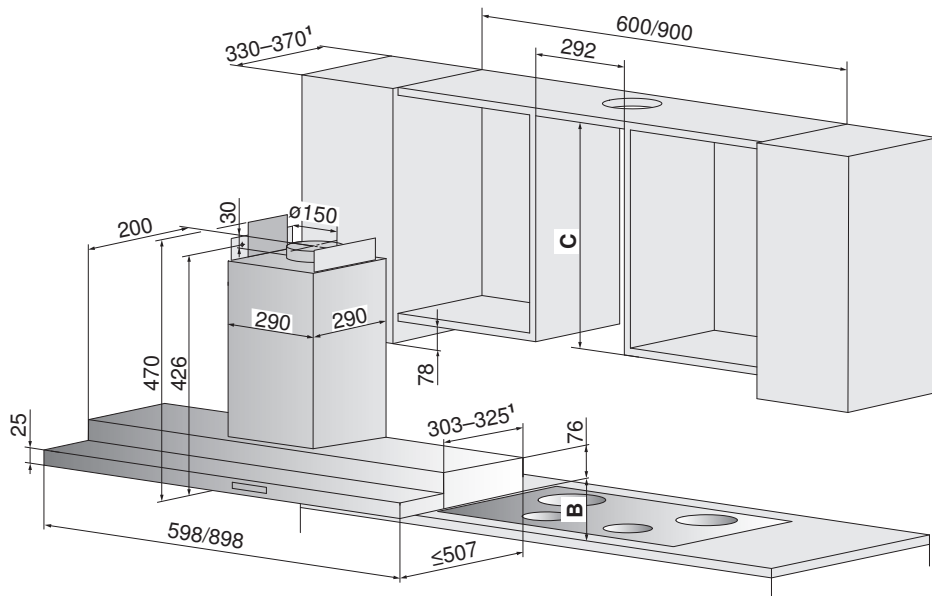

Utilisation de caches en pierre
 Plaque murale (granit, marbre) de 20 mm d'épaisseur possible.

Distance minimale B au-dessus du plan de cuisson

Pour plan de cuisson électrique: 500 mm
 Pour plan de cuisson à gaz: 750 mm
 Indications Distance minimale (voir page 76)

¹ Pour une profondeur d'armoire suspendue de 351-370 mm: profil de finition supplémentaire nécessaire.

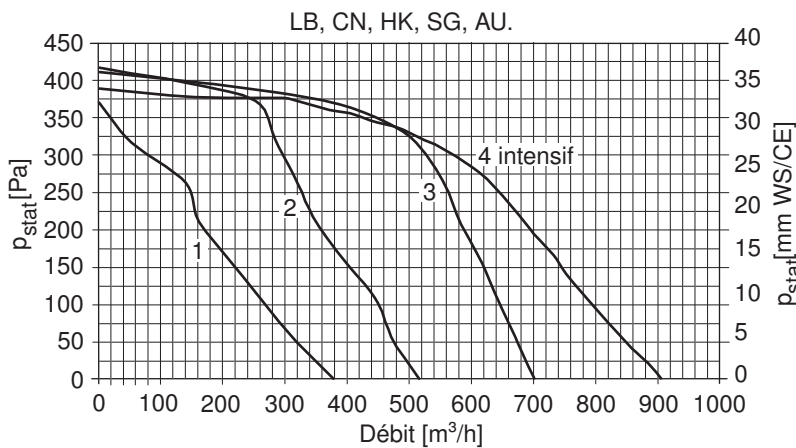
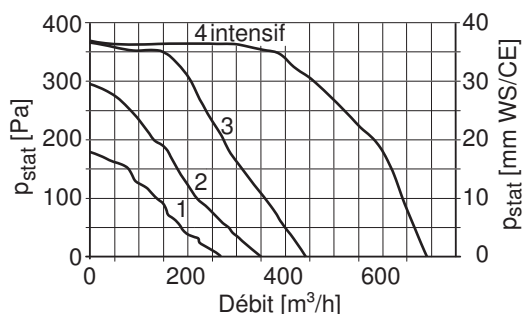

Profil de finition compris dans la livraison:			Disponible en option:			
Modèle	Largeur	Prof. armoire suspendue	Modèle	Largeur	Prof. armoire suspendue	No d'article
61058, 61037	598 mm	330 à 350 mm	61058, 61037	598 mm	351 à 370 mm	1046979
61060, 61038	898 mm	330 à 350 mm	61060, 61038	898 mm	351 à 370 mm	1046980

Cache frontal disponible en option				Kit de recyclage d'air pour armoires suspendues sans cache disponible en option, peut être combiné avec 1046971 et 1046972		
Type	Matériau	Hauteur C	No d'article	Type	Matériau	No d'article
Tous	ChromeClass	410 à 790 mm	1046971	Tous	ChromeClass	H42630
Tous	ChromeClass	791 à 1150 mm	1046972			

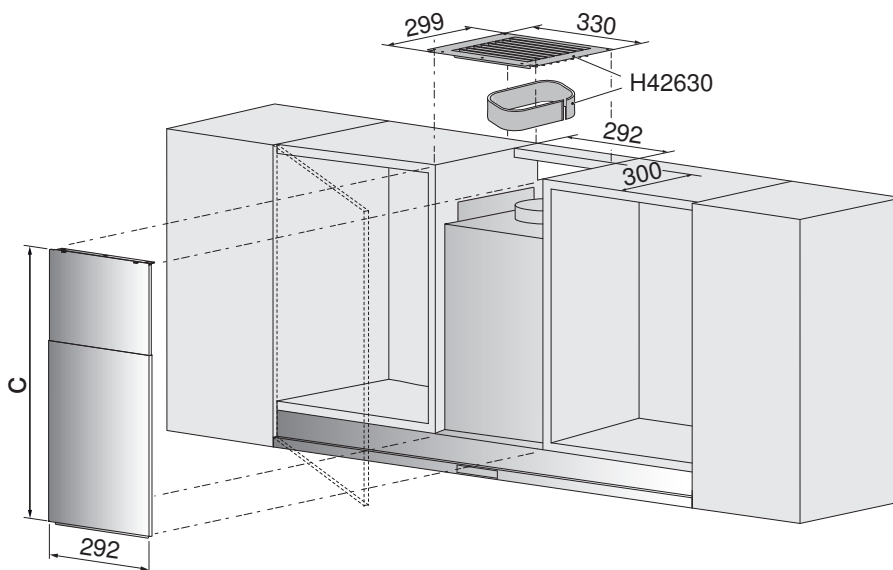

DFSG6 (61031)

Mode de fonctionnement	Evacuation d'air/recyclage d'air	Raccordement secteur	220–240 V~ 50–60 Hz, 207 W
Niveau sonore	46 à 66 dB(A)	Protection par fusible	10 A
Eclairage	1 × 7 W, 230 V~	Allures du ventilateur	4
Moteur	1 × 200 W	Poids	~ 16,5 kg

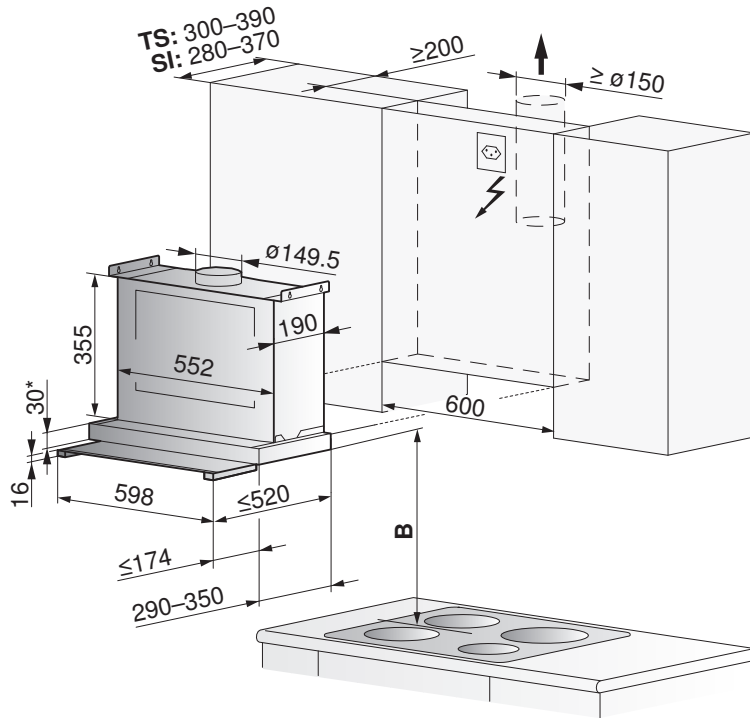

Utilisation de caches en pierre Plaque murale (granit, marbre) de 20 mm d'épaisseur avec chanfreinage possible.

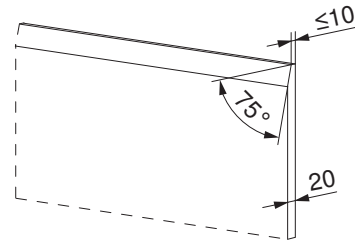

Variante de montage: partiellement visible (TS), visible (SI)

* Si la hotte d'aspiration est encastrée au niveau de la partie inférieure de l'armoire, 2 mm de plus doivent être prévus en raison du cache d'évacuation supérieur.

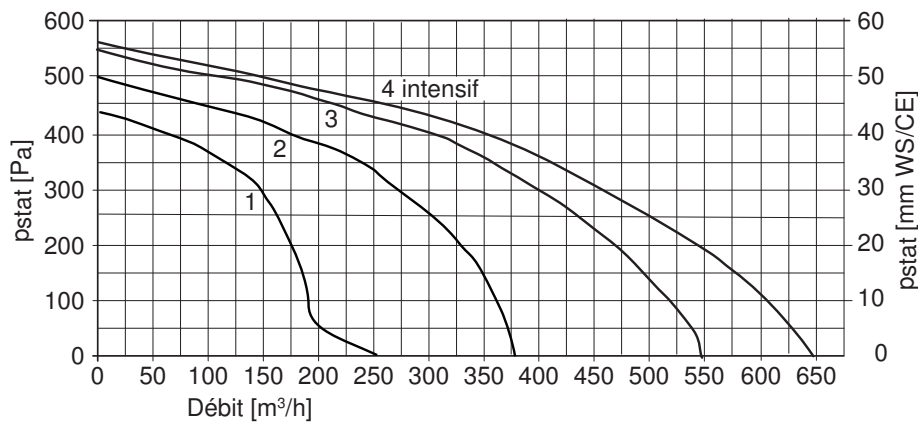

Distance minimale B au-dessus du plan de cuisson

Pour plan de cuisson électrique: 430 mm
 Pour plan de cuisson à gaz: 750 mm
 Indications Distance minimale (voir page 76)

Variante de montage:

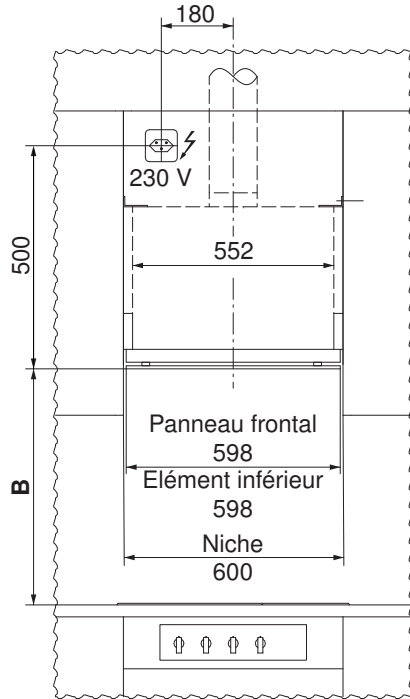

Visible SI

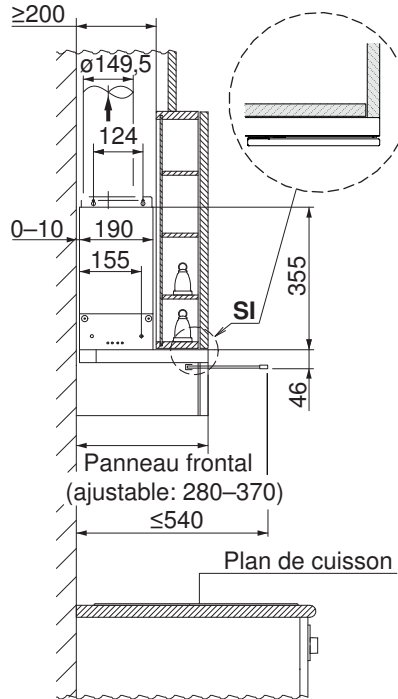

Partiellement visible TS

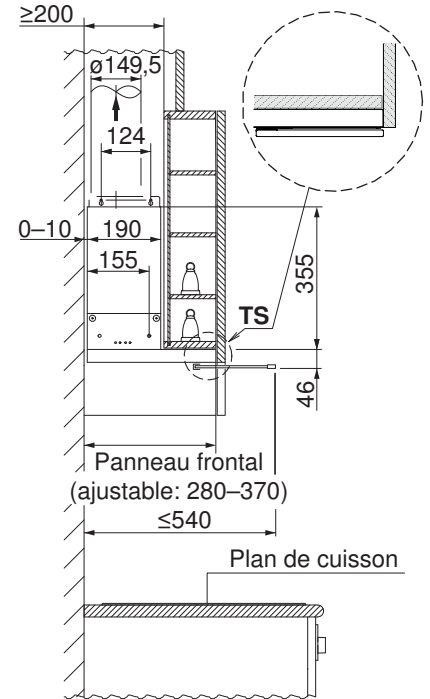

Profil de finition	Type	Largeur	Prof. armoire suspendue	Couleur	Fournitures	No d'article
étroit	DFSG6 (61031)	594 mm	280 à 300 mm	ChromeClass	Non/option	H42225
moyen			290 à 320 mm		Oui	H42226
large			321 à 350 mm		Oui	H42281
extra large			350 à 370 mm		Non/option	1077316

Profil étroit 280 à 300 mm disponible en option

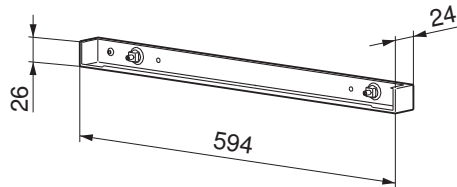

Profil moyen 290 à 320 mm compris dans la livraison

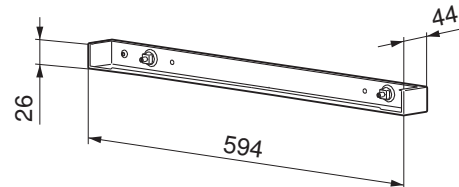

Profil large 321 à 350 mm compris dans la livraison

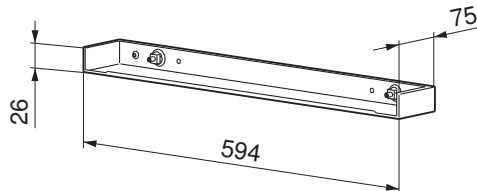

Profil extra large 350 à 370 mm disponible en option

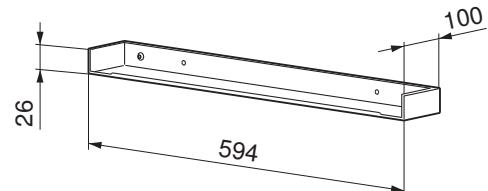

DFSG9 (61033)

Mode de fonctionnement Evacuation d'air/recyclage d'air
Niveau sonore 46-66 dB (A)
Eclairage 1 x 7 W, 230 V~
Moteur 1 x 200 W

Raccordement secteur 220-240 V~ 50-60 Hz, 207 W
Protection par fusible 10 A
Allures du ventilateur 4
Poids ~ 19 kg

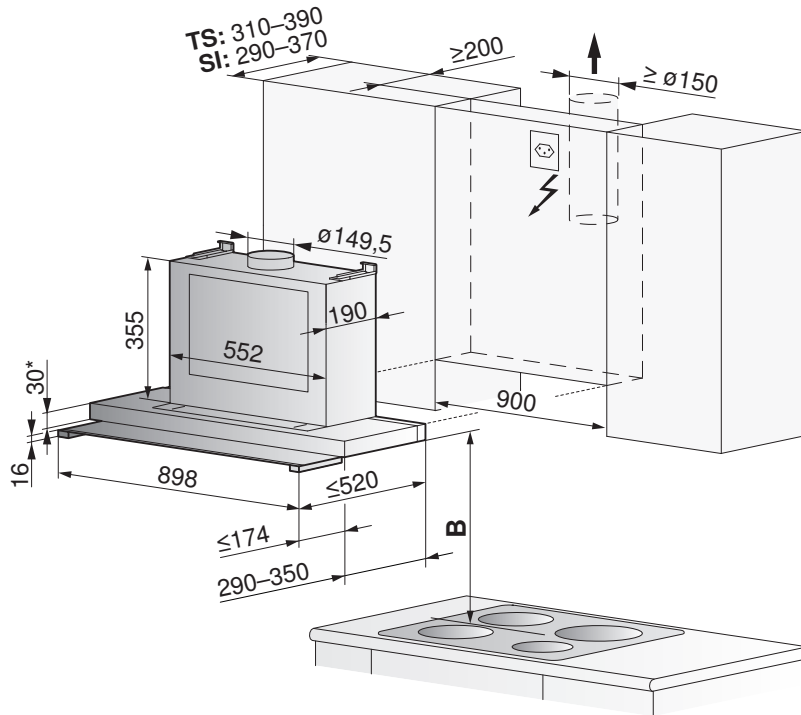

Utilisation de caches en pierre

Plaque murale (granit, marbre) de 20 mm d'épaisseur avec chanfreinage possible.

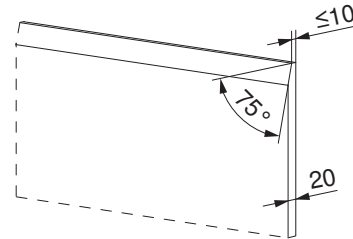

Variante de montage: partiellement visible (TS), visible (SI)

* Si la hotte d'aspiration est encastrée au niveau de la partie inférieure de l'armoire, 2 mm de plus doivent être prévus en raison du cache d'évacuation supérieur.

Distance minimale B au-dessus du plan de cuisson:

Pour plan de cuisson électrique: 430 mm
 Pour plan de cuisson à gaz: 750 mm
 Indications Distance minimale (voir page 76)

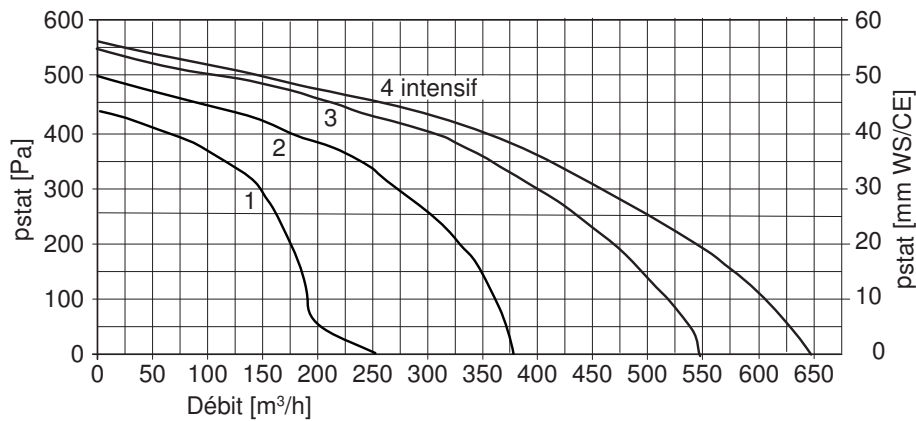

Variante de montage:

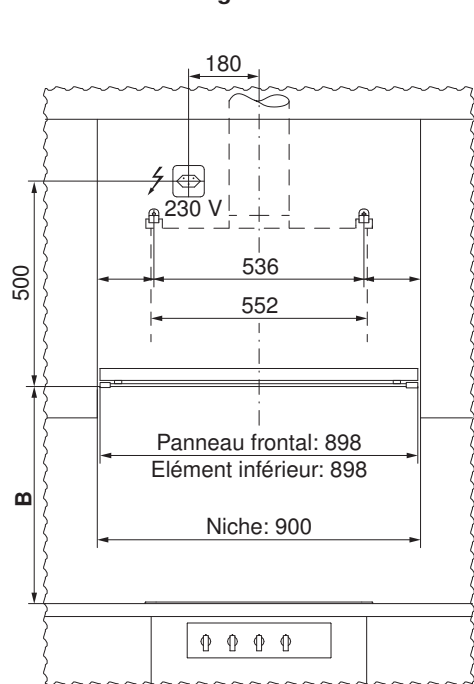

Visible SI

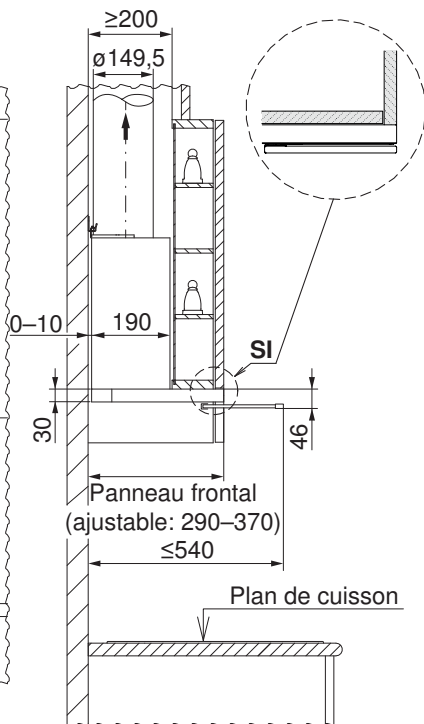

Partiellement visible TS

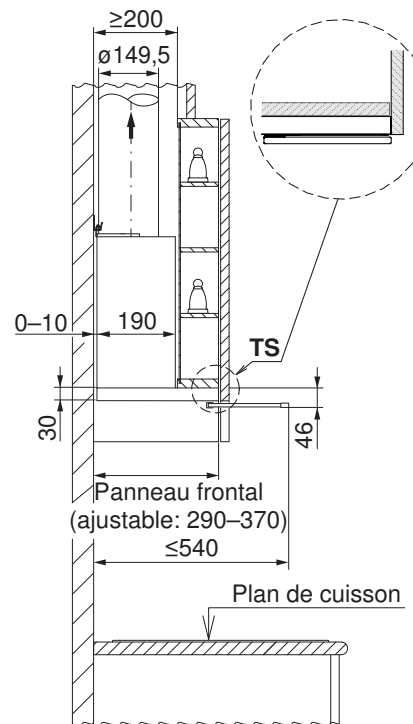

Profil de finition	Type	Largeur	Prof. armoire suspendue	Couleur	Fournitures	No d'article
moyen	DFSG9 (61033)	895 mm	290 à 320 mm	ChromeClass	Oui	1056116
large			321 à 350 mm		Oui	H42294
extra large			350 à 370 mm		Non/option	1077318

Profil moyen 290 à 320 mm compris dans la livraison

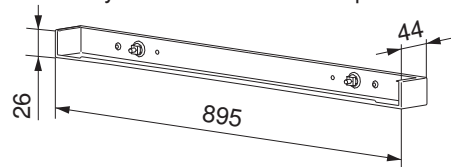

Profil large 321 à 350 mm compris dans la livraison

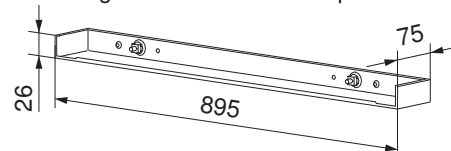

Profil extra large 350 à 370 mm disponible en option

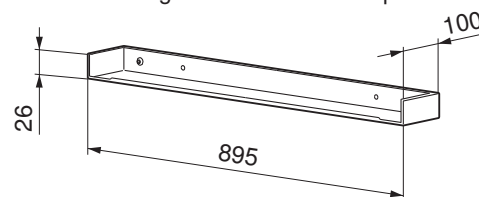

11 Lave-vaisselle

11.1 Indications générales



L'appareil doit pouvoir être sorti de la niche à l'horizontale à tout moment sans avoir à démonter des éléments de meuble.

- ▶ Les vis et les fixations doivent être noyées dans la niche. Aucune pièce, tête de vis, équerre, etc. ne doit dépasser, car sinon, des composants de l'appareil risquent d'être endommagés.
- ⇒ Une réparation parfaite ne peut être garantie que s'il est possible de déposer l'ensemble de l'appareil sans destruction à tout moment.



La fente sur le joint creux doit subsister.



Conditions de fonctionnement générales

Température ambiante: de min. 10 °C à max. 35 °C

Altitude de service des appareils: max. 2000 m d'altitude.

Domaine de validité

Désignation du modèle	Type	Numéro de modèle
AdoraVaisselle V2000	AS2T	41108, 41109
AdoraVaisselle V4000	AS4T	41110, 41112, 41114
AdoraVaisselle V6000	AS6T	41115, 41118–41120, 41125

Lave-vaisselle avec pompe à chaleur (voir page 117)

11.2 Caractéristiques de raccordement électrique / Caractéristiques des raccordements sanitaires

Exemple de raccordement

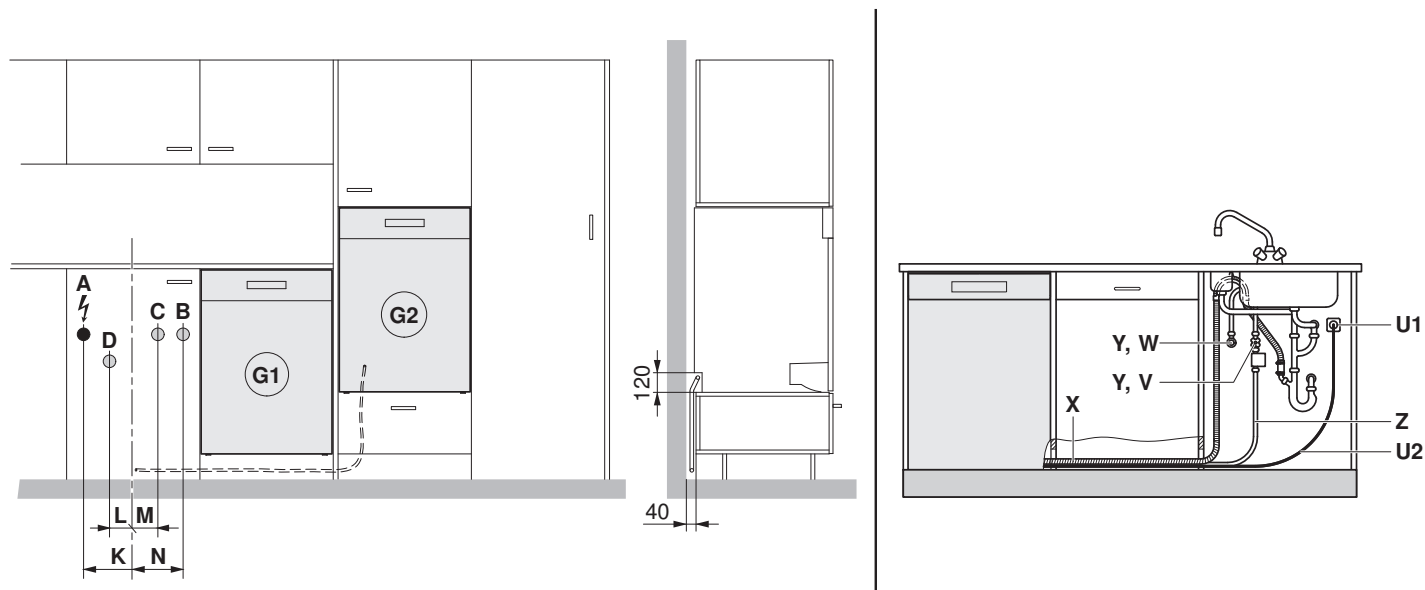

Désignation		Raccord. à partir du sol (hauteur de socle 105 mm)	Raccordement dans une niche (du milieu au raccordement)	Type de raccordement
A	Raccordement électrique	600 mm	K = 160 mm	Prise sous crépi 230 V
B	Eau froide	600 mm	N = 170 mm	G $\frac{3}{4}$ "
C	Eau chaude*	600 mm	M = 70 mm	G $\frac{3}{4}$ "
D	Marche à suivre	400 mm	L = 110 mm	ø 56 mm
G1	Lave-vaisselle dans élément inférieur	Raccordement dans une niche adjacente à gauche ou à droite		
G2	Lave-vaisselle dans armoire haute	Raccordement à 2 niches max. à gauche ou à droite		
U1	Prise	Oui		
U2	Câble de raccordement	Longueur 1,50 m**		
V	Raccordement eau froide	Oui		
W	Raccordement eau chaude*	Oui		
X	Tuyau d'écoulement	Longueur 1,55 m**/diamètre intérieur = 22 mm		
Y	Organe de fermeture de l'arrivée d'eau	Oui, $\frac{3}{4}$ "		
Z	Aquastop/alimentation avec filtre, filletage $\frac{3}{4}$ " (G $\frac{3}{4}$ ")	Longueur 1,55 m**		

* Le raccordement à l'eau chaude peut être activé à une température de départ de l'eau d'au moins 45 °C et de 60 °C maximum. Une température de départ de 60 °C pour l'eau est recommandée pour la fonction «sans chauffage».

** Commander le kit KD avec de plus grandes longueurs de raccordement si la longueur standard ne suffit pas (AdoraVaisselle (voir page 153)).



Les longueurs spéciales doivent être raccordées directement sur l'appareil. Une rallonge de l'arrivée et de l'écoulement n'est pas autorisée.

Caractéristiques de raccordement électrique



Des informations générales concernant les raccordements électriques et un aperçu de leurs positions sont disponibles au chapitre Récapitulatif des raccordements, zones et dimensions (voir page 5).

Désignation du modèle	Type	Numéro de modèle	Groupe de pays*	Puissance connectée	Raccordement secteur	Protection par fusible
AdoraVaisselle V6000	AS6T	41118, 41120	A, E	3200 W	230 V~ 50 Hz	16 A
			F	3200 W	220 à 240 V~ 50 Hz	16 A
			B	2200 W	230 V~ 50 Hz	10 A
			C, D	2200 W	220 à 240 V~ 50 Hz	10 A
		41119	A, E	3200 W	230 V~ 50 Hz	16 A
		41125	A, E	3200 W	230 V~ 50 Hz	16 A
B	2200 W		230 V~ 50 Hz	10 A		
AdoraVaisselle V4000	AS4T	41110	F	2200 W	220 à 240 V~ 50 Hz	10 A
		41112	A, B, E	2200 W	230 V~ 50 Hz	10 A
		41114	A, E	3200 W	230 V~ 50 Hz	16 A
			B	2200 W	230 V~ 50 Hz	10 A
AdoraVaisselle V2000	AS2T	41108	B	2200 W	230 V~ 50 Hz	10 A
			C, D, F	2200 W	220 à 240 V~ 50 Hz	10 A
		41109	A, E	2200 W	230 V~ 50 Hz	10 A

* Légende (voir page 2)

Données de raccordements sanitaires



Pour les cas spéciaux avec une dureté de l'eau supérieure à 50 °fH, il est recommandé d'avoir recours à des adoucisseurs d'eau externes.

Valeur		Valeur nominale	Minimale	Maximale
Pression de réseau (0,1 MPa = 1 bar)	statique	0,3–0,4 MPa	0,1 MPa	1,0 MPa
	courante	–	0,08 MPa	1,0 MPa
Dureté de l'eau		–	0,5 °fH	50 °fH
Température arrivée d'eau		–	5 °C	60 °C



11.3 Vue d'ensemble de l'encastrement

Suivant la hauteur de la niche **H**, il est possible d'encastrer des appareils standard ou grand volume ou l'une des deux hauteurs seulement.

		Hauteur de la niche H en mm																	
		790	800	810	820	830	840	851	860	870	880	890	900	910	920	930	940	950	960
Dimension A en mm	250											S							G
	240											S	S					G	G
	230										S	S	S				G	G	G
	220									S	S	S	S			G	G	G	G
	210								S	S	S	S	S		G	G	G	G	G
	200							S	S	S	S	S	S	G	G	G	G	G	G
	190						S	S	S	S	S	S	S/G	G	G	G	G	G	G
	180					S	S	S	S	S	S	S/G	S/G	G	G	G	G	G	G
	170				S	S	S	S	S	S	S/G	S/G	S/G	G	G	G	G	G	G
	160			S	S	S	S	S	S	S/G	S/G	S/G	S/G	G	G	G	G	G	G
	150		S	S	S	S	S	S	S	S/G	S/G	S/G	S/G	G	G	G	G	G	G
	140	S	S	S	S	S	S	S	S/G	S/G	S/G	S/G	S/G	G	G	G	G	G	G
	130	S	S	S	S	S	S	S/G	S/G	S/G	S/G	S/G	G	G	G	G	G	G	
	120	S	S	S	S	S	S	S/G	S/G	S/G	S/G	G	G	G	G	G	G	G	
	110	S	S	S	S	S	S	S/G	S/G	S/G	G	G	G	G	G	G			
	107	S	S	S	S	S	S	S/G	S/G	S/G	G	G	G	G	G	G			
	100	S	S	S	S	S	S	S/G	S/G	G	G	G	G	G	G				
	90	S	S	S	S	S	S	S/G	G	G	G	G	G	G					
80	S	S	S	S	S	S	G	G	G	G	G	G							
70	S	S	S	S	S		G	G	G	G	G								
60	S	S	S	S			G	G	G	G									
50	S	S	S				G	G	G										
40	S	S					G	G											
30	S						G												
23							G												

- S Standard
- G Grand volume
- S/G Standard et grand volume

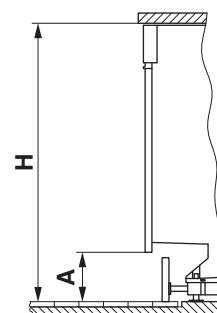

11.4 Plans de perçage de décor 60 cm

intégré

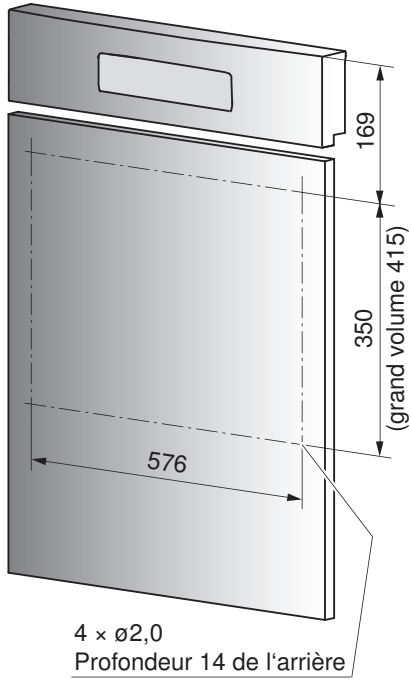

entièrement intégré

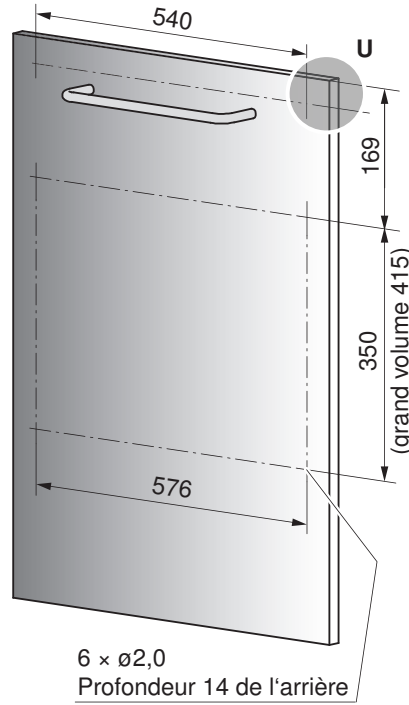

en 2 pièces

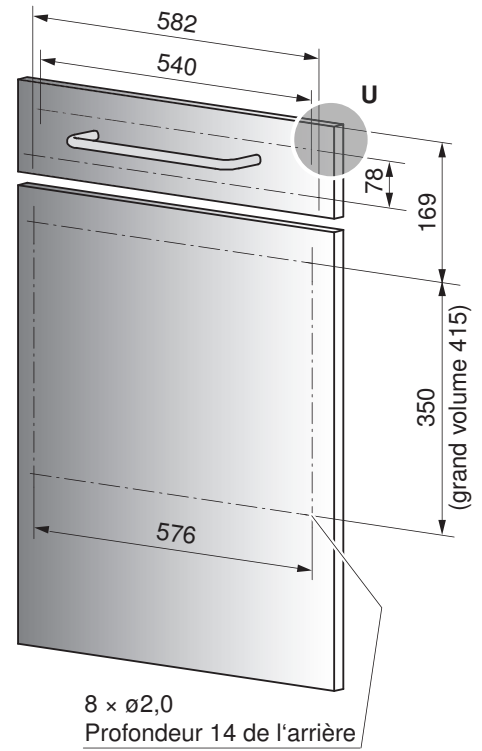

Détail U

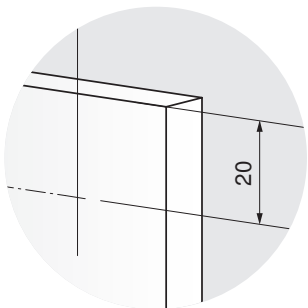

11.5 Lave-vaisselle avec une largeur de niche de 60 cm



Dans le cas de plans de travail sensibles à l'humidité, employer la protection spéciale W70163.

Élément inférieur «standard»

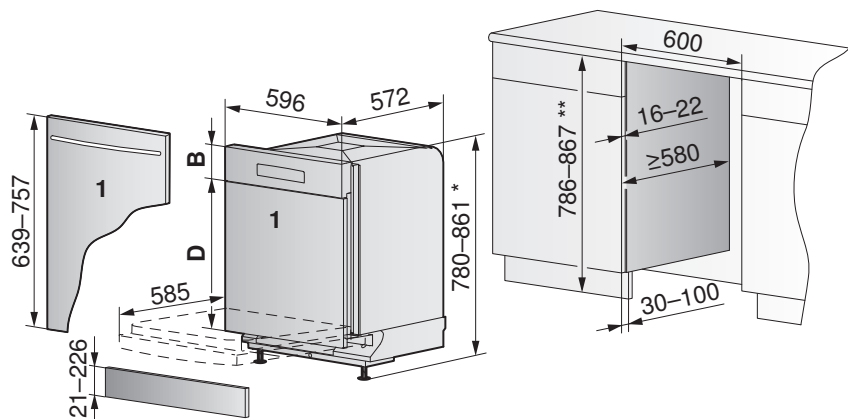

* de 861 jusqu'à 896 max. uniquement avec 2^e patin, à commander sous la réf. W82930

** de 867 jusqu'à 902 max. uniquement avec 2^e patin, à commander sous la réf. W82930

► Le panneau frontal et le système décor (bois) 1 doivent être découpés aux dimensions requises.

«Standard»	Intégré Nero, blanc, ChromeClass	Miroir au design intégré
Panneau de commande B avec compensateur	124 à 146 mm	124 à 140 mm
Décor D	490 à 632 mm	496 à 632 mm

Hauteur du socle A en mm	Hauteur de la niche H en mm													S min. en mm
	790	800	810	820	830	840	850	860	870	880	890	900		
min.	27	37	47	57	67	77	87	97	107	117	127	137	2	
	37	47	57	67	77	87	97	107	117	127	137	147	2	
	47	57	67	77	87	97	107	117	127	137	147	157	2	
	57	67	77	87	97	107	117	127	137	147	157	167	2	
	67	77	87	97	107	117	127	137	147	157	167	177	2	
	77	87	97	107	117	127	137	147	157	167	177	187	2	
	87	97	107	117	127	137	147	157	167	177	187	197	2	
	97	107	117	127	137	147	157	167	177	187	197	207	2	
	107	117	127	137	147	157	167	177	187	197	207	217	5	
	117	127	137	147	157	167	177	187	197	207	217	227	10	
	127	137	147	157	167	177	187	197	207	217	227	237	15	
	137	147	155	167	177	187	197	207	217	227	237	247	23	
max.	145	155	165	175	185	195	205	215	225	235	245	255	30	

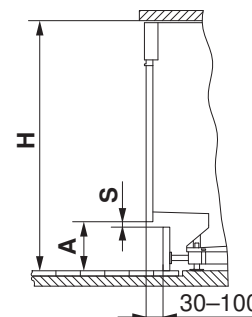

Les poids admissibles pour le panneau frontal et le système décor 1 sont fonction de la variante d'exécution:

Système décor	Intégré Nero, blanc, ChromeClass	Design intégré Miroir	Entièrement intégré
Poids minimal	5,5 kg	4 kg	5 kg
Poids maximal	9 kg	6,5 kg	7 kg
Poids maximum avec forts ressorts (set spécial W84603)	Jusqu'à 12,5 kg	Jusqu'à 9 kg	Jusqu'à 10 kg

- Les indications de poids valent uniquement pour les décors uniformes jusqu'à 22 mm d'épaisseur.
- Pour les décors épais et particulièrement irréguliers (par ex. les constructions de cadres ou les plaques en verre rapportées, etc.), il est possible d'utiliser le kit KD «frein pour charnière de porte» (No d'art. 1011228) afin de stabiliser encore mieux la porte lorsqu'elle est ouverte.



Si les dimensions ou le poids des décors diffèrent, contrôler à l'aide de l'outil «Calcul de décor spécial lave-vaisselle»: <https://www.vzug.com/b2b/fr/fr/planningaid>

Élément inférieur «grand volume»

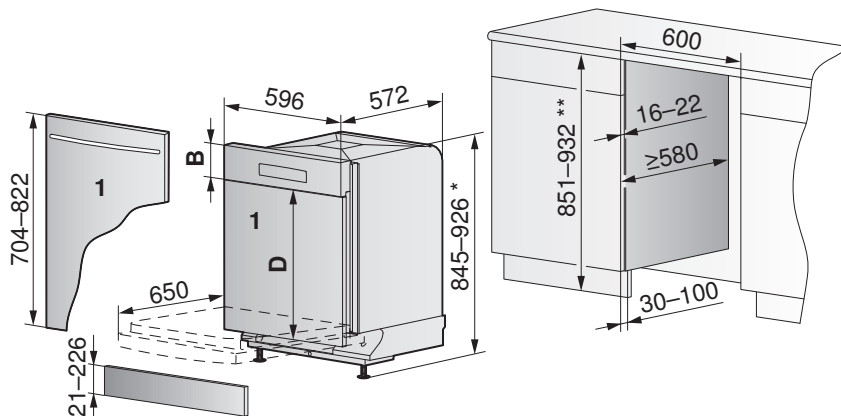

* de 926 jusqu'à 961 max. uniquement avec 2^e patin, à commander sous la réf. W82930

** de 932 jusqu'à 967 max. uniquement avec 2^e patin, à commander sous la réf. W82930

► Le panneau frontal et le système décor (bois) **1** doivent être découpés aux dimensions requises.

«Grand volume»	Intégré Nero, blanc, ChromeClass	Design intégré Miroir
Panneau de commande B avec compensateur	124 à 146 mm	124 à 140 mm
Décor D	555 à 697 mm	561 à 697 mm

Mesure A en mm	Hauteur de la niche H en mm												S min. en mm
	851	860	870	880	890	900	910	920	930	940	950	960	
min.	23	32	42	52	62	72	82	92	102	112	122	132	2
	33	42	52	62	72	82	92	102	112	122	132	142	2
	43	52	62	72	82	92	102	112	122	132	142	152	2
	53	62	72	82	92	102	112	122	132	142	152	162	2
	63	72	82	92	102	112	122	132	142	152	162	172	2
	73	82	92	102	112	122	132	142	152	162	172	182	2
	83	92	102	112	122	132	142	152	162	172	182	192	2
	93	102	112	122	132	142	152	162	172	182	192	202	2
	103	112	122	132	142	152	162	172	182	192	202	212	5
	113	122	132	142	152	162	172	182	192	202	212	222	10
	123	132	142	152	162	172	182	192	202	212	222	232	15
	133	142	152	162	172	182	192	202	212	222	232	242	23
max.	141	150	160	170	180	190	200	210	220	230	240	250	30

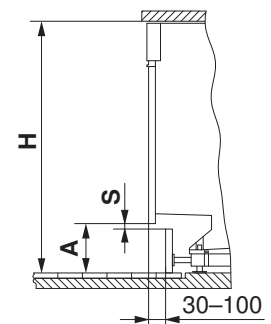

Les poids admissibles pour le panneau frontal et le système décor **1** sont fonction de la variante d'exécution:

Système décor	Intégré Nero, blanc, ChromeClass	Design intégré Miroir	Entièrement intégré
Poids minimal	5,5 kg	4 kg	5 kg
Poids maximal	9 kg	7 kg	7,5 kg
Poids maximum avec forts ressorts (set spécial W84604)	Jusqu'à 10 kg	Jusqu'à 8,5 kg	Jusqu'à 9 kg

- Les indications de poids valent uniquement pour les décors uniformes jusqu'à 22 mm d'épaisseur.
- Pour les décors épais et particulièrement irréguliers (par ex. les constructions de cadres ou les plaques en verre rapportées, etc.), il est possible d'utiliser le kit KD «frein pour charnière de porte» (No d'art. 1011228) afin de stabiliser encore mieux la porte lorsqu'elle est ouverte.

⚠ Si les dimensions ou le poids des décors diffèrent, contrôler à l'aide de l'outil «Calcul de décor spécial lave-vaisselle»: <https://www.vzug.com/b2b/fr/fr/planningaid>

Encastrement en armoire haute «standard»

Possible également dans un élément inférieur sur socle

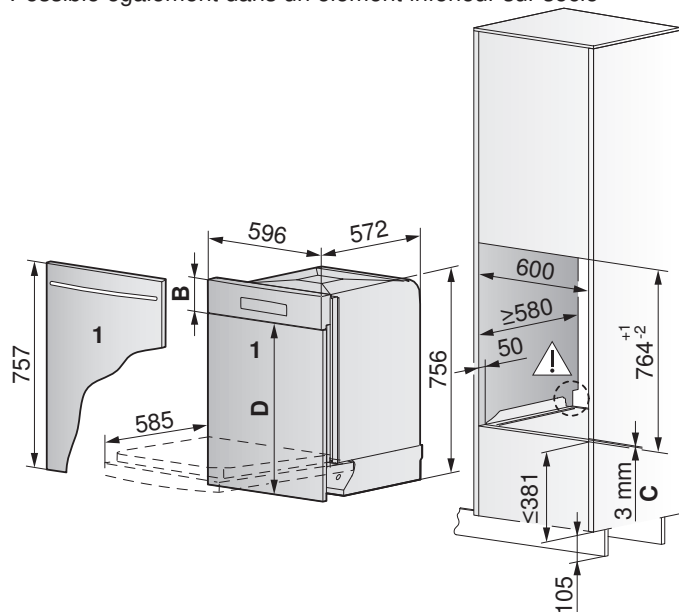

Encastrement en armoire haute «grand volume»

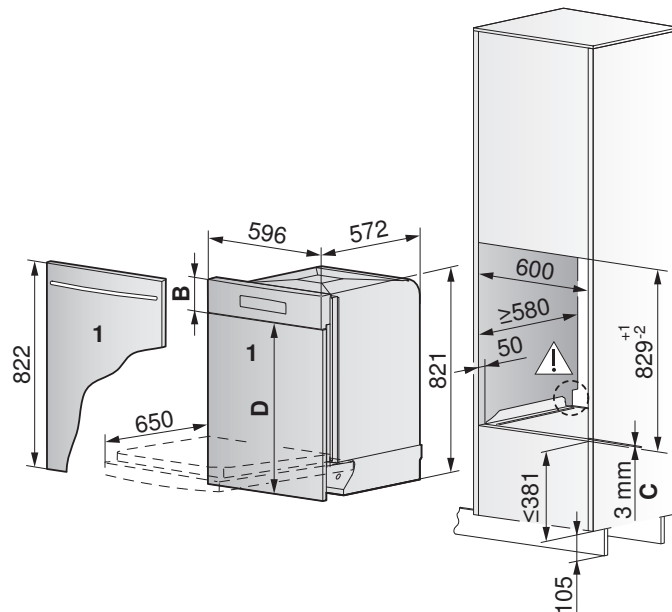

C Tôle coulissante*

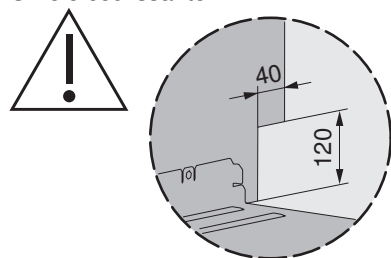

«Standard»	Intégré Nero, blanc, ChromeClass	Design intégré Miroir
Panneau de commande B avec compensateur	124 à 146 mm	124 à 140 mm
Décor D	610 à 632 mm	616 à 632 mm
«Grand volume»	Intégré Nero, blanc, ChromeClass	Design intégré Miroir
Panneau de commande B avec compensateur	124 à 146 mm	124 à 140 mm
Décor D	675 à 697 mm	681 à 697 mm



* Le kit de transformation de tôle coulissante pour encastrement en armoire haute doit être commandé auprès de V-ZUG, voir Accessoires (voir page 153).

Encastrement en armoire haute «grand volume» avec décor et tiroir 251 mm

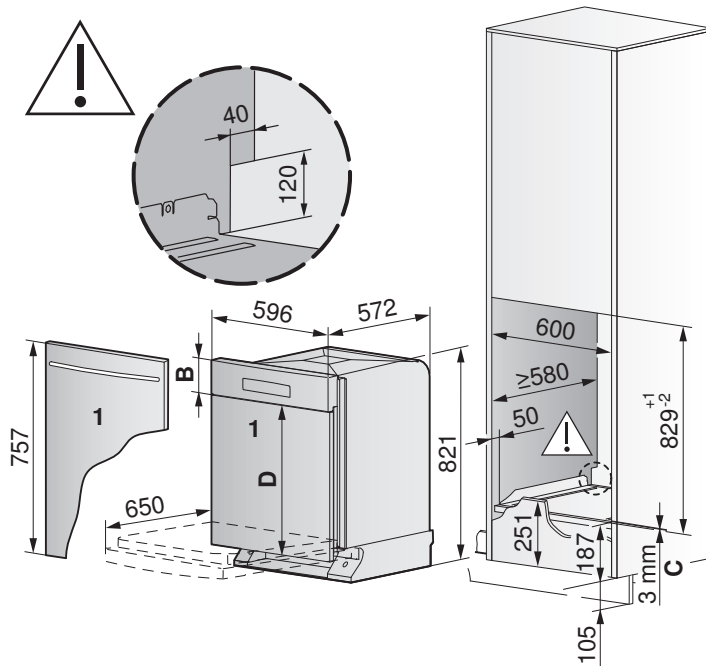

Coupe d'une variante d'encastrement

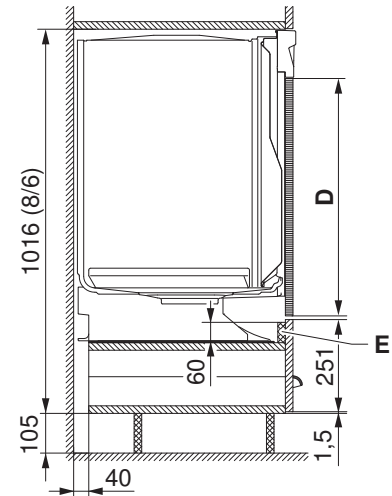

C Tôle coulissante*

E Baguette couvrante démontable

«Grand volume»	Intégré Nero, blanc, ChromeClass	Design intégré Miroir
Panneau de commande B avec compensateur	124 à 146 mm	124 à 140 mm
Décor D	610 à 632 mm	616 à 632 mm



* Le kit de transformation de tôle coulissante pour encastrement en armoire haute doit être commandé auprès de V-ZUG, voir Accessoires (voir page 153).

Encastrement décor surdimensionné

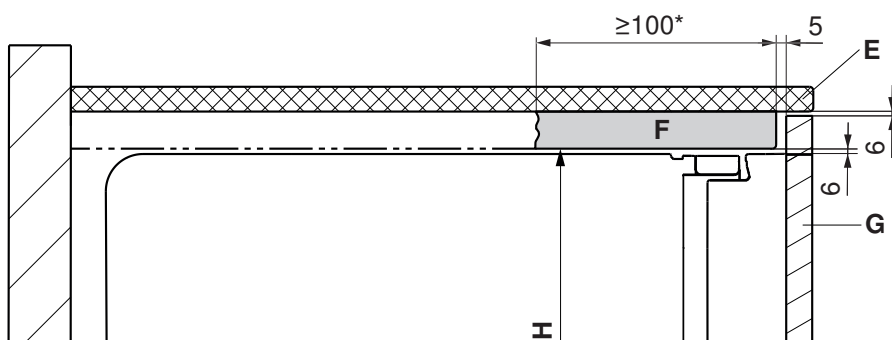

* Une sous-face continue est conseillée.

- E** Plan de travail
- F** Sous-face
- G** Décor
- H** Hauteur de niche

12 Lave-vaisselle avec pompe à chaleur

12.1 Indications générales



L'appareil doit pouvoir être sorti de la niche à l'horizontale à tout moment sans avoir à démonter des éléments de meuble.

► Les vis et les fixations doivent être noyées dans la niche. Aucune pièce, tête de vis, équerre, etc. ne doit dépasser, car sinon, des composants de l'appareil risquent d'être endommagés.

⇒ Une réparation parfaite ne peut être garantie que s'il est possible de déposer l'ensemble de l'appareil sans destruction à tout moment.



La fente sur le joint creux doit subsister.



Conditions de fonctionnement générales

Température ambiante: de min. 10 °C à max. 35 °C

Altitude de service des appareils: max. 2000 m d'altitude.

Domaine de validité

Désignation du modèle	Type	Numéro de modèle
AdoraVaisselle V6000	AS6T	41121

12.2 Caractéristiques de raccordement électrique / Caractéristiques des raccordements sanitaires

Exemple de raccordement

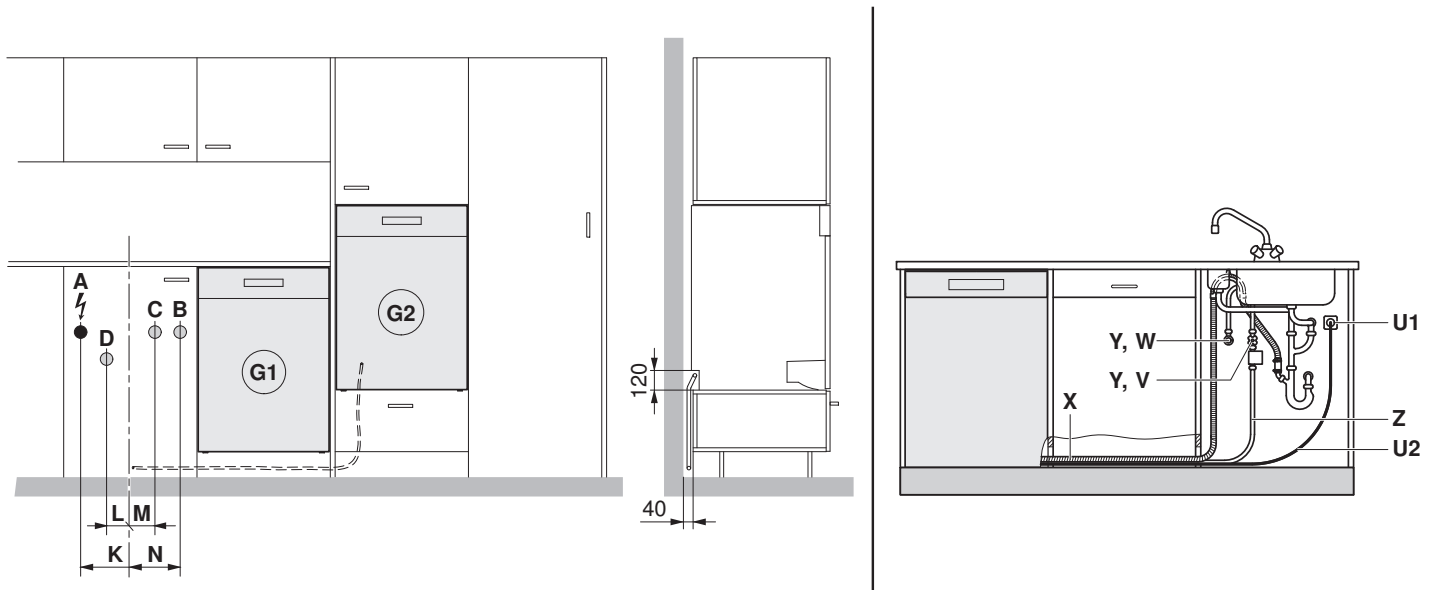

Désignation		Raccord. à partir du sol (hauteur de socle 105 mm)	Raccordement dans une niche (du milieu au raccordement)	Type de raccordement
A	Raccordement électrique	600 mm	K = 160 mm	Prise sous crépi 230 V
B	Eau froide	600 mm	N = 170 mm	G $\frac{3}{4}$ "
C	Eau chaude*	600 mm	M = 70 mm	G $\frac{3}{4}$ "
D	Marche à suivre	400 mm	L = 110 mm	ø 56 mm
G1	Lave-vaisselle dans élément inférieur	Raccordement dans une niche adjacente à gauche ou à droite		
G2	Lave-vaisselle dans armoire haute	Raccordement à 2 niches max. à gauche ou à droite		
U1	Prise	Oui		
U2	Câble de raccordement	Longueur 1,50 m**		
V	Raccordement eau froide	Oui		
W	Raccordement eau chaude*	Oui		
X	Tuyau d'écoulement	Longueur 1,55 m**/diamètre intérieur = 22 mm		
Y	Organe de fermeture de l'arrivée d'eau	Oui, $\frac{3}{4}$ "		
Z	Aquastop/alimentation avec filtre, filetage $\frac{3}{4}$ " (G $\frac{3}{4}$ ")	Longueur 1,55 m**		

* Le raccordement à l'eau chaude peut être activé à une température de départ de l'eau d'au moins 45 °C et de 60 °C maximum. Une température de départ de 60 °C pour l'eau est recommandée pour la fonction «sans chauffage».

** Commander le kit KD avec de plus grandes longueurs de raccordement si la longueur standard ne suffit pas (AdoraVaisselle (voir page 153)).



Les longueurs spéciales doivent être raccordées directement sur l'appareil. Une rallonge de l'arrivée et de l'écoulement n'est pas autorisée.

Caractéristiques de raccordement électrique



Des informations générales concernant les raccordements électriques et un aperçu de leurs positions sont disponibles au chapitre Récapitulatif des raccordements, zones et dimensions (voir page 5).

Désignation du modèle	Type	Numéro de modèle	Groupe de pays**	Puissance connectée	Raccordement secteur	Protection par fusible
AdoraVaisselle V6000	AS6T	41121	A, E	3200 W	230 V~ 50 Hz	16 A
			B	2200 W	230 V~ 50 Hz	10 A
			C	2200 W	220 à 240 V~ 50 Hz	10 A
			D	2200 W	220 à 240 V~ 50 Hz	10 A
			F	3200 W	220 à 240 V~ 50 Hz	16 A*

* Commander le set W85585 séparément en cas de transformation d'un appareil sur le type de raccordement 230 V~ 16 A. Seul un personnel spécialisé est autorisé à effectuer le montage.

** Légende (voir page 2)

Données de raccordements sanitaires



Pour les cas spéciaux avec une dureté de l'eau supérieure à 50 °fH, il est recommandé d'avoir recours à des adoucisseurs d'eau externes.

Valeur		Valeur nominale	Minimale	Maximale
Pression de réseau (0,1 MPa = 1 bar)	statique	0,3–0,4 MPa	0,1 MPa	1,0 MPa
	courante	–	0,08 MPa	1,0 MPa
Dureté de l'eau		–	0,5 °fH	50 °fH
Température arrivée d'eau		–	5 °C	60 °C

12.3 Vue d'ensemble de l'encastrement



Laisser l'espace du socle dégagé, l'appareil est posé sur le sol.

		Hauteur de niche H en mm				
		870	880	890	900	910
Dimension A en mm	200					S
	190				S	S
	180			S	S	S
	170		S	S	S	S
	160	S	S	S	S	S
	150	S	S	S	S	S
	140	S	S	S	S	
	130	S	S	S		
	120	S	S			
	110	S				
	105	S				

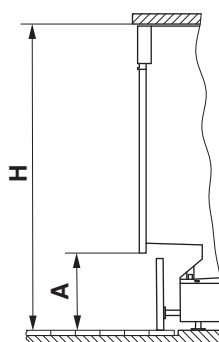

S Standard sans socle de meuble

12.4 Plans de perçage de décor 60 cm

entièrement intégré

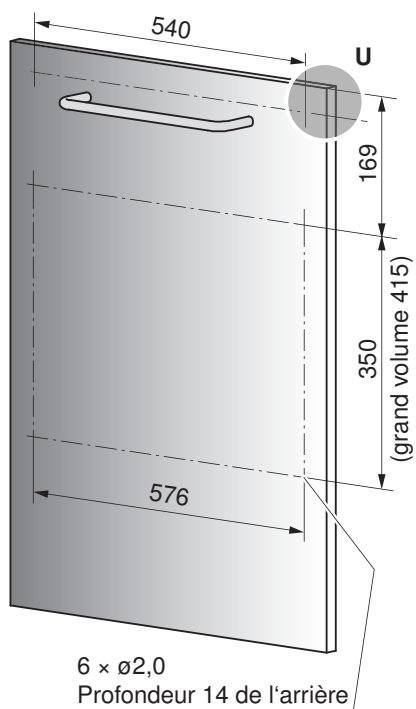

en 2 pièces

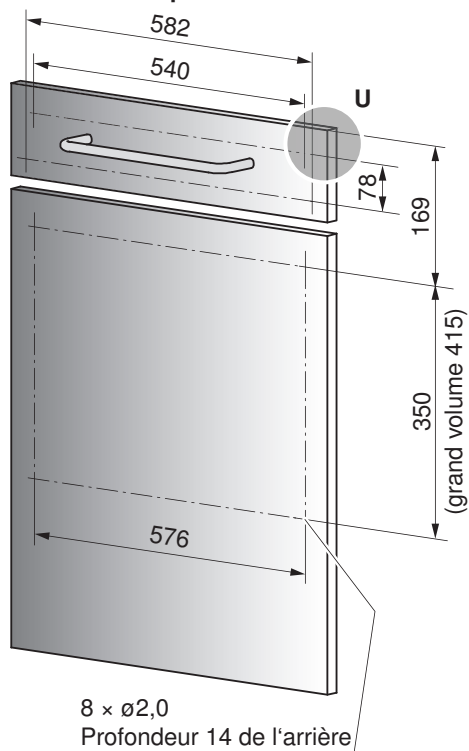

Détail U

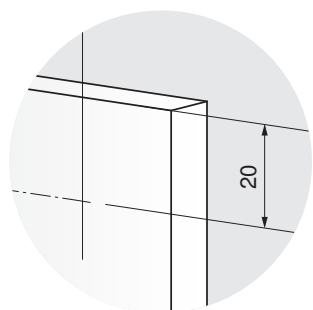

12.5 Lave-vaisselle avec une largeur de niche de 60 cm



Dans le cas de plans de travail sensibles à l'humidité, employer la protection spéciale W70163.

Elément inférieur

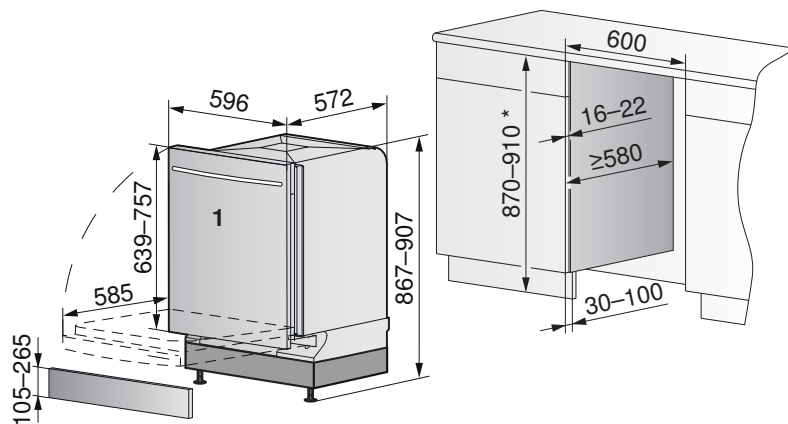

* Lorsque la hauteur de la niche est supérieure à 910 mm, une plaque doit être placée en dessous ou un décor surdimensionné doit être utilisé.

► Le panneau frontal et le système décor (bois) 1 doivent être découpés aux dimensions requises.

Dimension A en mm	Hauteur de la niche H en mm					S min. en mm
	870	880	890	900	910	
min.	107	117	127	137	147	2
	117	127	137	147	157	2
	127	137	147	157	167	2
	137	147	157	167	177	2
	147	157	167	177	187	2
	157	167	177	187	197	2
	167	177	187	197	207	2
	177	187	197	207	217	2
	187	197	207	217	227	5
	197	207	217	227	237	10
	207	217	227	237	247	15
	217	227	237	247	257	23
max.	225	235	245	255	265	30

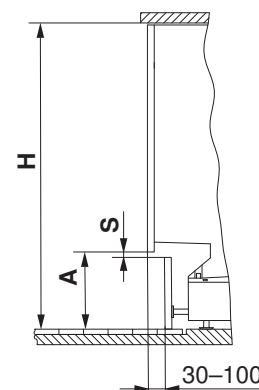

Système décor	Entièrement intégré
Poids minimal	5 kg
Poids maximal	7 kg
Kit spécial ressorts forts W84603	Jusqu'à 10 kg

- Les indications de poids valent uniquement pour les décors uniformes jusqu'à 22 mm d'épaisseur.
- Pour les décors épais et particulièrement irréguliers (par ex. les constructions de cadres ou les plaques en verre rapportées, etc.), il est possible d'utiliser le kit KD «frein pour charnière de porte» (No d'art. 1011228) afin de stabiliser encore mieux la porte lorsqu'elle est ouverte.



Si les dimensions ou le poids des décors diffèrent, contrôler à l'aide de l'outil «Calcul de décor spécial lave-vaisselle»: <https://www.vzug.com/b2b/fr/fr/planningaid>

Encastrement en armoire haute

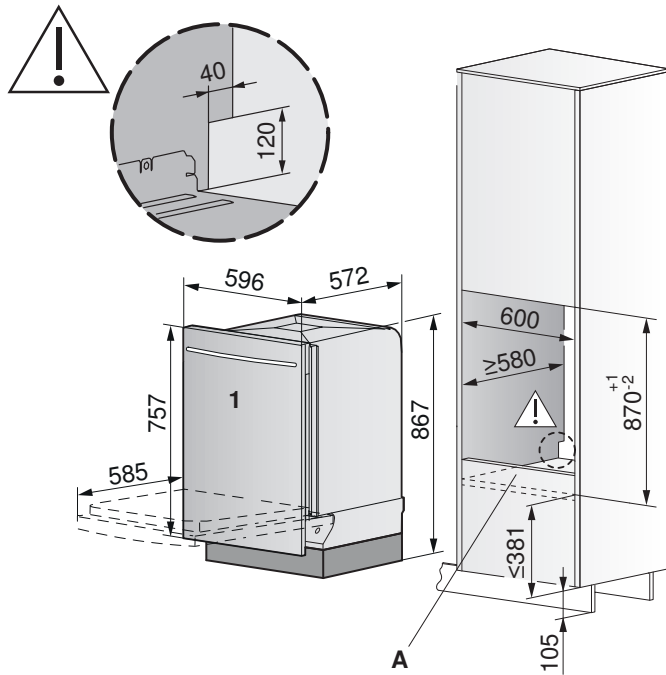

Coupe Exemple d'encastrement

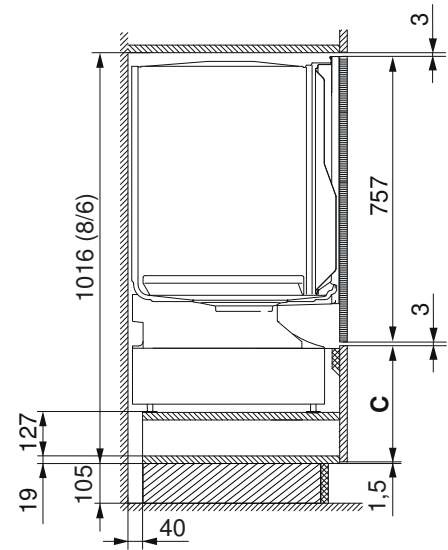

C Face inférieure (251) démontable

Fond de la niche A

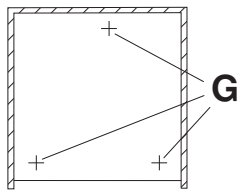

- Capacité de charge du fond de la niche **A**: 100 kg
- Pour une charge de 75 kg par pied de l'appareil **G**, le fond de la niche ne doit pas plier de plus de 1 mm.

Encastrement décor surdimensionné

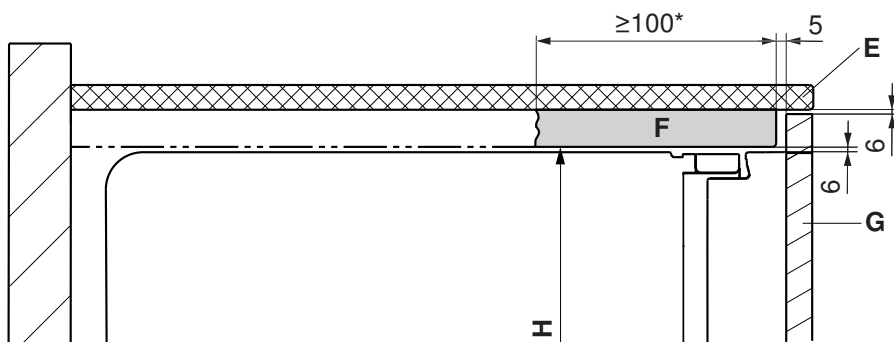

* Une sous-face continue est conseillée.

- E** Plan de travail
- F** Sous-face
- G** Décor
- H** Hauteur de niche

13 Réfrigérateurs

13.1 Indications générales



Une aération insuffisante peut occasionner des dysfonctionnements et réduire la durée de vie de l'appareil. Des doubles portes lourdes réduisent la longévité des charnières de porte. Respecter le poids maximal admissible. Une réparation parfaite ne peut être garantie que s'il est possible de déposer l'ensemble de l'appareil sans destruction à tout moment. Il faut compter sur des émissions de bruit plus importantes dans les cuisines où les fentes d'aération sont dirigées vers l'habitation.

13.2 Caractéristiques de raccordement électrique



Des informations générales concernant les raccordements électriques et un aperçu de leurs positions sont disponibles au chapitre Récapitulatif des raccordements, zones et dimensions (voir page 5).

Appareil	Classe climatique	Raccordement secteur	Protection par fusible	Câble d'alimentation
Réfrigérateurs				
CombiCooler V4000 (51086/51087)	SN-T	220 à 240 V~ 50 Hz	10 A	2,2 m avec fiche
CombiCooler V4000 178NI (51108)	SN-T			
Prestige T (51081)	SN-T			
Jumbo 60i (51078)	SN-ST			2,1 m avec fiche
Jumbo 60i T (51092)	SN-T			
Magnum 2 60i (51076)	SN-T			
CombiCooler V6000 Supreme (51096)	SN-T			
Cooler V6000 Supreme (51098)	SN-T			2,0 m avec fiche
Armoires à vin				
Winecooler 90 SL 60 (51094)	SN-ST	220 à 240 V~ 50 Hz	10 A	2,2 m avec fiche
WineCooler V4000 90 (51102)				
Winecooler UCSL 60i (51093)				2,1 m avec fiche
WineCooler V6000 (51095)	SN-ST			2,1 m avec fiche
WineCooler V6000 Supreme (51097)	SN-T			2,0 m avec fiche
Congélateurs				
Iglu 60i (51077)	SN-ST	220 à 240 V~ 50 Hz	10 A	2,1 m avec fiche
Iglu 60i T (51091)	SN-T			
Freezer V6000 Supreme (51099)	SN-T			2,0 m avec fiche
FoodCenter				
FoodCenter V2000 (52004)	SN-T	220 à 240 V~ 50 Hz	10 A	2,0 m avec fiche



13.3 Conditions ambiantes



De la condensation peut se former sur l'appareil dans des conditions ambiantes tropicales.
Il convient d'en tenir compte lors de la conception.

Classe climatique	Minimale	Maximale
SN	+10 °C	+32 °C
N	+16 °C	+32 °C
ST	+16 °C	+38 °C
T	+16 °C	+43 °C

13.4 Ventilation de niche

Pour une bonne dissipation de la chaleur de l'appareil, un conduit d'air doit être réalisé dans la largeur de l'armoire avec un passage libre d'au moins 200 cm² de l'entrée d'air dans la zone du socle **A** à la sortie d'air dans la zone arrière **B** ou dans la zone avant supérieure **C**.

Si des armoires suspendues sont disponibles, la fente d'aération **x** doit être sélectionnée conformément au tableau suivant.

Si, pour des raisons de design, la sortie d'air frontale supérieure est souhaitée avec une fente d'aération **y** plus petite, alors l'aération supérieure doit être réalisée sur plusieurs largeurs de caisson. Le dimensionnement de **y** est indiqué dans le tableau suivant.

Dans le cas d'une disposition côte à côte (side-by-side) des réfrigérateurs/congérateurs (**largeur b**), les exigences relatives aux sections des conduits d'air sont doublées.

Dimensions par appareil	b (mm)	y (mm)	x (mm)	
	550-568	≥ 40	≥ 50	
	1 100–1 168	≥ 30	≥ 100	
	≥ 1 650	≥ 20		

13.5 Réfrigérateurs

CombiCooler V4000 (51086/51087)

(intégrable)

Poids max. adm. de la double-porte:

17,5 kg (en haut)/12 kg (en bas)

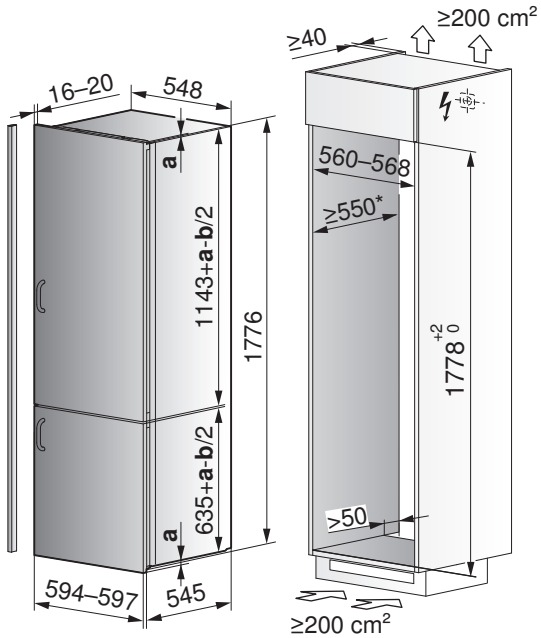

a Chevauchement, **b** Fente (≥4 mm)

Prestige T (51081)

(intégrable)

Poids max. adm. de la double-porte:

17,5 kg (en haut) / 12 kg (en bas)

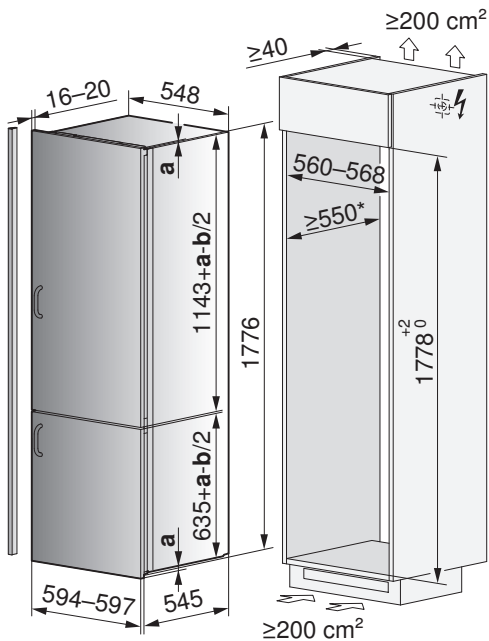

a Chevauchement, **b** Fente (≥ 4 mm)

CombiCooler V4000 178NI (51108)

Poids max. adm. de la double-porte:

17,5 kg (en haut)/12 kg (en bas)

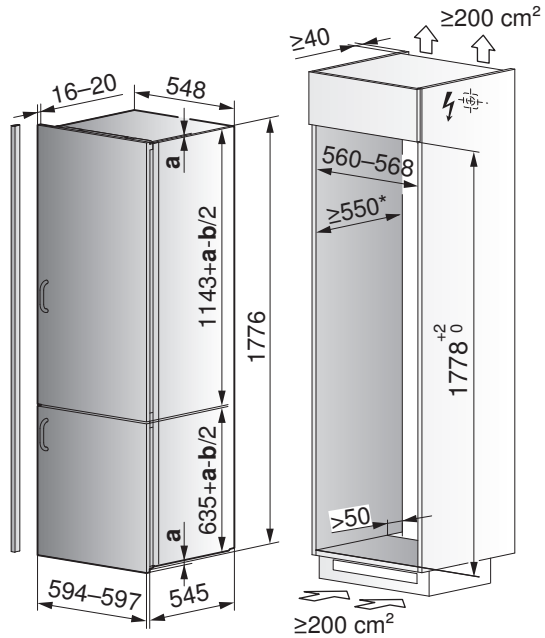

* = Recommandation: 560 mm.

Magnum 2 60i eco (51076)

(intégrable)

Poids max. adm. de la double-porte: 26 kg

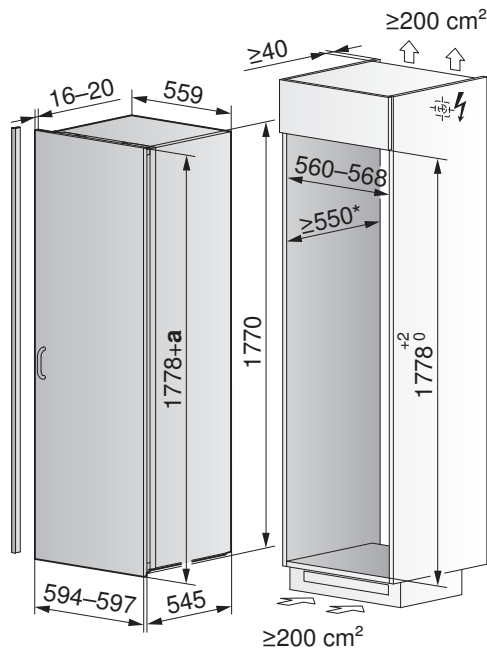

* = Recommandation: 560 mm.



Jumbo 60i (51078), Jumbo 60i T (51092)

(intégrable)

Poids max. adm. de la double-porte: 26 kg

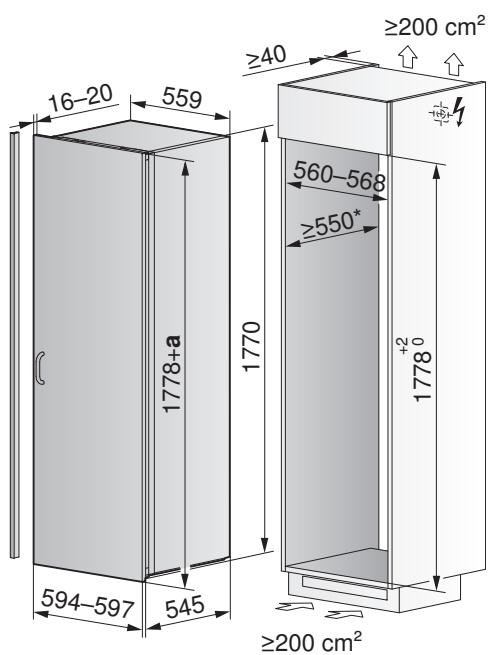

a Chevauchement, **b** Fente (≥ 4 mm) * = Recommandation: 560 mm.

CombiCooler V6000 Supreme (51096) (entièrement intégré)

Poids brut: 212 kg. Poids max. adm. de la double-porte: 23 kg (en haut)/11 kg (en bas).

Raccord d'eau: longueur 2,5 m, un écoulement d'eau et Aquastop ne sont pas à prévoir.

Raccord d'eau fixe : filetage interne 3/4", le raccord d'eau doit toujours être accessible.

Câble de raccordement électrique: 2 m.

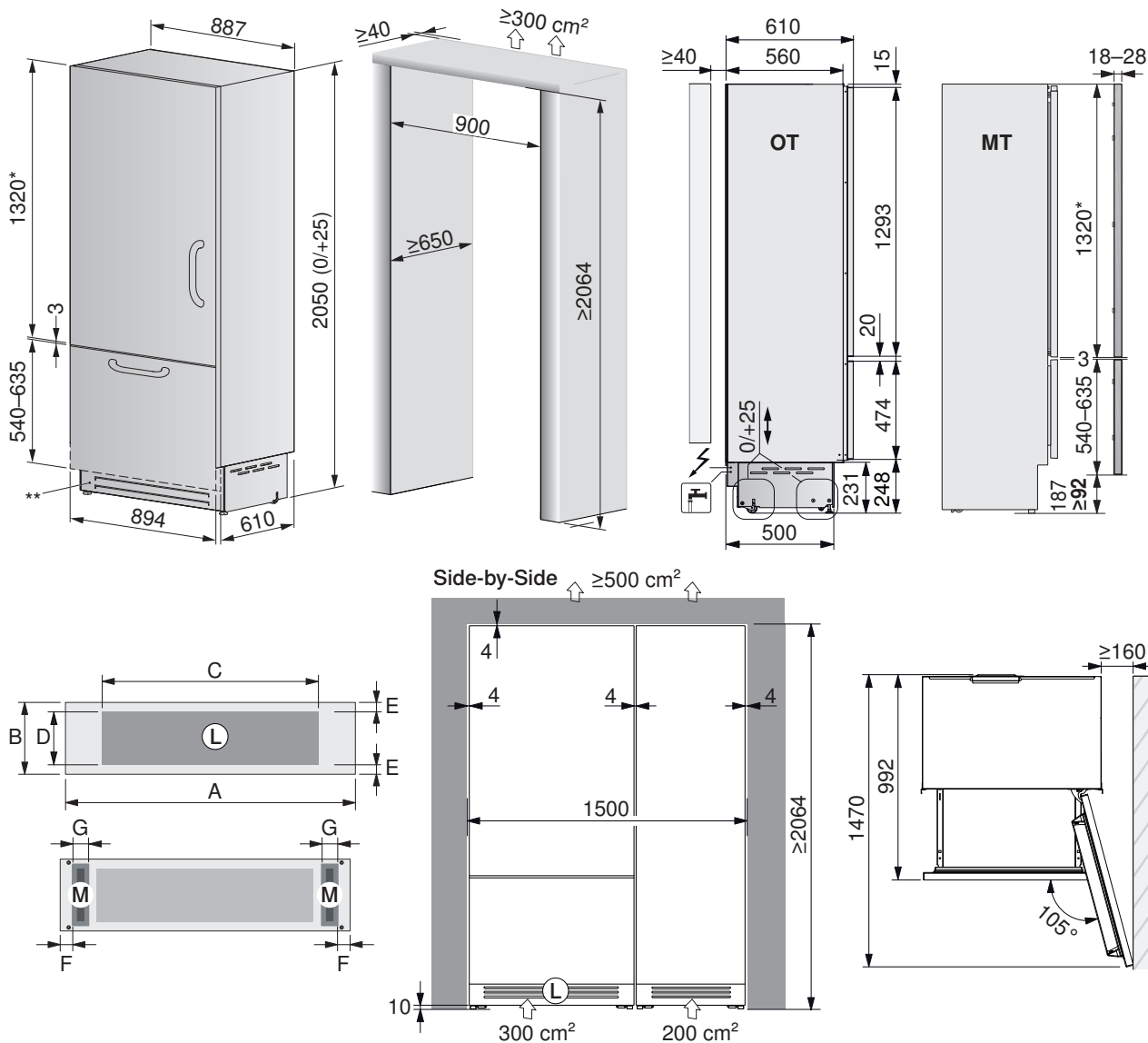

* = La hauteur de la double porte doit être adaptée pour une hauteur de niche > 2064.

** = Grille avant chromée remplaçable par panneau frontal (pour les dimensions, voir la notice d'installation).

OT Vue sans double porte, **MT** Vue avec double porte, **L** Entrée d'air (ouverture d'au moins 50 %), **M** Aimant de fixation.

Dimensions des grilles d'aération et position des aimants:

A = 894, **B** = 215, **C** = 700, **D** = 200, **E** = env. 10, **F** = 60, **G** = 15-30.

Accessoires d'installation:

Set double porte acier chromé (avec poignée design chromée), largeur: 894, hauteur partie réfrigération: 1320, hauteur partie congélation: 581.

Charnière à gauche: No d'article **1090119**, charnière à droite: No d'article **1087155**.

Pour la solution side-by-side: équerre de liaison latérale en mat. plastique + baguette de recouvrement en mat. plastique (fournies). Baguette couvrante intermédiaire en mat. plastique (disponible en accessoire à commander, no d'article **1101167**).

Cooler V6000 Supreme (51098) (entièrement intégré)

Poids brut: 189 kg. Poids max. adm. de la double-porte: 34 kg.

Câble de raccordement électrique: 2 m.

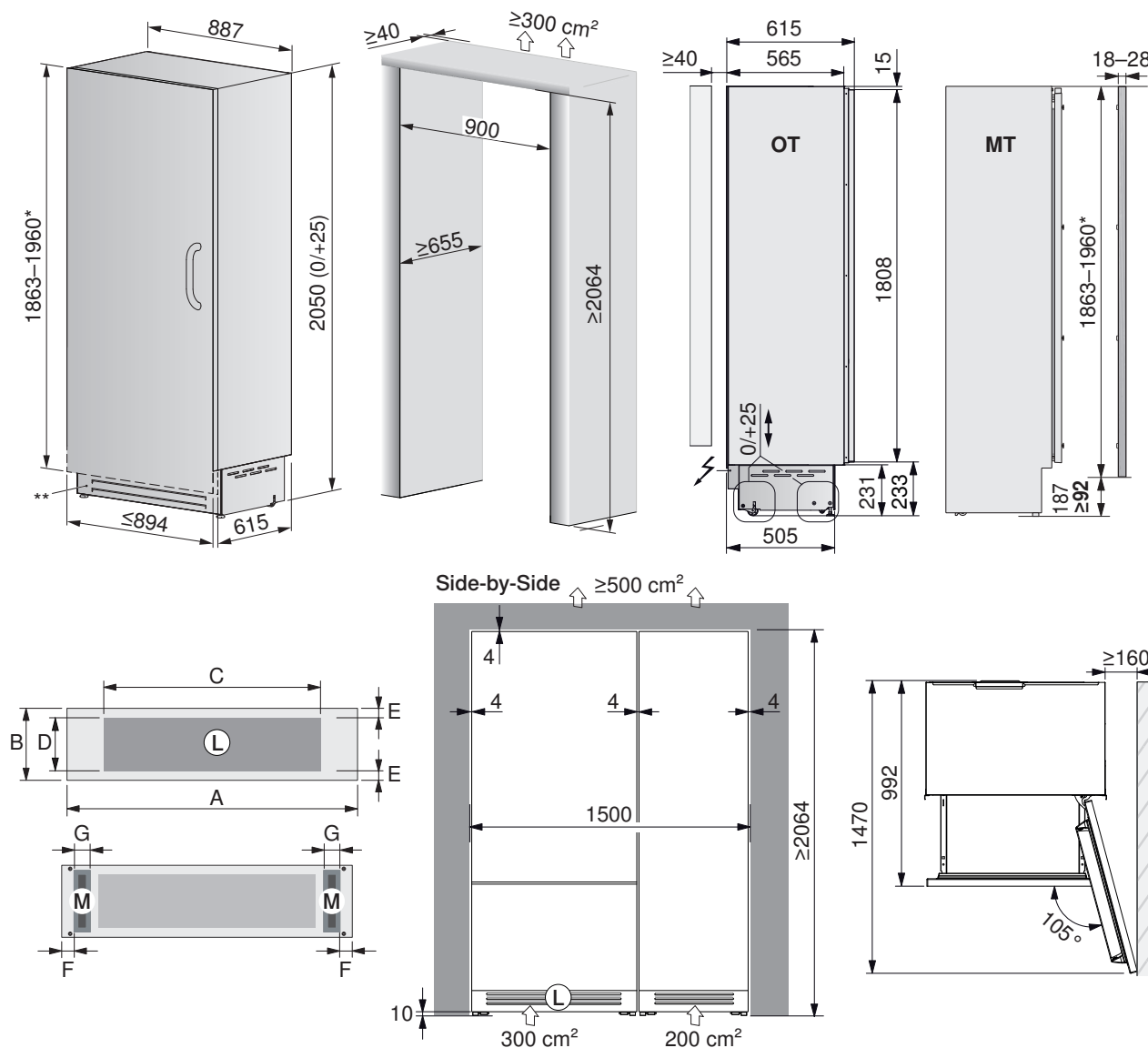

* = La disposition des alésages sur la double porte ainsi que sa hauteur doivent être adaptées pour une hauteur de niche > 2064 (voir la notice d'installation).

** = Grille avant chromée remplaçable par panneau frontal (pour les dimensions, voir la notice d'installation).

OT Vue sans double porte, **MT** Vue avec double porte, **L** Entrée d'air (ouverture d'au moins 50 %), **M** Aimant de fixation.

Dimensions des grilles d'aération et position des aimants:

A = 894, B = 215, C = 700, D = 200, E = env. 10, F = 60, G = 15-30.

Accessoires d'installation:

Set double porte acier chromé (avec poignée design chromée), largeur: 894, hauteur: 1904.

Charnière à gauche: No d'article **1090120**, charnière à droite: No d'article **1087157**.

Pour la solution side-by-side: équerre de liaison latérale en mat. plastique + baguette de recouvrement en mat. plastique (fournies). Baguette couvrante intermédiaire en mat. plastique (disponible en accessoire à commander, no d'article **1101167**).

13.6 Armoire à vin



Le kit de montage pour le montage est fourni avec l'appareil.

Winecooler 90 SL 60 (51094)

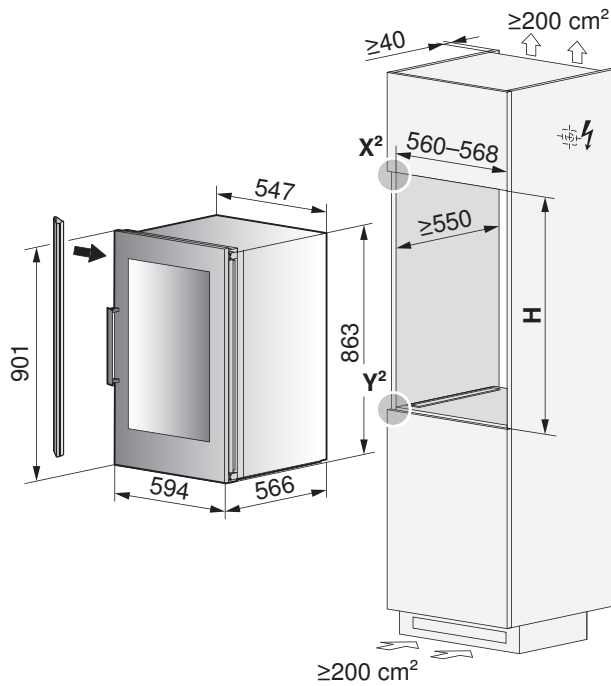

Détail X²

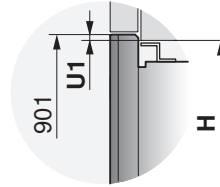

Détail Y²

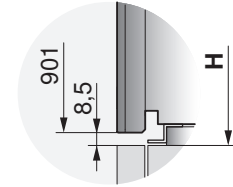

Modèle	Type de montage	Hauteur de niche H	No d'art. du kit de montage	Hauteur du kit de montage	Chevauchement U1
51094	EURO 90/60	906 ^{+2/-0}	1031817	16 mm	4 mm

WineCooler V4000 90 (51102)

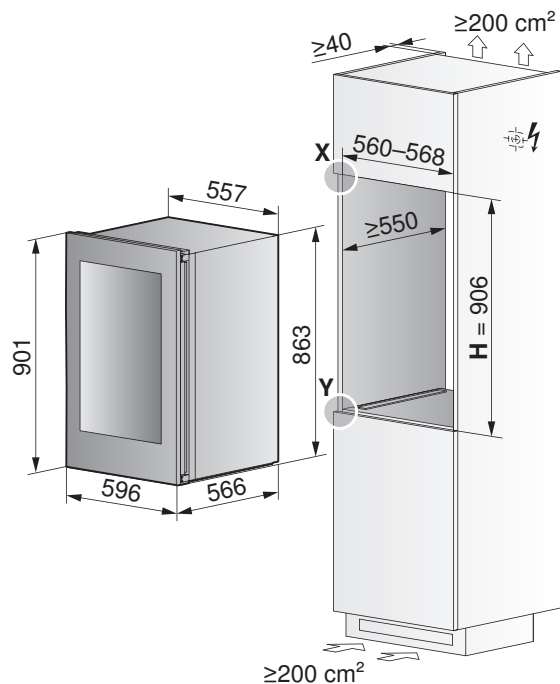

Détail X

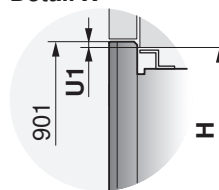

Détail Y

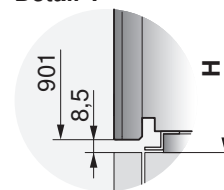

Modèle	Type de montage	Hauteur de niche H	Chevauchement U1
51102	EURO 60	906 ^{+2/0}	2,5 mm

Winecooler UCSL 60i (51093) (intégrable)

Grille d'aération comprise dans la livraison.

Equerre de montage: **No d'art. 1062627**
V1: en bois*, V2: avec miroir de Galvolux*.
* non compris dans la livraison

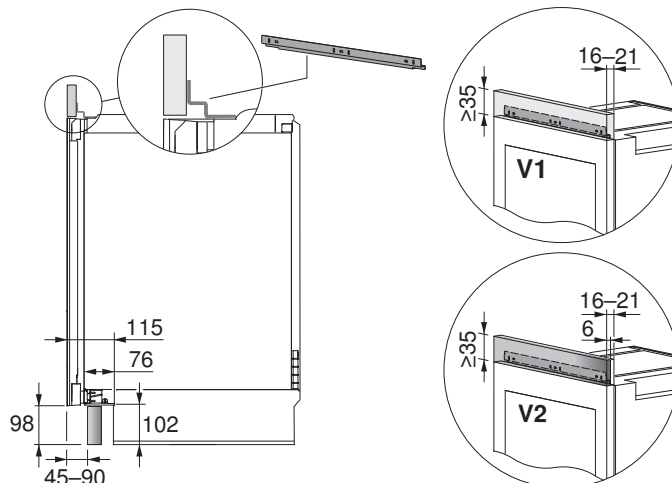
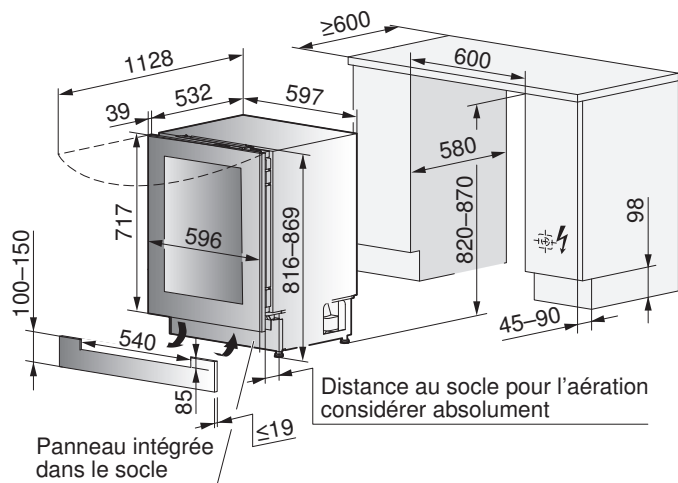

Modèle	Type de montage	Hauteur de niche H
51093	EURO 60	820 à 870+2



WineCooler V6000 (51095)

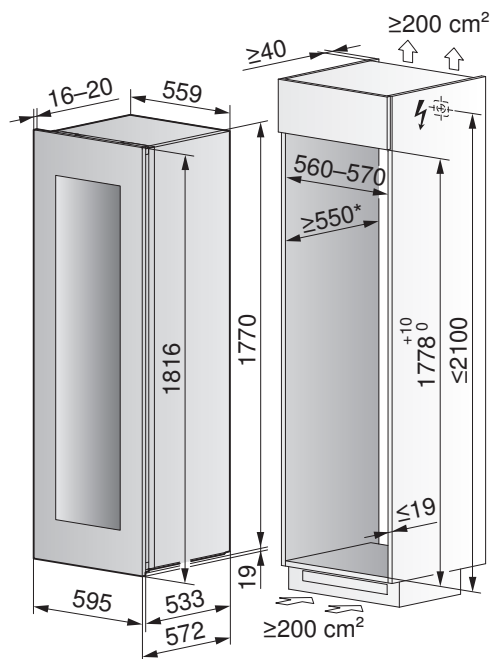

* = Recommandation: 560 mm.

Modèle	Type de montage	Hauteur de niche H
51095	EURO 60	1778 ⁺¹⁰ ₀

WineCooler V6000 Supreme (51097) (intégrable)

Poids brut: 153 kg. Poids max. adm. de la double-porte: 34 kg.

Câble de raccordement électrique: 2 m.

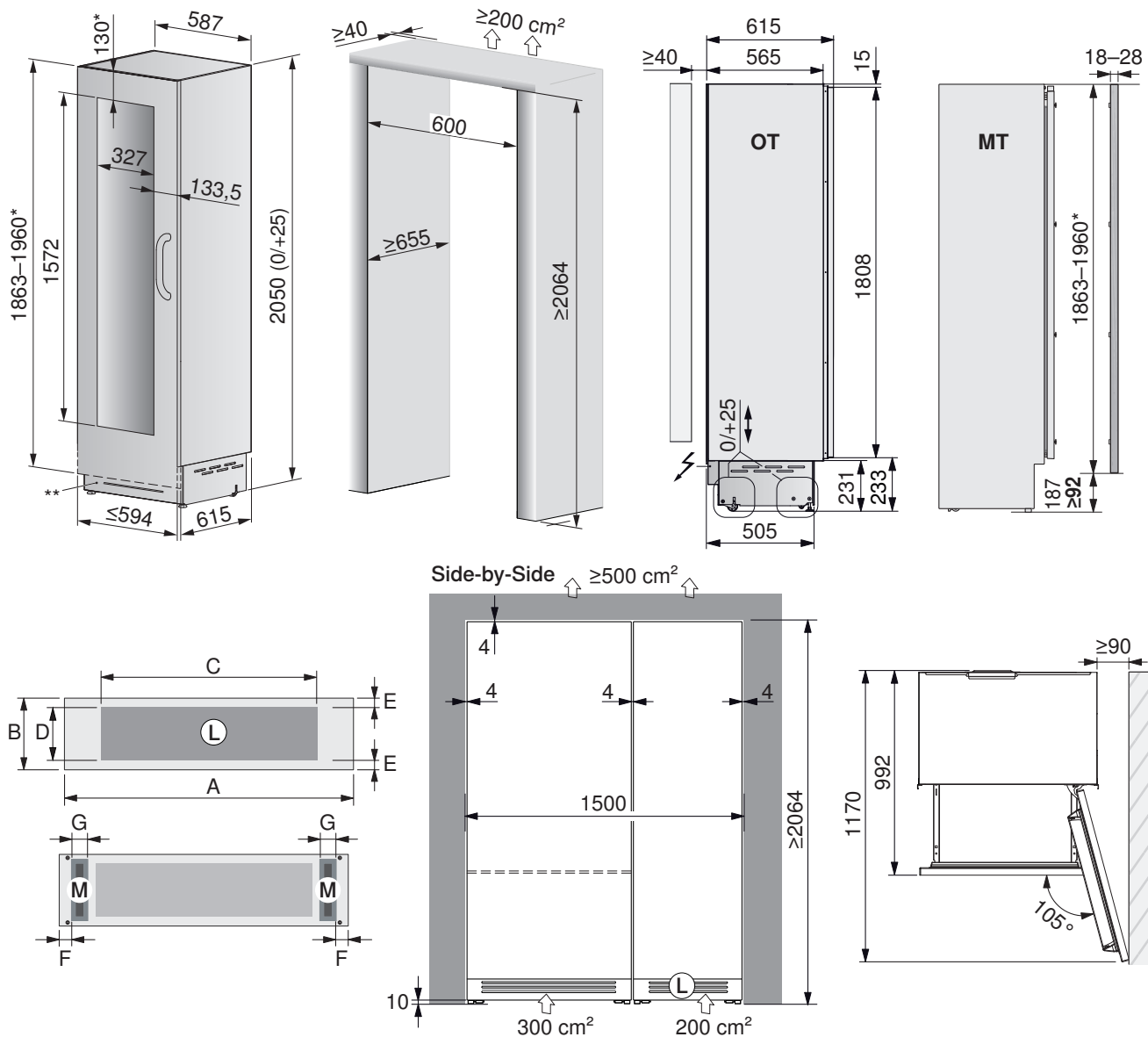

* = La disposition des alésages sur la double porte ainsi que sa hauteur doivent être adaptées pour une hauteur de niche > 2064.
 (voir la notice d'installation).

** = Grille avant chromée remplaçable par panneau frontal (pour les dimensions, voir la notice d'installation).

OT Vue sans double porte, **MT** Vue avec double porte, **L** Entrée d'air (ouverture d'au moins 50 %), **M** Aimant de fixation,

Dimensions des grilles d'aération et position des aimants:

A = 594, B = 215, C = 400, D = 200, E = env. 10, F = 60, G = 15-30.

Accessoires d'installation: Set double porte acier chromé (avec poignée design chromée), largeur: 594, hauteur: 1904.

Charnière à gauche: No d'article **1090121**, charnière à droite: No d'article **1087156**.

Pour la solution side-by-side: équerre de liaison latérale en mat. plastique + baguette de recouvrement en mat. plastique (four-nies). Baguette couvrante intermédiaire en mat. plastique (disponible en accessoire à commander, no d'article **1101167**).

Modèle	Type de montage	Hauteur de niche H
51097	EURO 60	≥ 2064

13.7 Congélateur

Iglu 60i (51077), Iglu 60i T (51091) (intégrable)

Poids max. adm. de la double-porte: 26 kg
 $\geq 200 \text{ cm}^2$

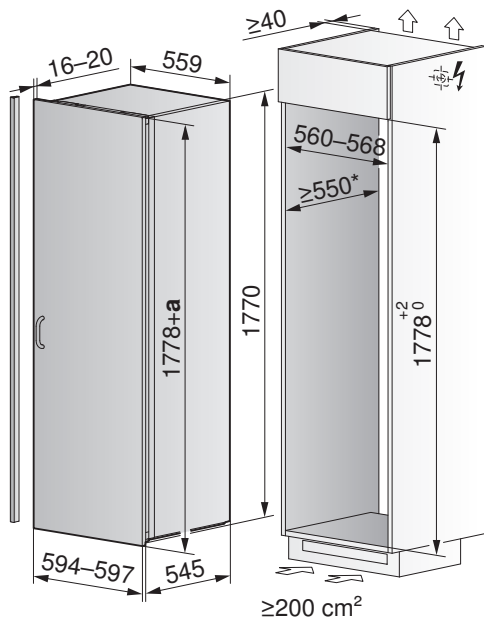

a Chevauchement, * = Recommandation: 560 mm.

Solution side-by-side



Le congélateur Iglu 60i/-T et le réfrigérateur Jumbo 60i/-T ainsi que nos autres appareils peuvent être installés à gauche/à droite ou inversement. Les appareils doivent être encastrés dans un meuble séparé.

Freezer V6000 Supreme (51099) (entièrement intégré)

Poids brut: 153 kg. Poids max. adm. de la double-porte: 34 kg.

Raccord d'eau: longueur 2,5 m, un écoulement d'eau et Aquastop ne sont pas à prévoir.

Raccord d'eau fixe : filetage interne 3/4", le raccord d'eau doit toujours être accessible.

Câble de raccordement électrique: 2 m.

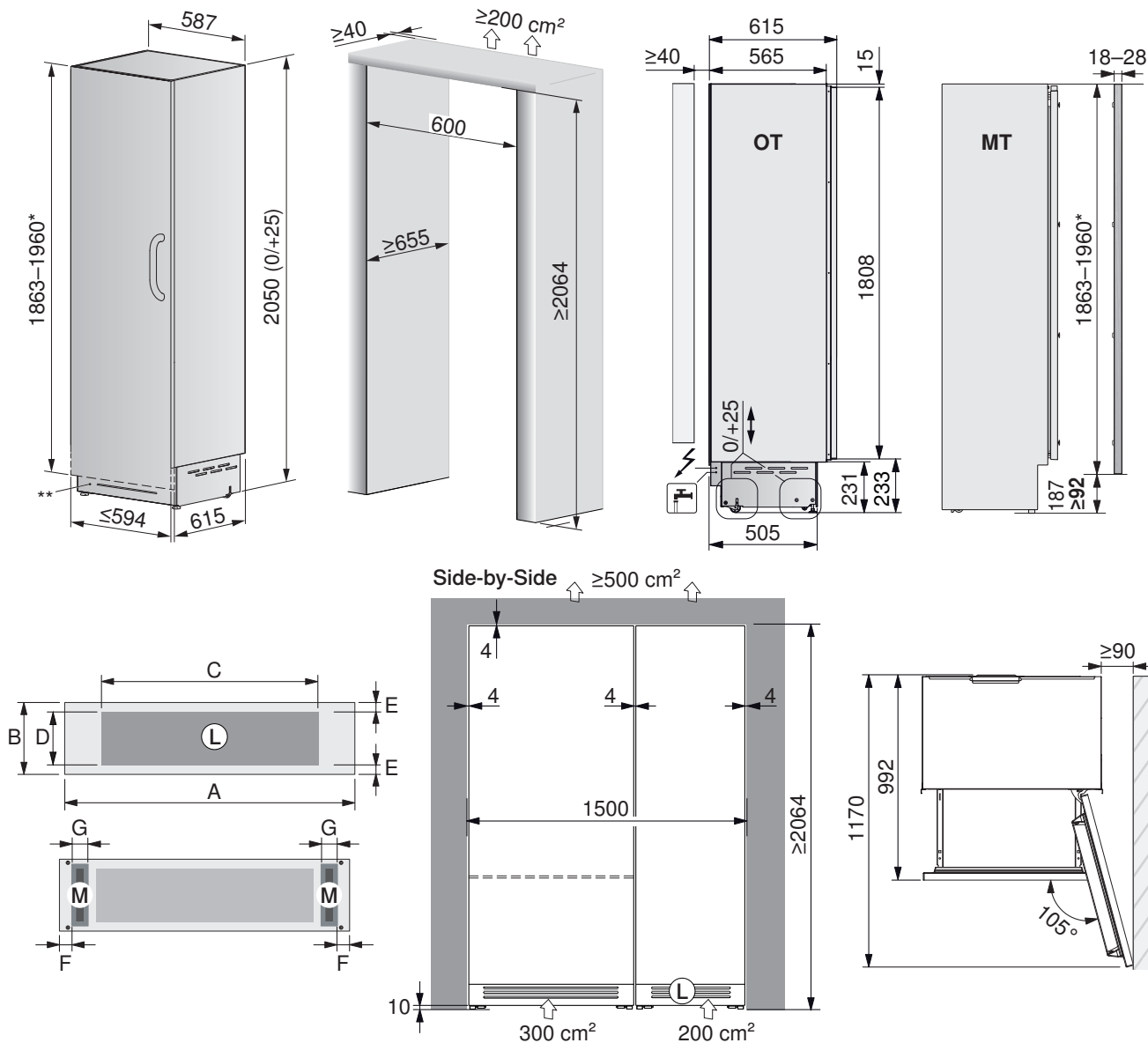

* = La disposition des alésages sur la double porte ainsi que sa hauteur doivent être adaptées pour une hauteur de niche > 2064.
 (voir la notice d'installation).

** = Grille avant chromée remplaçable par panneau frontal (pour les dimensions, voir la notice d'installation).

OT Vue sans double porte, **MT** Vue avec double porte, **L** Entrée d'air (ouverture d'au moins 50 %), **M** Aimant de fixation,

Dimensions des grilles d'aération et position des aimants:

A = 594, B = 215, C = 400, D = 200, E = env. 10, F = 60, G = 15-30.

Accessoires d'installation: Set double porte acier chromé (avec poignée design chromée), largeur: 594, hauteur: 1904.

Charnière à gauche: No d'article **1090126**, charnière à droite: No d'article **1090125**.

Pour la solution side-by-side: équerre de liaison latérale en mat. plastique + baguette de recouvrement en mat. plastique (fournies). Baguette couvrante intermédiaire en mat. plastique (disponible en accessoire à commander, no d'article **1101167**).

13.8 FoodCenter

FoodCenter V2000 (52004)

- Tuyau flexible de 5 m pour arrivée d'eau au dos de l'appareil (☑ filetage du raccord 3/4").
- La pression de l'eau à l'arrivée doit se situer entre 207 KPa et 689 KPa (entre 2,07 bar et 6,89 bar).
- Le filtre à eau fourni doit être installé sur un mur dégagé (pas directement au mur derrière l'appareil).
- Un écoulement d'eau n'est pas à prévoir.
- La distance par rapport à la niche à l'arrière doit être impérativement respectée du fait de l'aération de l'appareil.
- Assurer une sortie d'air de 200 cm² au-dessus de l'appareil.

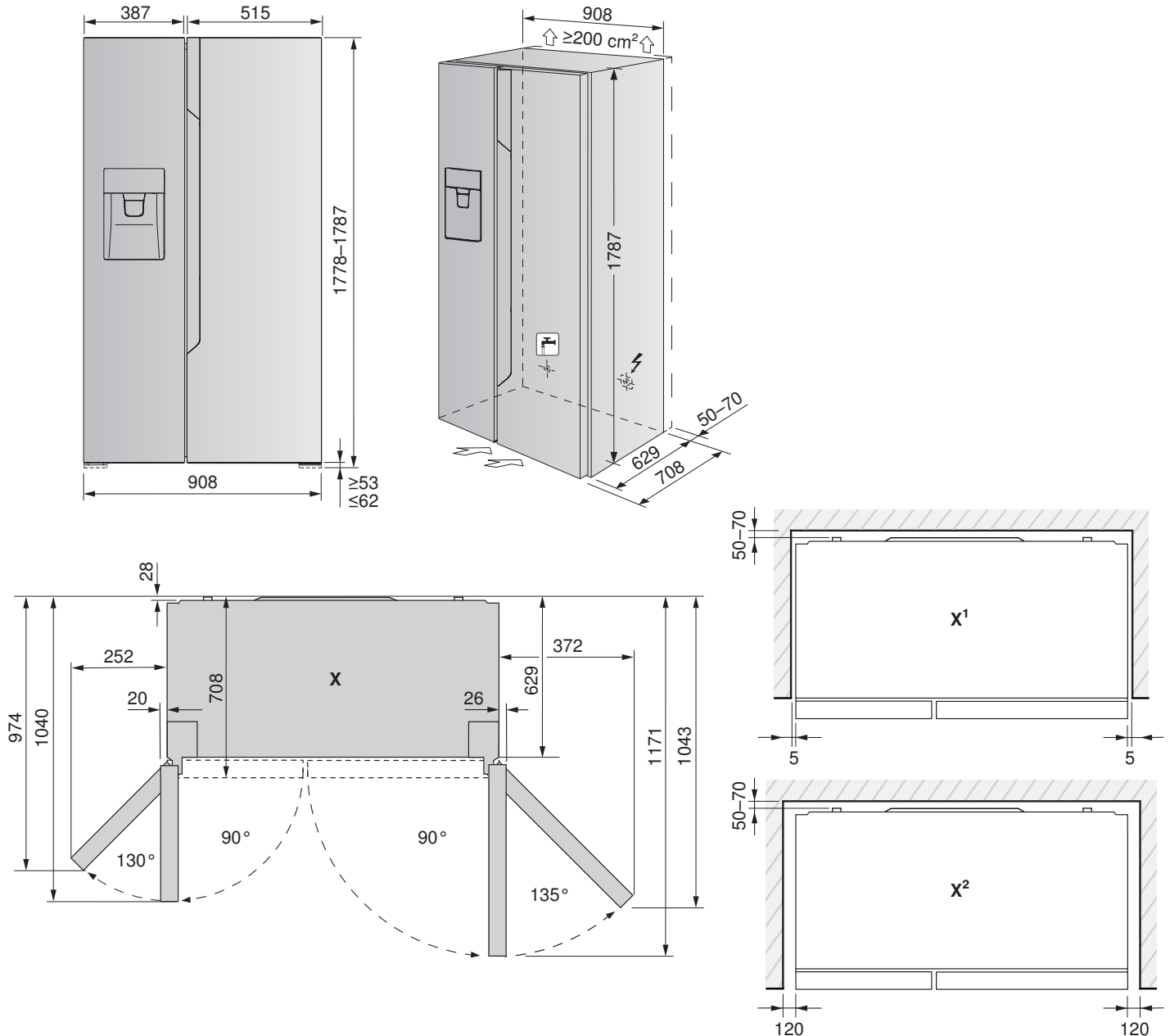

X = vue de dessus

X1 = vue de dessus, variante 1, à fleur avec le boîtier

X2 = vue de dessus, variante 2, à fleur avec l'avant



Les raccordements électriques et d'arrivée d'eau réalisés par le client ne doivent pas être placés derrière l'appareil. L'appareil doit pouvoir être sorti de la niche à tout moment sans avoir à démonter des éléments de meuble.

14 Accessoires

14.1 Fours/fours à vapeur/micro-ondes/machines à café/tiroirs sous-vide/chauffants/de l'appareil

Éléments de compensation

Grille d'aération

- Les grilles d'aération sont nécessaires pour les fours avec plan de cuisson en vitrocéramique superposé.
- Installation au-dessus du panneau de commande, voir la notice d'utilisation J40254

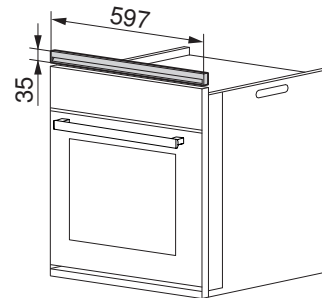

Largeur de niche 60 cm		
Désignation	Hauteur de l'appareil	No d'article
Blanc	60 cm	H63161
Nero	60 cm	H63163
ChromeClass	60 cm	H63256

Cadre d'adaptation

- Pour l'installation, voir la notice d'installation J731050.
- Installation en dessous de l'appareil

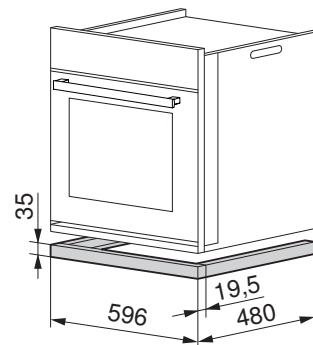

Largeur de niche 60 cm		
Désignation	Hauteur de l'appareil	No d'article
Blanc	38,1/60 cm	K38137
Nero	38,1/60 cm	K38136
ChromeClass	38,1/60 cm	K48135
Miroir	38,1/60 cm	K38134
AluClass	38,1/60 cm	K38133

Set d'équerres pour combinaisons

- Pour l'installation, voir la notice d'installation J21021050.
- ▶ Installation dans la niche latéralement à gauche et à droite sur le bois.
- ▶ L'appareil est placé sur les équerres et introduit dans la niche.

No d'article K50572 Type de construction Euro

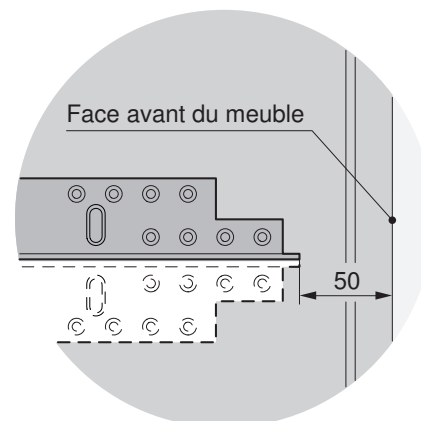

Kit protégé-arête

- Pour l'installation, voir les notices d'installation:
1044771, 1044772, 1075859.

No d'art. 1056472 Le kit protégé-arête n'a besoin d'être commandé qu'une seule fois.

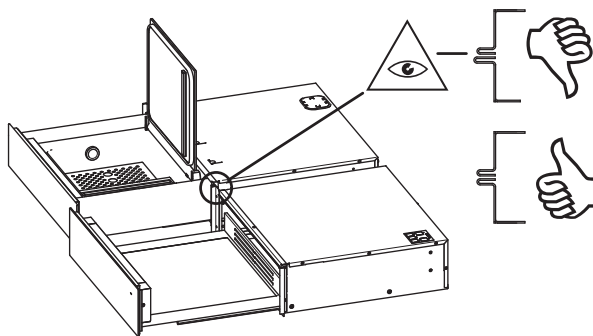

Set anti-basculement du VacuDrawer V6000

- Pour l'installation, voir les notices d'installation:
1044772.

No d'art. 1016692 Le set de cornières anti-basculement n'a besoin d'être commandé qu'une seule fois.

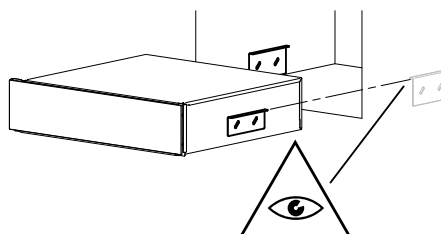

Cache design

Le cache design recouvre la paroi intermédiaire pour les niches EURO en cas d'encastrement combiné de deux appareils, p. ex. four **1** et cuisinier à vapeur combiné **2**. Le cache est dimensionné pour un chevauchement de panneau de 4 mm.

- Pour l'installation, voir la notice d'installation J340050
- Le cache design **A**, fonction de l'épaisseur de la paroi intermédiaire **b**, existe en 2 variantes (nero):

No d'art. K37158 ($b = 16 \text{ mm}/a = 10,5 \text{ mm}$)

No d'art. K37159 ($b = 19 \text{ mm}/a = 13,5 \text{ mm}$)

Profil esthétique

Kit de montage Profil esthétique pour Miwell à encastrer à côté d'un autre appareil.

- Pour l'installation, voir la notice d'installation 1009019

No d'art. 1009179

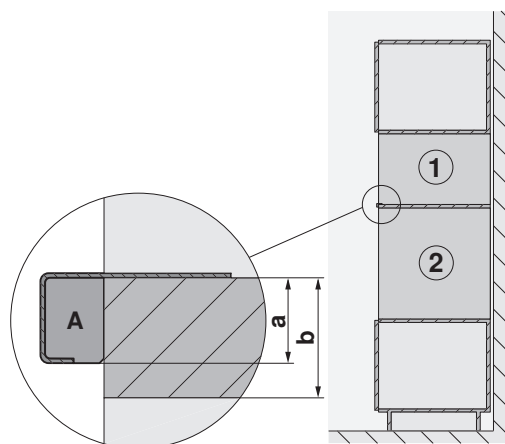



Tuyau d'écoulement

Tuyau d'écoulement de 5 m de long pour CombiSteamer V6000 45F avec raccordement à l'eau fixe.

No d'art. 1012933

14.2 Plans de cuisson et plans de cuisson au gaz

Jeu de tôles de protection d'aération pour montage sous des plans de cuisson à induction		No d'article	Notice d'installation
Largeur de niche 600 mm avec joint Largeur de niche 825 mm avec joint Largeur de niche 900 mm avec joint	pour les autres appareils à induction	H61083 H61084 H61085	J40248
Largeur de niche 600 mm sans joint Largeur de niche 825 mm sans joint Largeur de niche 900 mm sans joint	- pour induction CookTop V4000 I904 CookTop V4000 I904	H61087 H61088 H61089	
Grille d'aération, hauteur 35 mm pour four encastré sous plan, modèle court		No d'article	Notice d'installation
Type de construction 60-600			
Blanc Nero ChromeClass ChromeClass (TouchClean)		H63161 H63163 H63165 H63256	J40254
Type de construction 60-450			
Nero ChromeClass ChromeClass (TouchClean)		H60039 H60041 H60053	J40250
Type de construction 60-381			
Nero ChromeClass ChromeClass (TouchClean)		H60033 H60035 H60049	J40252
Set d'équerres pour encastrement à fleur avec coupe de pierre droite		No d'article	Notice d'installation
Plans de cuisson de dimension 30 Plans de cuisson de dimension 40 Plans de cuisson de dimension 60 Plans de cuisson de dimension 70 Plans de cuisson de dimension 80 Plans de cuisson de dimension 90 Plans de cuisson de dimension 90 Panorama		H63770 H63771 H63772 H63773 H63774 H63775 H62568	J004131
Kit pour encastrement à fleur		No d'article	Notice d'installation
Kit de bande d'étanchéité		H63283	J004131
Kit de plaquettes de support		H60330	
Kit de brides de serrage pour encastrement dans des panneaux vitrés		No d'article	Notice d'installation
Kit de brides de serrage		H62510	J41699



Kits d'entretoises pour encastrement combiné	No d'article	Notice d'installation
Entretoise en acier inox pour la combinaison avec encastrement superposé de plusieurs plans de cuisson, non disponible en Allemagne	1014361	1013771
Entretoise noire pour la combinaison avec encastrement superposé de plusieurs plans de cuisson, non disponible en Allemagne	1019199	
Baguettes latérales pour encastrement d'une combinaison avec Teppan Yaki et aérateur de plan de cuisson	1028587	
Entretoise (2 par kit) pour la combinaison avec encastrement à fleur de plusieurs plans de cuisson	H63789	1014379

Plans de cuisson à gaz spéciaux	No d'article	Notice d'installation
Défecteur pour gaz pour combinaison DSMS et plan de cuisson à gaz	1031218	-
Joint pour raccordement du gaz, plat	1030096	-

Accessoires d'installation pour plans de cuisson	No d'article
Colle à prise rapide pour l'installation des équerres en acier, 50 ml	B11657
Buse de mélange droite	B11656
Pistolet	-
Kit de bande d'étanchéité (bande et plaquettes de support)	H63283
Bande d'étanchéité 10 x 3 x 2800	86392887
Bande d'étanchéité 5 x 1,5 x 2552	H62377
Kit de plaquettes de support	H60330
Alcool isopropylique TREMCLEAN, 1000 ml	1056609
Silicone noir FA880, 310 ml	B11555
Silicone anthracite FA880, 310 ml	B11556
Silicone blanc FA880, 310 ml	1031313
Silicone gris pierre FA880, 310 ml	1031314
Produit de lissage marbre AA320, 1000 ml	B11557
Fugenboy	B75158

Jeux de buses pour plans de cuisson à gaz dans le tableau (voir page 65)

14.3 Hottes d'aspiration



Des informations techniques sur les hottes d'aspiration sont disponibles dans le document «Information technique pour hottes d'aspiration» respectivement J32836 (EN), 1007182 (IT), 1008408 (DE), 1008409 (FR).

Tôle de protection latérale

Les tôles de protection latérale sont nécessaires pour protéger les parois latérales de l'armoire suspendue de la graisse et de l'humidité.

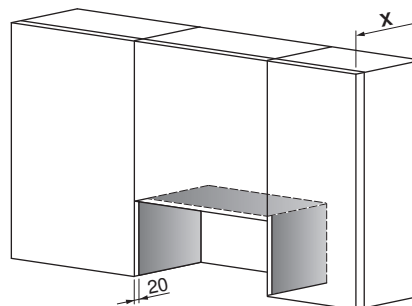

Désignation	Dimensions (hauteur x profondeur)	Profondeur de l'armoire suspendue x	Couleur	No d'article
Tôle de protection latérale	235 x 310 mm	330 mm	Blanc	K26092
Tôle de protection latérale	235 x 310 mm	330 mm	Nero	K26093
Tôle de protection latérale	235 x 310 mm	330 mm	ChromeClass	K26094
Tôle de protection latérale	235 x 330 mm	350 mm	Blanc	H42792
Tôle de protection latérale	235 x 330 mm	350 mm	Nero	H42791
Tôle de protection latérale	235 x 330 mm	350 mm	ChromeClass	H42790
Tôle de protection latérale	235 x 350 mm	370 mm	Blanc	H42795
Tôle de protection latérale	235 x 350 mm	370 mm	Nero	H42794
Tôle de protection latérale	235 x 350 mm	370 mm	ChromeClass	H42793

Tubes spiro

Tube spiro

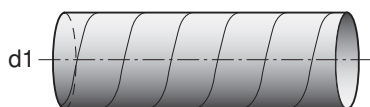

Description

Tube spiro robuste, galvanisé
Epaisseur du matériau 0,5 mm
Pièce de 3 m

No d'art.

H42028
H42029

d1

ø125 mm
ø150 mm

Éléments de fixation

Bride à sceller avec filetage

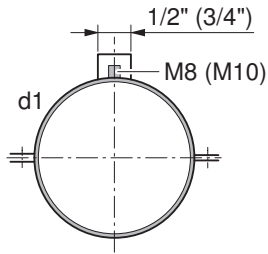

Description

Pour fixer le tube spiro

En 2 pièces, avec garniture isophonique, vis et écrous compris
Acier galvanisé, filetage M8

N° d'art.

H42050

d1

ø150 mm

Double vis sans tête M8, galvanisée

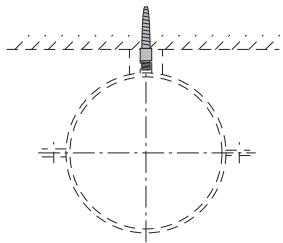

Description

Pour fixer la bride à sceller dans le mur en béton
Longueur 40 mm

No d'art.

H42057

Bride de tuyau avec fermeture à clip

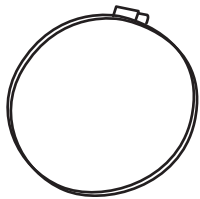

No d'art.

33121304

33121336

ø110–130 mm

ø150 mm

Manchons de raccord/manchons extérieurs pour pièces de formes

Manchons de raccord

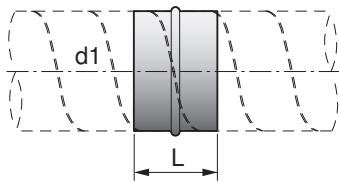

Description

Tôle d'acier galvanisée

L = 80 mm

N° d'art.

H42031

d1

ø150 mm

Manchon extérieur pour pièces de formes

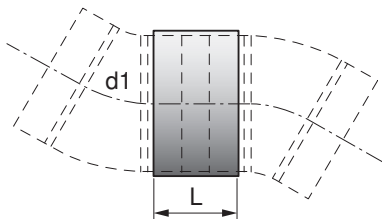

Description

Tôle d'acier galvanisée

L = 90 mm

N° d'art.

H42032

H42033

d1

ø125 mm

ø150 mm

Coude

Coude 90°

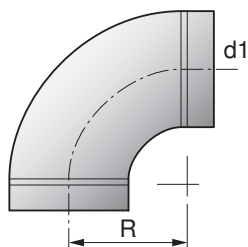

Description

Coude sertie, $R = d1$

A utiliser sur les tuyaux flexibles et rigides

Tôle d'acier galvanisée

No d'art.

H42034

H42036

d1

ø125 mm

ø150 mm

Réductions

Réduction

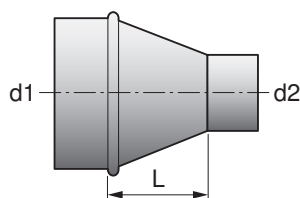

Description

Exécution sertie, $L = 22$ mm

Tôle d'acier galvanisée

No d'art.

H42040

d1

ø150–125 mm

Pièces d'extrémité

Pièce d'extrémité

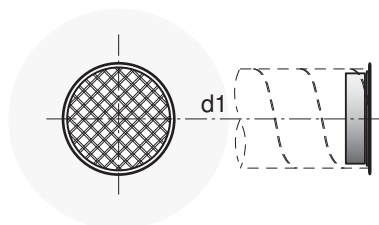

Description

Manchon avec grille

Tôle d'acier galvanisée

N° d'art.

H42048

d1

ø150 mm

Grille pare-pluie

Grille pare-pluie en plastique

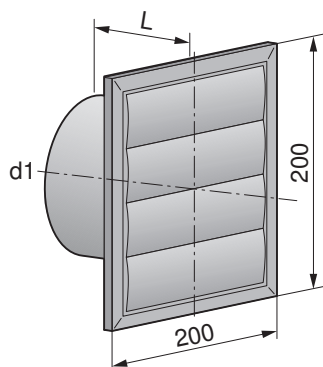

Description

Grille pare-pluie sans clapet de retenue, carrée avec manchon

Résistante aux intempéries, $L = 40$ mm

N° d'art.

H42080

d1

ø150 mm, blanc

Grille pare-pluie

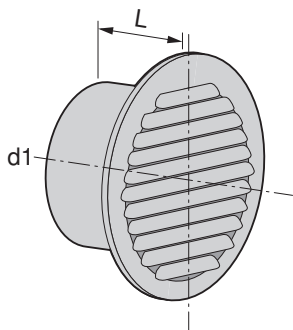

Description

Grille pare-pluie sans clapet de retenue, ronde, sertie, en aluminium
Avec moustiquaire et manchon, L = 45 mm

N° d'art. d1
H42064 ø150 mm

Tubes pour maçonnerie

Tube télescopique avec clapet de retenue

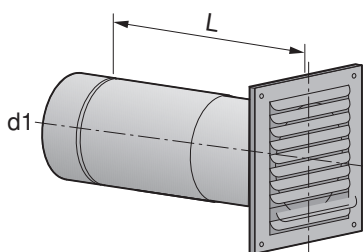

Description

En 3 pièces, L = épaisseur du mur 300–460 mm
Tôle d'acier galvanisée

Grille en aluminium, mise en peinture possible

No d'art. d1
H42065 ø125 mm
H42066 ø150 mm

Clapets

Clapet de retenue avec lèvres d'étanchéité

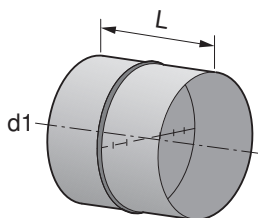

Description

En tôle d'acier robuste

Pour tuyaux flexibles et rigides, L = 80 mm

No d'art. d1
H42061 ø125 mm
H42062 ø150 mm

Tuyaux

Tuyau en aluminium, semi-flexible

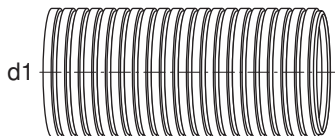

Description

Aluflex rond, semi-flexible

Forme stable, difficilement inflammable

Pièce de 3 m

No d'art. d1
H42051 ø125 mm
H42052 ø150 mm
H40168 ø160 mm

Tuyau en aluminium, hautement flexible

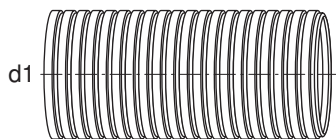

Description

Aluflex rond, hautement flexible
Rayon de courbure intérieur 30–60 mm
Forme stable, difficilement inflammable

N° d'art.

H42053
16955803

d1

ø125 mm, pièce de 10 m
ø150 mm, pièce de 15 m

Pièce insonorisante en aluminium

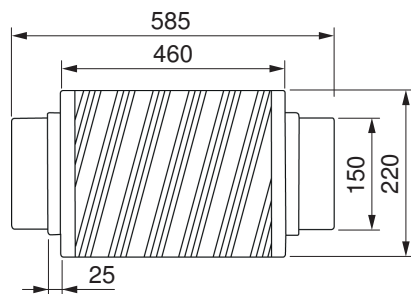

Description

Pièce insonorisante en aluminium pour diamètre de tuyau ø150 mm.
Réduction du bruit jusqu'à 22 dB.

N° d'art.

1030591

ø150 mm

Systèmes de gaine rigide en plastique



Accessoires en plastique et pas en matériau ignifuge.

Gaine rigide

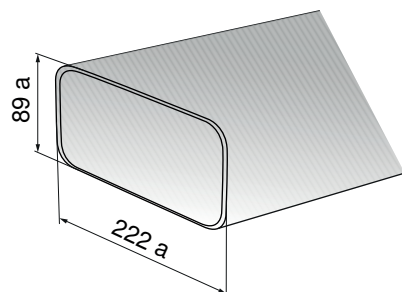

Description

Tuyau de ventilation sans embout

No d'art.

1012780

L = 1000 mm

Raccord de gaine

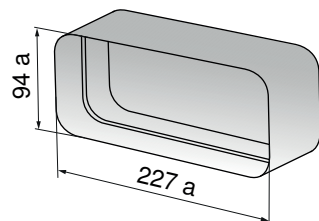

Description

Pour tuyaux de ventilation droits

No d'art.

1012781

L = 80 mm

Pièce de transition pour gaine rigide

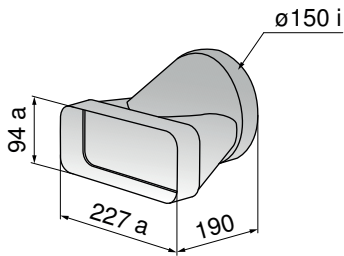
**Description**

Avec embout moulé pour la transition directe de plat à rond
Optimisée en termes de flux

No d'art.

1012782

Raccord de renvoi sur gaine rigide 90°

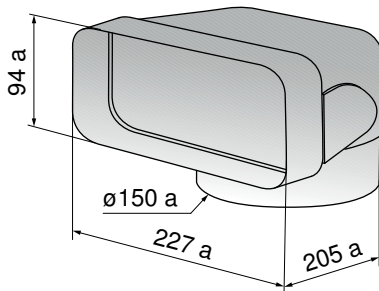
**Description**

Pour un raccordement direct du capot de hotte d'aspiration avec des déflecteurs d'air et un embout moulé d'un côté

No d'art.

1012783

Coude à 90°, horizontal

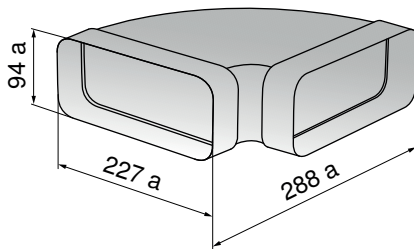
**Description**

Avec des déflecteurs d'air et des embouts moulés des deux côtés

No d'art.

1012784

Coude à 90°, vertical

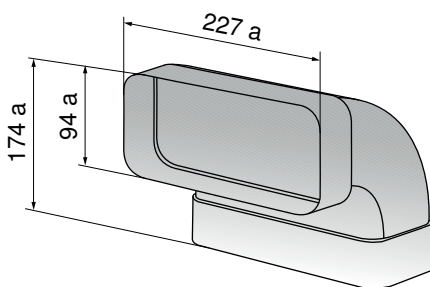
**Description**

Avec des déflecteurs d'air et des embouts moulés des deux côtés

No d'art.

1012785

Coude flexible, plat

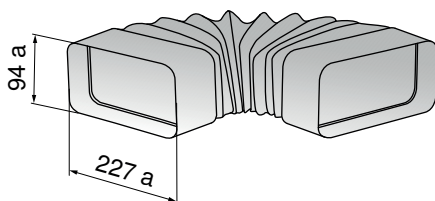
**Description**

Pour déviations et rotations jusqu'à 90°

Adaptateur, flexible, rectangulaire à rectangulaire, avec embout moulé

No d'art.

1012786

L = 240–600 mm

Coude flexible, rond à plat

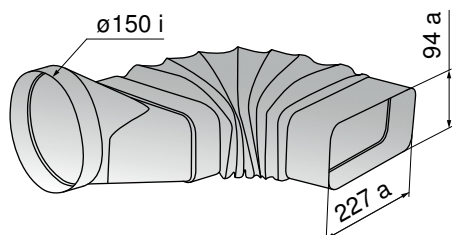

Description

Pour déviations et rotations jusqu'à 90°

Adaptateur, flexible, rond à rectangulaire, avec embout moulé

No d'art.

1012787

L = 160–550 mm

Grille pare-pluie pour gaine rigide en plastique

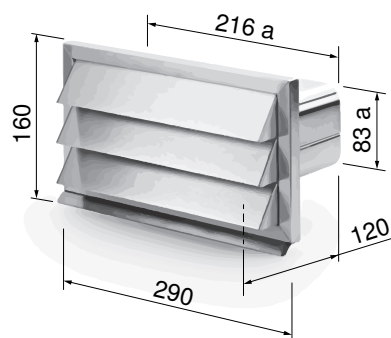

Description

Grille d'aération pour gaine rigide en plastique ChromeClass avec clapet de retenue. Compatible avec gaine rigide, no d'art. 1012780.

No d'art.

1030590

290 x 160 mm

Systèmes à gaine rigide en métal



Accessoires en métal et en matériau réfractaire.

Gaine rigide

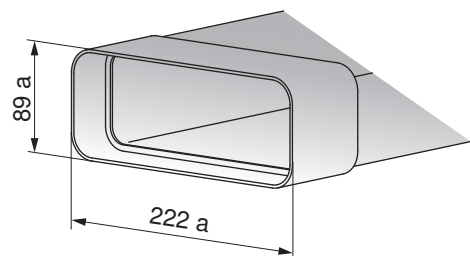

Description

Gaine rigide avec joint

No d'art.

1046627

L = 500 mm

Gaine rigide

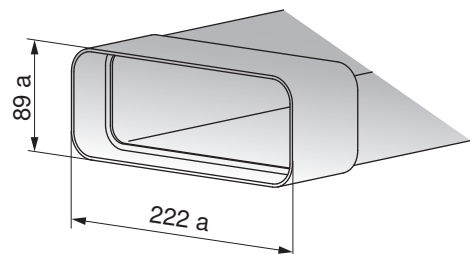

Description

Gaine rigide avec joint

No d'art.

1046628

L = 1000 mm

Nervure de renfort pour scellement dans le béton

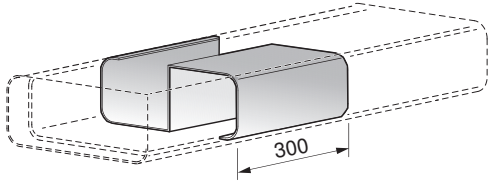

Description

Nervure de renfort pour scellement dans le béton (résistance au piétinement 100 kg max.)

1 pièce en cas d'utilisation dans gaine plate (L = 500 mm) No d'art. 1046627

2 pièces en cas d'utilisation dans gaine plate (L = 1000 mm) No d'art. 1046628

No d'art.

1077495

L = 300 mm

Gaine rigide flexible

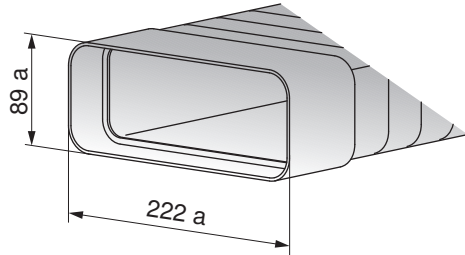

Description

Gaine rigide flexible avec joint

No d'art.

1046629

L = 500 mm

Gaine rigide flexible

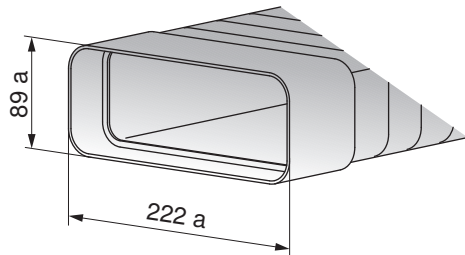

Description

Gaine rigide flexible avec joint

No d'art.

1046635

L = 1000 mm

Raccord de gaine

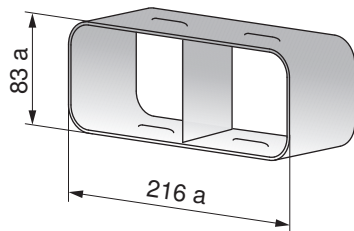

Description

Pour gaines rigides droites

No d'art.

1046636

L = 100 mm

Raccord de renvoi sur gaine rigide 90°

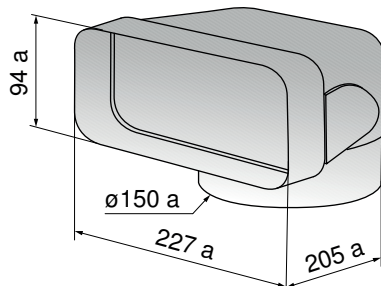

Description

Pour un raccordement direct du capot de hotte d'aspiration avec déflecteurs d'air et embout moulé d'un côté

No d'art.

1046638

Coude à 90°, horizontal

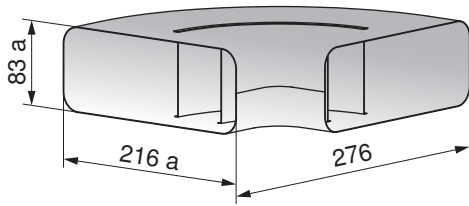

Description

Coude avec déflecteurs d'air

No d'art.

1046639

Coude à 90°, vertical

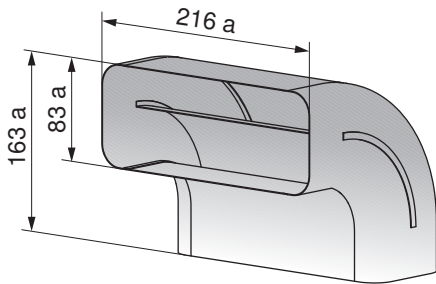

Description

Coude avec déflecteurs d'air

No d'art.

1046643

Pièce de transition pour gaine rigide

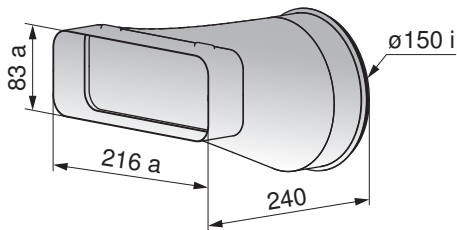

Description

Pour la transition directe de plat à rond, optimisée en termes de flux

No d'art.

1046644

Raccord de tuyau

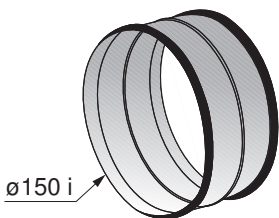

No d'art.

1046646

d = 150 mm

Pièce terminale de décalage sur moteur de socle

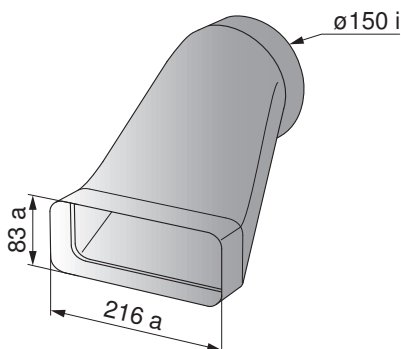

No d'art.

1046649

Kit de tuyau pour aérateur de plan de cuisson

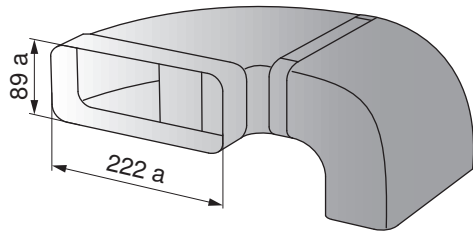

No d'art.
1046650

Gaines rigides

Gaine rigide

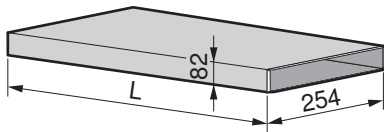

Description

Système de gaine d'évacuation d'air de très faible hauteur totale (82 mm)
Tôle d'acier galvanisée
Correspond à un DN ø 150 mm

No d'art.

H42068

L = 1000 mm

H42069

L = 600 mm

Gaine rigide renforcée

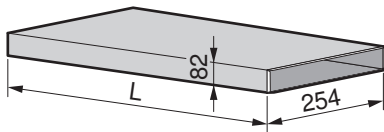

Description

Système de gaine d'évacuation d'air de très faible hauteur totale (82 mm)
Tôle d'acier galvanisée
Avec renforcement pour scellement dans le béton
Correspond à un DN ø 150 mm

No d'art.

H42085

L = 600 mm

H42086

L = 1000 mm

Gaine rigide télescopique

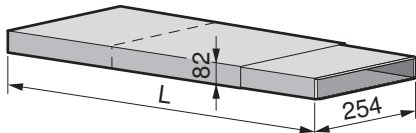

Description

Système de gaine d'évacuation d'air de très faible hauteur totale (82 mm)
Tôle d'acier galvanisée
Correspond à un DN ø 150 mm

No d'art.

H42070

L = 275–535 mm

Renfort central pour gaine rigide

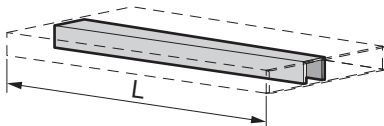

Description

Pour scellement dans le béton d'une gaine rigide

No d'art.

H42071

L = 600 mm

H42072

L = 1000 mm

Support de montage pour gaine rigide

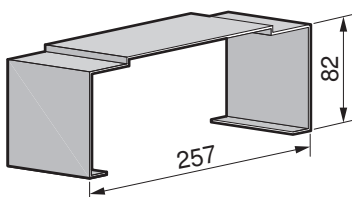

No d'art.

H42073



Coude 90°, vertical, pour gaine rigide

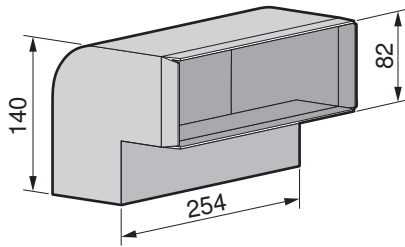

No d'art.
 H42074

Coude 45°, vertical, pour gaine rigide

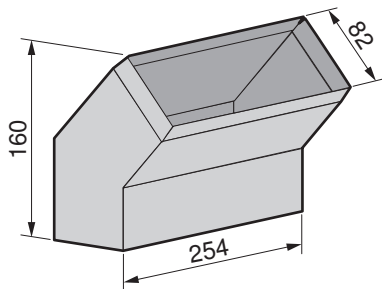

No d'art.
 H42075

Coude 90°, horizontal, pour gaine rigide

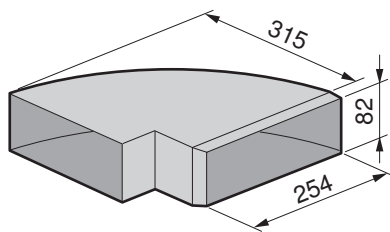

No d'art.
 H42076

Coude 45°, horizontal, pour gaine rigide

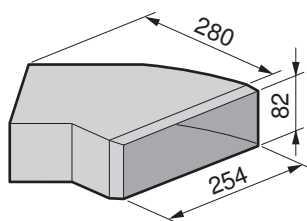

No d'art.
 H42077

Raccord transformateur de gaine rigide

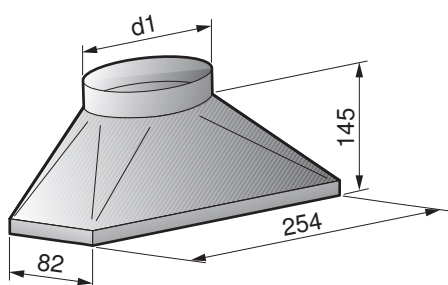

Description

Pour la transition de rond à plat

N° d'art.
 H42078

d1
 ø150 mm

Raccord-déviat ion sur gaine rigide

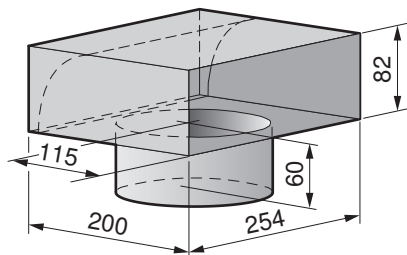
No d'art.

H42087

H42079

Manchon ø125 mm

Manchon ø150 mm

Coffret mural de gaine rigide

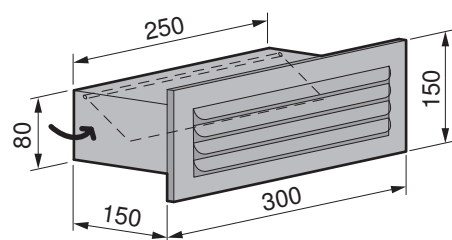
Description

Avec clapet de retenue et grille pare-pluie

No d'art.

H42054

Rubans d'étanchéité

Ruban d'aluminium

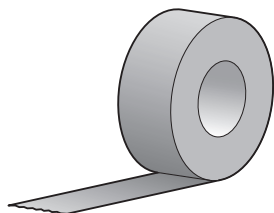
Description

Fibres renforcées, avec film de protection, rouleau de 50 m, largeur de 50 mm

No d'art.

H42067

14.4 Lave-vaisselle

AdoraVaisselle

Façades miroir (en option)

Intégré	Largeur	Hauteur	Profondeur	No d'article
Kit décor 60 standard miroir	596 mm	632 mm	20 mm	W83526
Kit décor 60 grand volume miroir	596 mm	697 mm	20 mm	W83527

Kits divers

Kit	No d'article	Remarques
Kit de transformation glissière	W83583	A la place des patins de socle, pour encastrement sur un socle ou en armoire haute.
Kit de compensateur, noir	W82043	Commande supplémentaire pour les appareils «miroir». Kit également utilisable pour les appareils «ChromeClass».
Patin de socle	W82930	Pour la compensation de hauteur dans la niche
Protection du plan de travail	W70163	Protection contre les fuites d'humidité
Set ressorts de traction robustes pour appareils standard	W84603	Pour décors assez lourds
Set ressorts de traction robustes pour appareils grand volume	W84604	Pour décors assez lourds
Kit KD de tuyaux longs V6000 / V4000B	1032108	Transformation Aquastop 3 m et tuyau d'écoulement* 3 m
Kit KD de tuyaux longs V2000 / V4000	1091481	Transformation Aquastop 3 m et tuyau d'écoulement* 3 m
Kit KD de frein pour charnière de porte	1011228	Pour décors très lourds pour appareils avec mécanisme d'ouverture automatique



* La transformation doit impérativement être effectuée par un spécialiste.



14.5 Réfrigérateurs

Désignation	No d'article	Remarques
Kit complémentaire 60 cm (profil de remplissage)		
KPRi, KPRTi	H71756	Longueur 1780 mm
Kit de montage pour revêtement en pierre		
Profil compensateur KWUCSL60	1062627	Hauteur ≥ 30 mm
Garniture de montage avec profilé de remplissage CombiCooler V4000 178NI (51108), CombiCooler V4000 (51086/51087)	1066699 (VZKT 10182022)	Longueur 1780 mm
Plaque de fixation de faces avant sans poignée Applicable à tous les réfrigérateurs, excepté V6000 Supreme, 51076 – 51078 et 51089 – 51092.	H73409	-
Accessoires d'installation pour		
CombiCooler V6000 Supreme (51096):		
Set double-porte acier chromé (avec poignée design chromée), charnière à droite	1087155	Largeur 894 mm Hauteur partie réfrigération 1320 mm Hauteur partie congélation 581 mm
Set double-porte acier chromé (avec poignée design chromée), charnière à gauche	1090119	
Cooler V6000 Supreme (51098):		
Set double-porte acier chromé (avec poignée design chromée), charnière à droite	1087157	Largeur 894 mm, hauteur 1904 mm
Set double-porte acier chromé (avec poignée design chromée), charnière à gauche	1090120	
WineCooler V6000 Supreme (51097):		
Set double-porte acier chromé (avec poignée design chromée), charnière à droite	1087156	Largeur 594 mm, hauteur 1904 mm
Set double-porte acier chromé (avec poignée design chromée), charnière à gauche	1090121	
Freezer V6000 Supreme (51099):		
Set double-porte acier chromé (avec poignée design chromée), charnière à droite	1090125	Largeur 594 mm, hauteur 1904 mm
Set double-porte acier chromé (avec poignée design chromée), charnière à gauche	1090126	
Pour tous les V6000 Supreme:		
Baguette couvrante intermédiaire en mat. plastique pour solution side-by-side	1101167	-
Poignée de porte longue, horizontale	1084381	Longueur 760 mm
Poignée de porte très longue, verticale	1084417	Longueur 1060 mm

15 V-ZUG-Home

15.1 Accès à Internet



Un accès à Internet est nécessaire pour pouvoir utiliser pleinement V-ZUG-Home.

15.2 Fournitures

Pour les appareils avec V-ZUG-Home, le module V-ZUG-Home est intégré à l'appareil et prêt à fonctionner. Les modèles équipés du module V-ZUG-Home peuvent être connectés au réseau domestique par WLAN.

Catégorie d'appareil	Numéro de modèle	Type de connexion
Fours	21043, 21045, 21047–21050, 21055, 21057-21059, 21067, 21068, 21070, 21073	Wi-Fi
Fours à vapeur	23025, 23026, 23028, 23030-23033, 23036, 23038, 23043, 23045, 23049, 23073	Wi-Fi
Lave-vaisselle	41108, 41110, 41112, 41114, 41115, 41118-41121, 41125	Wi-Fi
Plans de cuisson à induction	31132, 31134	Wi-Fi
Réfrigérateurs	51086, 51087, 51102, 51108	Wi-Fi

15.3 Connexion au réseau domestique

Connexion par WLAN



La connexion entre l'appareil et le réseau sans fil est décrite dans le mode d'emploi «V-ZUG-Home». Celle-ci peut être consultée sur home.vzug.com/fr/.



Index

A

Accessoires	137
Cache design.....	138
Éléments de compensation pour combinaisons	138
Installation pour plans de cuisson	140
Plans de cuisson à gaz.....	140
pour hottes d'aspiration	141
Pour réfrigérateurs.....	154
Tuyau d'écoulement	139
Armoires à vin.....	130, 131

C

Cache design.....	138
Cadre d'adaptation	137
Caractéristiques de raccordement électrique	
Four à vapeur	14
Lave-vaisselle Adora	109
Minifours	22
Tiroirs chauffants et tiroirs de l'appareil.....	24
Caractéristiques des raccordements sanitaires	
Lave-vaisselle Adora	109
Combinaisons possibles	
Four	32
Fours à vapeur	32
Conditions de fonctionnement générales	5
Cotes de montage	5
Dimensions de la façade	12, 21
EURO	11
Courants de court-circuit	5
Cuiseur à vapeur	
Raccordements sanitaires	19
Cuisinières.....	22

D

Documents complémentaires.....	2
Info technique pour hottes d'aspiration.....	141
Domaine de validité	6

E

Ecart de fréquence	5
Éléments de compensation	
Cache design.....	138
Cadre d'adaptation	137
Grille d'aération	137
Set d'équerres pour combinaisons	138

F

FoodCenter.....	136
Four à vapeur	
Caractéristiques de raccordement électrique	14
Fours	22
Accessoires	137
Fours à vapeur	14
Accessoires	137

G

générales	
Consignes de sécurité	5
Grille d'aération	137, 139
Groupes de pays	2

H

Hauteur d'utilisation des appareils.....	5
Hottes d'aspiration.....	76
Clapets	144
Coude	143
Éléments de fixation	142
Gaines rigides.....	150
Grille pare-pluie	143
Hottes d'aspiration à encastrer.....	100
Hottes îlots.....	90
Hottes murales	93
Info technique pour hottes d'aspiration.....	141
Manchons de raccord	142
Manchons extérieurs pour pièces de forme	142
Pièces d'extrémité	143
Positions des raccordements électriques	93
Réductions.....	143
Rubans d'étanchéité.....	152
Tubes pour maçonnerie.....	144
Tubes spiro.....	141
Tuyaux.....	144
Hottes d'aspiration à encastrer.....	100
Hottes d'aspiration:hottes spéciales	77
Hottes îlots.....	90
Hottes murales	93
Hottes spéciales	77

I

Info technique pour hottes d'aspiration.....	141
Interrupteurs FI.....	5

J

Jeu de tôles de protection d'aération.....	139
--	-----

K

Kit de bande d'étanchéité	139
Kit de brides de serrage	139
Kit de plaquettes de support.....	139
Kits d'entretoises	140

L

Lave-vaisselle	
Caractéristiques des raccordements sanitaires.....	110
Lave-vaisselle avec pompe à chaleur	117
Caractéristiques de raccordement électrique	119
Caractéristiques des raccordements sanitaires.....	119
Liens utiles.....	2

M

Machines à café	
Accessoires	137
Micro-ondes	
Accessoires	137
Minifours	
Caractéristiques de raccordement électrique	22
Montage	
EURO	11

N

Notes	158
-------------	-----

**P**

Plan de cuisson à induction.....	34
Plans de cuisson à induction	
Caractéristiques de raccordement électrique.....	34
Plans de cuisson au gaz.....	62
Plans de cuisson en vitrocéramique	
Exemples d'encastrement combiné.....	72
Plans de cuisson à induction.....	34
Positions des raccordements électriques.....	10
Hottes d'aspiration.....	93

R

Raccordements électriques	
Conditions de fonctionnement générales.....	5
Courants de court-circuit.....	5
Interrupteurs FI.....	5
Position.....	10
Raccordements électriques et cotes de montage.....	5

S

Set d'équerres.....	139
Set d'équerres pour combinaisons.....	138
Stabilité en fréquence.....	5
Symboles utilisés.....	2
Systèmes à gaine rigide en métal.....	147
Systèmes de gaine rigide en plastique.....	145

T

Tiroirs chauffants.....	24
Accessoires.....	137
Tiroirs chauffants et tiroirs de l'appareil	
Caractéristiques de raccordement électrique.....	24
Tiroirs de l'appareil.....	24
Accessoires.....	137
Tiroirs sous-vide.....	24
Accessoires.....	137

W

Wok à induction.....	34
----------------------	----



16 Notes



CONTACTE EN SUISSE

V-ZUG SA
Industriestrasse 66
CH-6302 Zug/Suisse
www.vzug.com

Service & Assistance International
Tél. +41 58 767 67 78
service-support@vzug.com

